

LATVIEŠU TAUTAS  
DZĪVESZIŅA,

3

GODI

Latvijas Republikas Tautas izglītības ministrija  
šo grāmatu ieteikusi izmantošanai  
klases audzināšanas stundās

Si ir trešā grāmata cikla «Latviešu tautas dzīvesziņa». Grāmata «Godi» iekļauti raksti par mūsu senču ģimenes godu rituāliem, sakot ar krustabām un beidzot ar bedībām. Aprakstus papildina tautasdziesmas. Tām pievienots bagātīgs nošu materiāls. Savukārt ilustrācijās skatāmie mūzikas instrumenti, tautas tērpi, telpu pušķojumi varbūt rosinās izgatavot šīs lietas arī savas ģimenes vajadzībām. Latvijas Republikas Tautas izglītības ministrija ieteikusi skolotājiem izmantot šo grāmatu klases audzināšanas stundās.

Sakartojis O. Auns

Recenzējuši B. Mežale un V. Bendorfs

Vaku zīm. E. Garkevičs

Grāmatā izmantoti Z. Z u z e s linogriezumi

Bērnu un jaunatnes izdevums

LATVIEŠU TAIITAS DZĪVESZIŅA. CODI.

3

Redaktore *I. Briļe*. Māksi. Redaktore *Atievska*. Tehn. redaktore *B. Briedē*. Korektore *R. Zveja*.  
Vaku zīm. *Garkevičs*.

Nodota salikšanai 06.03.90. Parakstīta iespiešanai 20.02.91. Formāts 60X841/16 Ofseta papīrs. Literatūras garnitūra. Ofseta spiedums. 11,16 užsk. iespiedi, 11,39 uzsk. krasu novilk. 9,72 izdevn. I Metiens 70000 eks Pašūt Nr 148t. Izdevniecība »Zvaigzne«. 226013, Rīgā. K Valdemāra iela 105. Licence Nr. 000065 Izdevn. Nr. 8086/1. 298. Iespiesta tipogrāfija «Rota» 226011. Rīga, Blaumapa ielā 38/40

Izdevums sagatavots dialoga sistēma DIS, piedaloties Nozares kolektīvas lietošanas informatīvajam skaitļošanas centram. Programmētāja I. Lapsa.

©Sastādījums O. Auns, 1991.

ISBN 5-405 00736 6



## CEĻAVARDI

Par latviešu gadskartu svētkiem un ģimenes godiem ir daudz dziesmu, nostāstu, ieražu. Nav viegli to visu sameklēt, kur nu vēl izlasīt un apgūt. Bet visvērtīgākās katram no mums būs tās dziesmas un ieražas, kas nāk no pašu ģimenes, pašu ciema, pašu novada. Tāpēc, gatavojoties kārtējiem svētkiem un godiem, meklēsim savus vecvecākus, vecākus, tālākus radniekus un kaimiņus, lai izjautātu viņus un pasmeltos no viņu dziesmu un atmiņu krātuvēm. Ka godi agrak svinēti, kada rituāla norise, kadas dziesmas dziedātas,- tas viss ir japajautā. Mēs šajos svinību aprakstos ieliekam tikai pa drusciņai no visiem novadiem, jo uzrakstīt tādu universālu rituālu norisi pat mūsu mazajai latviešu tautai ir diezgan grūti. Katrs novads lepojas ne tikai ar saviem tautas tērpiem, bet arī ar savām tautasdziesmām, melodijām, ieražām. Tāpēc meklēsim, vāksim un liksim kopa ne tikai ģimenes vēsturi, bet arī godu aprakstus, dziesmas, nodosim tās talak saviem beriliem!

Sabiedrība ir tik stipra, cik stiprs tās ķieģelītis — ģimene. Un ģimene tikai tad būs stipra, ja tai bus kopīgas ne tikai ekonomiskās intereses, bet arī kopīga gara kultūra, kopīgi mantota un tālāk nododama vēsture, tradīcijas, ieražas un dziesmas.

Grāmatas «Godi» sastādīšanā piedalījās leva Niedre, Maija Zvaigzne, Marijama Auna, Skaidrīte Andersone, Velta Meldere, Dzidra Aleksandrova, Andris Mukāns un vēl citi Latvijas Nacionālās neatkarības kustības nodaļas «Dzīvesziņa» dalībnieki un šī darba atbalstītāji.

*Anta Rudzite*



# KRUSTIBAS





Marģers Grīns un Mara Grīna

## IEVADS <sup>1</sup>

Krustabas ir latviešu pirmais lielais mūža gods, kad jaundzimušajam bērnam dod vārdu. Senos laikos varda došana saistījies ar bērna uzņemšanu dzimtā, un līdzās reliģiskai nozīmei šai izdarībai tāpēc bijis arī tiesisks raksturs. Jau pats krustāmā bērna nosaukums «pade» apstiprina sledziena pareizību, jo sanskritā šis vārds un tā atvasinājumi daudzu citu nozīmju starpā arī dod atbalstu visnenākajām krustabu ierāžām ar tādiem tulkojumiem kā pēdas, sanākšana, piedalīšanās, stāvokļa iegūšana, līdzvērtības sasniegšana (1). Latviešu krustabu dainās redzams, ka nosaukums «pade» kādreiz lietots ne tikvien krustāmā bērna apzīmēšanai, bet arī citas ar varda došanu saistītas nozīmēs, kuras tagad saglabājušās tikai nedaudzās dainās.

Savākto dainu lielākā daļa par padi apzīmē tikai krustāmo bērnu, un pārējie krustabu elementi ar laiku ieguvuši citus apzīmējumus: pats notikums kļuvis par krustabām un rituāla izpildītāji — par kūmām jeb krustvecakiem. Nosaukums «krustabas» atvasināts no vārda «krusts», jo šai zīmei ļoti svarīga nozīme varda došanas rituāla norisē. Latviešiem krusts bijis pazīstams kā svētības, aizsardzības un patvēruma zīme jau kopš dziļas Senatnes. Nosaukums *krustabas* (arī *krustības*) un salikteņi, kā *krusttēvs*, *krustmāte*, *krustdēls*, *krustmeita*, *krustbērn*s atspoguļo šī gada raksturīgāko iezīmi: kurnu solījumu sargāt bērnu, pret krustu zvērojot. Tagad biežāk lietotais nosaukums *kristības* ieviesies tikai jaunākā laikā, bet salikteņi (*krusttēvs*, *krustmāte* utt.) palikuši nemainīti. Pareizāka ir vecā forma, tāpēc vajadzētu tai dot priekšroku.

<sup>1</sup> Raksts «Krustabas» ievietots saīsināti no Marģera Grīna un Māras Grīnas grāmatas «Latviešu gads, gadskārta un godis».

Latviešu seno krustabu dalībnieki ir šādi:

Pāde	— krustāmais bērns;
dižais kuma jeb vedējs	— krusttēvs;
dižā kūma, vārda kūma jeb vārda doša	— krustmāte;
nesējītša	— bērna nesēja, aukle;
mazās kūmas jeb sanu kūmas	— citi" radi;
liecinieki jeb krustabnieki	— pārējie krustabu viesi;
māte un tēvs	— krustāmā bērna vecāki.

### Jaunas dzīvības rašanas

Latviešu senajā dievestība Dievs ir visas dzīvās un nedzīvās dabas devējs jeb laidējs. • «Dievs kokiem lapas deva, Dievs vārpiņas tīrumā» vai «i sunits Dieva laists, i uguns pagalīte», saka dainas. Dievs ir arī cilvēku bērna devējs.

Tevs dēlu gaidīja, Dievs deva meitu;  
Mātei palīgs, ne tēviņam.

Ne zināt nezināju, kur pādīte gadījās:  
No Dieviņa nolaidās sudrabiņa ķēdītēm.

Dievs ir augstākais cēlonis, padoms un dzīvības devējs. Zīmīgi, ka dainas šai nozīmē nerunā par dzīvību, bet gan par dvēseli, kas nāk no Dieva un, cilvēkam mirstot, aiziet pie Dieva. Tātad dvēsele, ir pasaulē nākot, ir no tās aizejot, atrodas Dieva ziņā.

Es neņemtu sievas dienas, kad atrastu ceļmalā:  
Dieviņš sievas dvēselīti nēzdogā vēcināja.

Bērna dzimšanā ievērojama līdzdalība arī Mārai un Laimai. Latviešu dievestība Māra kā Dieva sievišķīgā puse un materiālā īpašība ir cilvēka auguma devēja, uzturētāja, gādniece un velak mūža gala arī auguma ņēmēja.

Velcies, mana līgaviņa, līdz zemīti brūnus svārkus,  
Lai ļautiņi neredzēja, ko tev deva mīļa Mara.

Laima savukārt izteic Dieva likteņa lemšanas īpašību, un viņa ir cilvēka mūža licēja. Laimas līdzdalība cilvēka mūžā

sākas tieši radību laikā un turpinās visu dzīves laiku, tapeo dosim šeit īsu apskatu par Laimas tēlu un viņas vietu un nozīmi latviešu dzīvē un dievestībā.

## Laima

Latviešu likteņa lēmēja Laima daili apdziedāta ap 1500 dainas, kur aprakstīta viņas dievišķa daba, iedomātais izskats un darbība ļaužu vidū.

Valodnieki atzinuši, ka no darbības vārda «laist» ar nozīmi «radīt» arī celies vārds «laime» un «Laima». Dainās vārdam «laime», kur tas nav personificēts, piemīt divējādā nozīme — liktenis un laba izdošanas. Šis vārda nozīmes nav sajaucas ar dvēseles stāvokli, ko izjūt kā svētlainību vai laitību.

Dainās Dievs un Laima cieši saistīti, kas apliecina viņu vienību. Dainu ziņas izvērtējot, redzams, ka Dievs ir laimes cēlonis un galvenais likteņa vadītājs, bet Laima ir likteņa norises dievišķa noteicēja.

Dievam dienīņ' i aizgāja, ar Laimiņu runājot:  
Kam būs mirt, kam dzīvot, kam turēti šo zemīti.

Dieviņ, tavu līkumiņu, Laimiņ, tavu lēmumiņu:  
Atstāj tēvu, māmuliņu, iet pie sveša cilvēciņa.

Tu, Laimiņa, laidējiņa, tu, mūžiņa licejiņa,  
Kad nelīki laba mūža, liec man ilgi nedzīvot.

Dainu piemēri rāda, ka Laimas galvenā izpausme sadarbībā ar Dievu ir cilvēka mūža darināšana, likšana, vēlēšana, Jemšana. Šajā apstākļī pastāv svarīga atšķirība Laimas un Māras starpā: neviena Māras dainā neparadās mūža likšanas vai lemšanas darbība, bet tikai gādība par vieliskās pasaules norisēm.

Laima ļaužu iztēle iedomātā ka jauna, skaista sieviete, kuras izskats, greznais tērps, piederumi, cēlums un iznesība izraisa apbrīnu.

Ai, saulīte, tu es' spoža, dod man savu spožumiņu;  
Ai, Laimite, tu es' skaista, dod man savu skaistumiņu!

Bet šai dainas aprakstā jāšķiro dzejas tēlojums no īstenības: Laima, tāpat kā Dievs, ir neredzama, uzsverot viņu būtību garīgo raksturu. Laima arī neparadas ļaudīm, aizslē-



pusies aiz redzamām zīmēm jeb simboliem, kā to dara Mara.  
Laimas tuvums ir tikai sajūtams, samanāms.

Kur, Laimiņa, tu sēdēsi, kad es iešu tautiņas?  
Tai pašā kumeļā, villaimtes ieloknē.

Laimas līdzdalība cilvēka mūžā sakas ar dzimšanas brīdi.

Gaiša, gaiša uguns deg tumšajā kaktiņā:  
Tur Laimiņa mūžu raksta mazajam bērniņam.

Laima ierodas pirti radību laikā, kur viņa klāt, lai palīdzētu mātei un liktu jaunpiedzimušā bērna mūžu. Viņas darbība tik nozīmīga, ka dainas dzemdības apzīmētas par «peršanos Laimas pirti». Laima grūtniecei paklāj palagu, apjož jostu un, pati pie jostas atslēgas nesdama, palīdz veicināt dzemdību gaitu.

Ne visiem Laime klaja savu zīda paladziņu;  
Sievīnām vien paklāja grūtajā dienīnā.

Laima vilka zaļu jostu deviņiem kamoļiem;  
To apjoza sievīnām, Laimas pirti peroties.

Tomēr svarīgākā no Laimas darbībām pirti iV jaundzimušā bērna likteņa lemšana.

Liec, Laimiņa, man mūžiņu ieviņā, liepiņā:  
Kā liepai man izaugt, ka ievai noziedēt.

Laimas likto mūžu latvieši pieņemuši kā negrozāmu lēmumu.

Kādu Laime mūžu lika, tads bij man jādzīvo.  
Es nevaru pāri kāpti par Laimiņas līkumiņu.

Laimas ziņa ir viss, kam sakars ar cilvēka mūžu, likteni. Dainās sevišķi uzsvērtā Laimas palīdzība sievietēm un meitām un viņas gadība par tām. Laima arī ir bāreņu aizbildne un gādniece.

Lai bij radi, kam bij radi, bārenītei lieli radi:  
Dieviņš tēvs, Laime māte, Dieva dēli bāleliņi.

Laima dod ļaudīm padomu un rāda pareizo ceļu, ta gādājot  
i veiksmi un labklājību.

Nesabīdu biedejama, ni mežā traucējama:  
Dievs man deva gudru prātu, Laime gudru padomiņu.

Kad naudiņas man pietrūka, kad labā kumeliņa?  
Dievlts manim naudu deva, Laime labu kumeliņu.

Tumss lauka, turnss laukā, kur bij ņemt ceļa draugu?  
Dievs bij man ceļa draugs, Laime ceļa rādītāja.

Laimu lūdz tāpat kā Dievu.

Lūdzu Dievu, lūdzu Laimes, abi divi līdzā lūdzu:  
No Dieviņa veselības, no Laimiņas laba mūža.

Žēlo, Dievs, žēlo. Laime, no trijām nelaimēm:  
No vilciņa, no lācīša, no dzērāja tēva dēla.

Laimas darbības apjoma izceļas "šādi zīmīgi piederumi:  
atslēga, slota, žagars, biķeris, krēsls un pirts.

Dancodama Laime dzēra ar sudraba biķeriti  
Tas meitiņas godiņā, ko ļautiņi nicināja.

Izteicot raksturīgas iezīmes Laimas būtība, dainās darina-  
tas vēl divas citas Laimas īpašības ar personificētiem tē-  
liem — Dēklu un Kārtu. Trīs Laimes pazīstamas arī citās  
tautās, kas cēlušās no indoeiropiešu pirmtautas. Parasti Dēkla  
un Kārta minētas kopā ar Laimu, un viņas visas piedalas  
mūža likšanā. Dažreiz tās sauktas vārdos, bet citreiz tikai par  
trīs Laimām. Tomēr Dēkla un Kārta dainas sastopamas daudz  
retāk neka Laima.

Trīs Laimiņas sagājušas, mana mūža licējiņas.  
Viena saka: ugun'degti, otra — slikti ūdenī;  
Vel trešāji pasacija: lai par mūžu bārenīte.

Mana Dēkla, Kārta, Laima iet pa ceļu runādamas.  
Gana labi runājušas — maizītē man dzīvot.

## Radības

Latviešu bērni senos laikos uz laukiem parasti piedzima pirti. Ta bija vispiemērotākā vieta sētā, jo pirts novietojums bija upes vai dīķa malā, atstatu no citām ēkām. Tur nost no ļaužu acīm, tirā, ar pirts garu (garaiņiem, ūdens tvaikiem) izkarsēta telpa netraucēti varēja notikt radības jeb dzemdības.

Kur tie dzima staltie viri, kur bērnie kumeliņi?  
Pirtī dzima stalti vīri, stalli bērnie kumeliņi.

Pirts latviešiem viennļēr bijusi lielā godā. Dainas to sauc par Māras pirti vai par Laimas pirti, jo viņas abas klāt svarīgajā brīdī, kad pirtī rodas jauna dzīvība. Tomēr pretstatā agrakiem uzskatiem Māras un Laimas darbības lauki pilnīgi atšķirīgi, ko apstiprina jaunākie pētījumi. Maras ziņā ir augums un vieliskās dabas norises, Laimas ziņā — liktenis, laime, laba izdošanas.

Ievērojama vieta dainas ierādīta arī pirts takai — kājceliņam, kas ved no istabas vai pagalma uz pirti. Takas izskats, apkartne un kopšana aprakstīta daudzas dainās. Tur aug liepa un ābele, kas abi zīmīgi koki latviešu folklorā, jo tie simboliski saistīti ar sievietes mūža gaitu.

Grazni auga ābelīte pirtes taka maliņā;  
Tur pieķērās līgaviņa grūtajasi dieniņās.

Akmeņi pirti vai tās tuvumā dod dzemdetājai atbalstu, bet tie arī saprotami ka vieta, kur Marai nolikt ziedu.

Mīļas Maras pirtiņā div' pelēki akmentiņi:  
Sieviņām uzmeties grūtajās dieniņās.

Pirts taka kopjama, ravējama un pušķojama, lai ir dzemdētājai, ir Mārai un Laimai, kas steidzas palīga, būtu droša iešana. Pušķošanai dainas ziedošanas nozīme.

Es savai līgavai iīdz pirtei tiltu taisu.  
Lai kājiņas neapmirka, ar Laimiņas staigajot.

Ziedo, marša, ko ziedo, ziedo savu pirtes taku:  
Te tu iesi pirtiņa grūtajās dieniņās.

Ja pirts taka palikusi nekopta, tad Māra dusmojas.

Mīļa Mara dusmas tur uz jaunam sieviņām,  
Kam neslauka pirtes taku, netur šķīstu uđentiņ'.

Pirts takas kopšana un gādāšana par tīru ūdeni nodota jaunu sievu un Māras ziņā, kas paplašināta nozīrne jāsaprot kā atbildība par auguma kopšanu un vispārēju tīrību, jauno dzīvību gaidot.

Es atradu mīļu Māru pirtes taku ravējam;  
Es atstāju visu darbu, teku, līdzu noravēt.

Kad paredzamās radības vairs nav tālu, pirti sagatavo šai vajadzībai: izkurina, izmazgā, atnes tīru ūdeni. Pirts kurināšana neparasta laikā dod ziņu par gaidamo notikumu.

Es redzeju, kaimiņos pušvakara pirti kura:  
Ja Dievs dos, Laime liks, tur būs man krusta bērns.

Palīgā aicina bērnu saņēmēju jeb vecmāti, kas ir šadas lietās piedzīvojuši sieva.

Es nezinu, kas par vainu jauna vīra līgavai:  
Pušvakara pirti kūra, ciema sievu aicināja.

Uz pirti iedama, jauna sieva sauc palīgā Dievu, Maru un Laimu.

Gāju Laimas pirtiņā vienā linu krekliņā;  
Dievs to zina, mīļa Māra, vai vairs iešu saulītē.

Sūtīj' ziņu Māriņai, sūt' manai māmiņai;  
Nac, Māriņ, tu papriekšu nekā mana māmuliņe.

Lai sekmetu dzemdību gaitu ar līdzīgu darbību palīdzību, grūtniece uz pirti iet vajā palaistiem matiem, arī atpoga apģērbu un citur mājā atslēdz durvis, atdara lādes, atver vākus.

Vai es viena mātes meita uz pirtiņu ceļu gāju?  
I Laimiņa pakaļ gaja, plaši matūs izlaiduse.

Pirtī iedama, jauna matē dod Mārai ziedu.

Piertiņā ieiedama, metu zelta gabaliņu:  
Ņem, Māriņa, zelta naudu, neņem bērna augumiņu.

Māra un Laima steidzas jaunajai mātei palīgā basām kājām. Basās kājas norāda steigu, kas Savukārt liecina par Māras un Laimas labvēlību.

Kas Māriņu mīļi lūdza, tam Mariņa basa tek;  
Kas Māriņu dzedri lūdza, aun kājiņas domādama.

Kur Māriņa basa tek par ābeļu līdumiņu?  
Pie jaunam sieviņām grūtajās dienīņās.

Nāc, Laimiņa, kad es lūdzu, ir basām kājiņām;  
Ausi kājas, kavējsies, grūt' manam mūžiņam.

Jaunās dzīvības rašanās dzejiski attēlota sekojošā dainā:

Spoža zvaigzne notecēja pie līgavas namdurvīm:  
Tā nebija spoža zvaigzne, tā bērniņa dvēselīte.

Jaundzimušo bērnu nomazgā skaidrā ūdenī un ietin villainē  
vai palagā.

Tini mani, māmuliņa, baltajā vilnane;  
Kad uzaugšu liela meita, tad pūriņu darināšu.

Kādreiz meita, kas pieaugusi izies tautās, tīta palagā, bet  
dēlam taupīta villaine, jo tas paliks sētā un būs maizes devējs  
vecumā.

Māte dēlu i satina baltaja vilnānē;  
Meitu tina palagā, meita tautu malējiņa.

Kad dzemdības labi beigušas, māte ar bērnu atgriežas  
istabā, pirtī atstājot Mārai ziedu.

Iziedama Mārai devu dzīparotu prievitiņu.  
Ņem par ziedu, mīļā Mara, pirmo pades dāvaniņu.

Istabā jaunais vīrs pateicas Dievam un Mārai par laimīgajām  
radībām.

Paldies saku miļai Mārai, paldies saku Dieviņam!  
Nu ir mana līgaviņa istabāi atnākuse.

## Raudzības jeb rauguļos iešana

Pēc radībām māti un jaundzimušo bērnu apciemo radnieces un kaimiņienes. So ciemošanos sauc par raudzībām jeb rauguļos iešanu, un tajā piedalās arī pati Māra.

Balta, balta viešņa nāk pavakara pusītēi:  
Te nak pati mīja Mara savu bērnu apraudzīti.

Es redzēju kaimiņos, sievas tek rindiņā:  
Ja bus man Dievs velējis, es dabūšu krusta bērnu.

Jūdz, tautieti, kumeliņu, brauksim sērst brālīšos:  
Saule vēsti atsūtīja, jauni radi brālīšos.

Rauguļos iešanas tradīcija noteikti ir sieviešu darīšana. Vīriešus jaunas mātes istabā ielaiž tikai nelabprāt un nekad bez zieda došanas. Vecākās sievas šai reizē dod jaunajai mātei dažādus padomus gan bērna audzināšanā, gan jaunu slimību gadījuma. Atnācējas vienmēr ņem līdzī ciema kukuli — kādu labāku edienu. Bernām nes īpašu ziedu.

Upite tecēja, ziediņi bira;  
Nak mana tēvmasa ar kukuliti.

Dažreiz viešņas paliek pie mātes un bērna līdz nakainai dienai, palīdzēdamas apkopties un apiet mājas soli.

Rauguļos nācējas ņem bērnu rokas un paauklē. Auklēdamas viņas saka piemērotu dainu, it ka tā nāktu no bērna mutes.

Priecājies, māmuļīte, nu tev prieki pā(r)nākuši:  
Stallēi baltas avitiņas, gultai sagšu audejiņa.

Pēc paauklešanas bērnu atdod mātei un viņam blakus noliek atnesto ziedu — dāvanu.

## Pirtīžas

Dažas dienas pēc radībām, citur dienu pirms krustabam rīko pirtīžas. Tā ir matēs un bērna pirmā kopējā mazgāšanās un pāršanās pirtī, kam seko mielasts. Ar 'zīmīgam darbībām cer veicināt veselību, labklājību un novērst jaunumu matēs un

jaundzimušā bērna turpmākajās gaitās. Pirtīžās piedalās bērna saņēmēja un citas sievas, kas palīdzējušas mātei radītībā.

Pirtīžām noteikti ir dievestīga rituāla iezīmes: piedalās arī Māra, kurinot pirti un perot pādi. Laima dainās ir slotas nesēja.

Kas žagarus brikšķināja pirtes ceļa maliņā?  
Mīļa Māra brikšķināja, pādei pirti kurināja.

Ko tur pēra, ko tur pēra mīļas Maras pirtiņā?  
Ilzi pēra mīļa Mara, veselības gribēdama.

Secen sētu Laima gāja, slotu nesa padusē.  
Nāc, Laimiņ, šai ciemā, še ir jauni pērājiņi (arājiņi).

Pirti šai reizē kurina ar sevišķu ziņu. Piemēram, malkas pagales izskaita pa pāriem. Pirmajai pagalei, to krāsni bāžot, pieliek klāt pīlādža zaru pret ļaunumu; ozola pagali lieto zēnam, liepas — meitenei.

Bērna mazgāšanai smeļ skaidru ūdeni upīte pret straumi, arī dīķi vai avotā. Smeļot trauks uzreiz jāpiepilda, bet nedrīkst arī parlit pāri.

Man' māmiņa pirti pēra, palti smēla ūdentiņ'.  
Vai, māmiņa, tev nebija tekošā upītē?

Mazs, mazs dīķītis pirtes pakaļā;  
Tur teku pādei ūdeni smelt.

Tā, māmiņa, tava vaina, kad es ļaužu valodās:  
Kam mazgāji mani mazu neskaidrāi ūdeni.

Mazgājamo ūdeni papriekš uzvāra, kurinot ar ozola vai liepas malku, ieliekot tajā dažādas veselības zālītes. Mazgājamā traukā ieliek naudu vai atslēgu, lai bērnam butu pārtikusī dzīve.

Pirts slotai griež bērza zarus. Zēnu pirtižās perot, slotai klāt sien ozola zaru, meitenei — liepas.

Mazs, mazs bērziņš pirtes pakaļā;  
Tur teku pāditei slotiņu griezt.

Ozols čaukst, ozols čaukst; kas ozolu čaukstināja?  
Krustatēvs, krustamāte krustdēlam slotu griež.

Pirtlžas, jauno bērnu perot, skaita šadu dainu:

Peries, Laimiņa, pirtiņā  
Zelta slotām, sudraba lapam.

Pirtīžās piedalās tikai sievietes, kas palīdz jaunajai mātei un bērnam nomazgāties un noperties. Pēc pāršanas slotu atstāj palāve (zem lavas). Pēc tarri lavu nomazgā un tur atstāj ziedu, ko jaunā mate dod Marai par palīdzību radībās.

Māte arī dod cimdus vai zeķes sievām, kas viņai palīdzējušas. Citiem mājiniekiem viņa dod prievītes.

### Kūmu aicinašana

Ziņa par krustabās iešanu vissenākos laikos gājusi no mutes mute dzimtas locekļu starpā. Vēlāk kūmu aicinašana ir tēva ziņa.

Vāķaties jūs, kūmiņas, pa visām maliņām,  
Kā teviņis jūs savaķa pa deviņi novadiņi.

Krustabu paražu galvenie izpildītāji ir krusttēvs un krustmāte — dižie kūmas. Viņu izvele sevišķi svarīga, jo, bērnam zaudējot vecākus, dižie kūmas kļūst par bērna aizbildņiem. Tāpēc par krusttēvu un krustmāti aicina tikai tādus cilvēkus, kas var godam aizstat vecākus un labvēlīgi ietekmēt bērna augšanu un nākotni. Izvēle arī svarīgas rakstura ipašības, jo domā, ka bērns rakstura un izdarībās atgādinās krustvecākus. Izvēlētie tāpēc ir godīgi, čakli un iznesīgi cilvēki ar teicamu dabu un labu slavu. Dēlam parasti aicina divus krusttēvus un vienu krustmāti, meitai — divas krustmātes un vienu krusttēvu.

Lasītus ļautiņus kurnam ņemu,  
Kas var uguni saujā nest.

Raksturīgas ir dažādas kūmu darbības, ar ko domāts ietekmei bērna dzīvi, raksturu un paradumus. Kūmas velk greznas drēbes, lai pādei būtu grezna dzīve; cenšas neaizņemties, lai pādei nevajadzētu no otra lūgt; liek rakstainu villaini, lai pāde augtu liela rakstītāja; velk kuplas drēbes, lai pāde izaugtu kupla. Daudzas citas simboliskas izdarības apvienotas ar dainās izteiktiem vēlejumiem.



Es šodien uzsasedzu lielu rakstu villāniti:  
Lai aug mana krustmeitiņa lielu rakstu rakstītāja,  
Lielu rakstu rakstītāja, grāmatiņas lasītāja.

Kūmām iedama, kažoku vilku,  
Lai auga padei sprogaiņas aitas. -

Kūmas iedama, pakupli ģērbos,  
Lai mana pādīte pakupli aug.

Kūmās iedama, netapināju.  
Lai mana pādīte netapināja.

Līdzīgi citiem godiem, arī krustabās zirgi ir labaki un rati  
greznāki nekā ikdienā.

Kūmam iedama, trīs zirgiem braucu:  
Dievs dod pādītei sešiem braukt!

### Ātrais mielasts

Krustabu viesi — dižie kūmas, sānu kūmas un liecinieki  
sabrauc krustabu sētā jau no paša rīta. Visi ir grezni ģerbu-  
šies un atveduši līdz ciema kukuli un dāvanu bērnam.

Krustabu gods iesākas ar ātro mielastu. Viesi sastajas ap  
galdu cieši viens pie otra, lai bērnam'augtu cieši un līdzeni  
zobi, un visi cenšas paēst ātri, lai bērns būtu čakls. Ēdot  
daudz neruna, lai pade neizaugtu pļāpīgs. Ātrajā mielastā dod  
baltu ēdienu—pienu, sieru, baltmaizi, lai pādem būtu iaba,  
gaiša nākotne. Arī sarunās ir tikai labas un gaišas valodas,  
lai bērns izaugtu labs un dižens.

Pirms padi ved krustīt, to sapoš un apģērbj krustāmās  
drees. Šaja darbība piedalas arī Dievs un Māra.

Celies, padite, actiņu mazgāt;  
Dieviņš ienesa skaidr' ūdentiņu,  
Mīļa Mara ienesa zeltītu dvieli.

Suj, matniņa, man krekliņu deviņām vīlītēm;  
Devītā vīlītē liec man gudru padomiņu.

Pade arī jasargā no vēja, sniega un aukstuma, tāpēc to pirms braukšanas satin villainē.

Dod, māmiņa, villainīti, kur pāditi man ietīt;  
Kūtris manis kumeliņis, nevar rikšus tecināt.

### **Pādes vešana Māras baznīca**

Pādi saģērbuši, kūmas sēžas gpdā ratos un brauc meklēt bērnam vārdu. Šīs meklēšanas noslēgumā vārdu atrod Māras baznīcā un tur to bērnam iedod. Arī Dievs, Laima un Māra piedalās šai braucienā, bet bērna vecāki pēc sena ieraduma līdzī nebrauc.

Kam tie zirgi, kam tie rati pie māmiņas nama durvju?  
Dieva zirgi, Laimes rati pādes vest baznīcā.

Bij manam kumeļam zvaigžņu deķis<sup>1</sup> mugurā;  
Tas bij labs svētu rītu pādei braukt baznīcā.

Krustabu dainās atrodamas ziņas par seno vārda došanas vietu. Tā saprotama ka svētvieta dabā, saukta par Maras baznīcu. Norādījumi, par to, ka Māras baznīca atradusies ārā, brīvā dabā, arī sameklējami dainu tekstos. Protams, vēlāk vārds «baznīca» apzīmē kristīgās ticības svētvieta — rituālu kopšanai īpaši celtu eku.

### **Dzimtas apspriede**

Vissenāko laiku paražu, kad dzimtas locekļi apspriedās par bērna uzņemšanu dzimtas kopība, vēlāk aizstāj lemšana par to, kurš būs pādes vedējs pie krusta un kura kūmas vārdu pāde iegūs.

Ko, kūmiņas, darījat, aiz kalniņa sastājuši?  
— Mēs pādīti dālijām, cits citam nedodamis.

Visu dienu Jēkabs pa priekšu brauca,  
Griezdams pādīti savā vārdā.

<sup>1</sup> sega

## Pādes krustīšana

Latviešu krustabām zīmīgā vārda meklēšana un vārdam piešķirtais svars sakņojas sena pagātnē, kad vārda došana nozīmēja bērna uzņemšanu dzimtā.

Kur kūriņa kavējās, ka tik drīz n'epārbrauc?  
Aiz kalniņa kavējās, pādei vārdu meklēdamas.

Dainu aprakstos par vārda došanu pie krusta kā svarīgākā darbība izceļas zvērēšana. Dižie kūmas ar zvērestu apsolās gādāt par bērnu.

Kur, ļautiņi, jūs bijāt?—Mēs bijām baznīcā,  
Vienu mazu dvēselīti pie krustiņa zvērējām.

Audzi liels, krustdēliņ, aiztec mani, kur iedams:  
Es šodien tevis dēļ pie krustiņa zvērējos.

Bērnu pie krusta turot, krustmāte cenšas ar zīmīgām darbībām un gaišam domām ietekmēt bērna turpmākā mūža labu izdošanos.

Gana man māte mīļa, vel jo mīļa krustamāte:  
Tā pie krusta paturēja, tā vadīja tautiņās.

Es, pādīti turēdama, visu labu apcerēju.  
Lai tā auga skaidra meita, visa darba darītāja.

## Pāde atgriežas seta

Bērna vecāki un citi mājinieki gaida kurnu pārbraukšanu ar nepacietību.

Gaidi, gaidi, māmuliņe, pārbrauks tavi gaidāmie:  
Pārbrauks meita ar vārdu, ar visami kūmiņāmi.

Cik liels svars un nozīme dotajam vārdam, labi izpaužas dainā, kur vārdam piešķirta pilnīga patstāvība: bērna vārds nāk mājās ar lielu varenību.

Kas tur nāca no baznīcas? Visi meži locījās.  
Tā bērniņa vārduš nāca, ko šodien krustījām.

Pieaugušie bērnam tagad dziesmas piešķir dažādus tpašumus un bagātību kā ieredzētam un cienītam ģimenes loceklim.

Kam tie bērni kumeliņi pa aploku spēlējās?  
Tā Andreja kumeliņi, ko šodien kristījam<sup>1</sup>.

No Maras baznīcas parbraukuši, dižie kūmas svinīgi nes jauno dzimtas locekli no pagalma istaba. Gājienam pa priekšu iet Dievs un Māra.

Dievs gāja pa priekšu kūmāmi namā,  
Marina rotāja no pakalenes.

Ej, mīļa Mārīna, pa manu priekšu,  
Es iešu pakaļ ar savu pādi.

Pade, vārdu dabūjis, tiek pieteikts kā ievērojams un bagāts vīrs — jaunais dzimtas loceklis.

Attaisiet dūris, logus, laidiet padi istabā!  
Ar govimi, ar veršiem, ar beriemi kumeļiem.

Mājās palikušie krustabnieki grib zināt, kas pādei vārdā, un vaicā pēc tā jau pirms ienākšanas istabā. Bet nesēja viņiem atbild:

Neteikšu nama pādiņas vārdu;  
Istabā, tur teikšu šūpoļa vieta.

Kūmas, bērnu istabā nesdami, ar bramanīgu dziedāšanu pašķir tam ceļu viesu vidū, bet simboliski arī ievada viņu dzimtas kopībā. •»

Grieziet ceļu, grieziet ceļu mazajam Janīšam!  
Janīts nāca istaba, liela vārda dabūjies.

Beidzot bērnu iztin no villainēm un nodod mātei.

Nāc, māmiņa, nac, māmiņa, saņem mazu dāvanīgu:  
Tu manai pādei dosi pirmo maizes riecentīgu.

<sup>1</sup> krustījam

## Pādes dīdīšana

Pirms krustabu mielasta, dažreiz arī mielasta laika kūmas aicina cits citu uz pades dīdīšanu. Tā ir raksturīga krustabu deja, kuru izpilda kūmas ar padi rokās. Dīdīšanai ir rituāla nozīme, lai pādītei iedīdītu labu tikumu un-lai ar analogiskām darbībām labvēlīgi ietekmētu bērna nākotni un mūžu.

Latviešiem pādes dīdīšanas deja ar rituāla nozīmi ir uzglabājusies visa pilnībā, bet citās indoeiropiešu tautās vairs atrodami tikai daži šāda rituāla elementi.

Pades dīdīšana sakas ar aicinājumu.

Nākat, kūmiņas, pflītēs,  
Negul padīte nedancināta.

Nesēdi, krustmāte, ka beka birzē,  
Ņem savu pādīti, ritini dietu.

Pādes dīdītāji, kūmas, ir sevišķi grezni ģerbušies.

Nu iešu plāna ar savu pādi.  
Nu segšu sagšīnu, padītes dīdot.

Kur mani kuplaji, brunaji svārki,  
Kur savu pādīti ievicinašu?

Kur mana sudraba zvādzenu josta?  
Lai šķind, pādīti dancinājot.

Krustmāte saņem pādi no mātes rokām.

Dod, māmiņa, manu tiesu, līdz saulīte nenogāja:  
Laid man savu pādenīti ar saulīti dancinat.

Pādes dīdīšana ir svinīga izdarība. Tā sākas ar Dieva un Māras piesaukšanu.

Šķir, Dievis, celīnu, dod labu laimi,  
Nu iešu plānā ;ar savu pādi.

Lec, Dievis, pa priekšu ar mīļu Māru,  
Es lēkšu pakaļ ar savu pādi.

Parasti dižā kūma iesāk pades dīdīšanu.

Grieziet ceļu, grieziet ceļu,  
Nu padīte dieti gāja.

Pādi dīdot, katrs kūma teic vai dzied kādu novēlējumu.

Paviegli iesaku pādīti vadāt:  
Lai manai pādītei pavieglis mūžis.

Ar sauli, pret sauli pādīti didu:  
Lai mana pādīte kā saule staigā.

Padi ceļ augstu, lai drīz aug liela.

Es, pādīti dīdīdama, augsti rokas cilināju:  
Lai padīte drīz izauga, lai drīz ņēma valodiņu.

Ja bērns neizaug liela auguma, tad vēlāk vainu meklē pie dīdītājiem.

Krustamātes vaina bija, ka man mazis augumiņš:  
Kad tā mani dietu nesa, kam tā augstu nepacēla.

Vēlējumu ir daudz, un tie bieži vien sacerēti uz vietas. Pādi dīdot, kūmas ņem līdzī dažādus priekšmetus, kas varētu labi ietekmēt bērna dzīvi.

Es, pādīti dīdīdama, puķi bazu azoti:  
Lai mana padīte kā puķe auga.

Līdzī atnesta priekšmeta nozīmi un vēlējumu dīdītāji izsaka ar dainu.

Pādīti dancinu, šautuve rokā:  
Lai mana pādīte raib' audējiņa.

Pādīti dancinu, kaplītis rokā:  
Lai mana pādīte liels dravenieks.

Neaizmirst arī vēlējumus par pades tikumu un rakstura veidošanos.

Es, pādīti dīdīdama, acis metu pabeņķī<sup>1</sup>:  
Lai mana pādīte kaunīga auga.

Pādīti dīdot, soļiem jābūt viegliem un raitiem, lai kājas neaizmestos, un kustībām tādām, kas neapreibina bērnu. Kad viera kūma beidz pādi dīdīt, to nodod nakamajam.

Lai slīdēja nu pādīte no rociņas rociņa:  
Lai pādīte drīzi auga, drīzi rāva valodiņu.

Dīdītāju rinda nobeidzas ar krustmāti, kas nodod pādi atpakaļ mātei ar dainas teikšanu vai dziedāšanu. Citur pēdējā dīdītāja ir nesēja.

Auklējām šādi tādi, atdodam māmiņai,  
Atdodam māmiņai mīkstajās rociņās.

Slīdi, mana pādīte, no manu roku,  
No manu roku māmiņas klēpī.

Dažreiz padītes dīdīšanas deju aizstāj ar auklēšanu. Kūmas tad ņem bērnu rokās un, viņu šūpojot, saka vai dzied savu novēlējumu.

Audz, mana pādīte, audz manāi laimei,  
Jem manu dabiņu, jem tikumiņu.

Audz, mana pādīte, dižana, ražana,  
Bajāru dēlins ražanu gaida.

Pēc dīdīšanas padītei dod naudu un citas veltes.

Ne velti pādīte dancot gāja,  
Sīka sudraba gribēdama.

Galvena pādes apdāvināšana jeb zieda mešana notiek otrā krustabu diena pēc šūpuļa kāršanas un iešūpošanas.

<sup>1</sup> zem sola

## Krustabu mielasts

Krustabu pirmās dienas norises noslēdzas ar mielastu. Galdā krustabās liek gaišus edienus, ka pienu, sieru, baltmaizi, lai bērnam butu gaiša dzīve. Dzeršanai ir darīts alus.

Trīs reizītes māmuliņa manis dēļ galdu klāja:  
Krustīdama, atšķirdama, tautiņās vadīdama.

Mielasta telpa ir izpušķota ar ozola (dēlam) vai liepas (meitai) zariem, kādreiz arī ar mētrām un citiem pušķojumiem.

Kūmas un krustabniekus pie galda aicinot, atgadina sesties cieši blakus.

Sēdat, kūmas, kurnu krēslos, kumu krēsli norakstīti,  
Kumu krēsli norakstīti vanadziņa nadinīem.

Sēdat biezi, kumiņas, nestājāt starpas:  
Lai auga padītei raženi zobi.

Krustabas pie galda aicina arī bērna saņēmēju, kas palīdzēja mātei radībās. Viņa arī piedalās pirtīzās, kur galvenais ēdiens ir vistas gaļa, tāpēc dainā viņai iedots pavārds—cāļu gaļas ēdēja.

Lūgtas kūmas, lūgtas kūmas, jola lūgta veca māte:  
Kūmas lūgtas prieciņā, veca matē bēdiņās.

Kūmas ēda, kūmas dzēra: kur tā bērna ķerējiņa?  
Kur ta bērna ķerējiņa, cāja gaļas edejiņa?

Pirms mielasta krustmāte paņem baltas maizes klaipu, to parlauž un izlūdzas Dieva svētību.

Met, Dieviņ, zelta krustu istabiņas dibinā!  
Kas nav ēdis, lai paēda, kas nav dzēris, lai padzēra.



Ļaužu godos vienmer picdaldas Dievs un Mara.

Ļaudis eda, ļaudis dzēra, Dievs aiz loga klausījās,  
Dievs aiz loga klausījās, vai Dieviņu piemineja,  
Vai Dieviņu piemineja par maizītes devumiņu.

Māru vēl sevišķi aicina krustabu mielastā.

Mīļa Mara rotājāsi mūsu jumta virsīņai.  
Mīļa Mara mums jautāja, kādu dziru mes dzeram;  
Nāc iekšā, mīļa Mara, mēs dzeram kristlbiņas<sup>1</sup>.

Krustabās arī sagaida Laimas piedalīšanos, jo viņa ir bērna  
mūža laimes licēja.

Laimiņa laipoja pa jumta virsu;  
Eit', jaunas sieviņas, lūdzate iekšā.

Pa mielasta laiku uzdzer pādei laimes. Dziesmās bērnam  
velē jauku, gaišu un bagātu dzīvi, labus tikumus, gudrību,  
veselību un Dieva palīgu.

Ko mēs labu uzdzersim tam jaunam pādenam?  
Miežu klēti, rudzu klēti, triju klēšu atslēdziņas.

Audzi, mana krustameita, ka es, tava krustamāte:  
Ni kājiņās greizi speru, ni bārstīju valodiņas.  
Audzin', Dievis, to pāditi, ko šodien kristījām<sup>2</sup>.  
Tādu lielu, tādu gudru, kā vārdā ielikām.

Pēc mielasta krustabnieki pateicas Dievam.

Paēduši, padzēruši pateicam Dieviņam!  
Dieva dota ta maizīte, Maras austa galdautiņ'.

Paēduši, padzēruši pateiciet Dieviņam!  
Dieva galdis, Māras maize, mūsu pašu sūra vara.

<sup>1</sup> krustībiņas

<sup>2</sup> krustījām

## Šūpuļa darinašana

Otrā krustabu dienā kūmas gādā bērnam šūpuli. Blakus praktiskajai vajadzībai šajā darbībā arī saskatāmas rituāla iezīmes: pirms vārda dabūšanas bērns ir bez kādām tiesībām, bet pēc krustīšanas tam ar šūpulī likšanu ierāda vietu dzimtas kopībā, atspoguļojot seno laiku ieražas.

Ko darāt, krustatevi, kad šūpuļa nekariet?  
Vai pādīti atstāsat uz māmiņas rociņām?

Krustvecaku pienākumi izskaidroti dainā.

Kurš istenis krustatēvis, lai pakāra šūpulīti;  
Kur' īstena krustamāte, lai klāj linu paladziņu.

Šūpuļa darināšanā piedalās kūmas un kādreiz arī pārējie krustabu dalībnieki, sadalot darbus savā starpā.

Mēs bijām liela pulka, mums palīgu nevajaga:  
Divi auklu vijējiņi, div' šūpuļa šuvējiņi;  
Kas tie citi atlikuši, tie kārtē braucējiņi.

Līdzit, visi liecenieki, šūpulīša kārējam!  
To kanniņu kūmas dzēra, to dzer visi liecenieki.

Dainās aprakstītais bērna šūpulis sastāv no trim daļām: līksts, auklam un bērna guldīšanai piemērota viegla groza. Ar bagātu izdomu krustvecāki apraksta bērnam apsolīto šūpuli, kura greznumam nav robežu: no ziediem vītu, ar vizuļiem pušķotu, zelta un sudraba. Tikpat dažādās greznības pakāpēs apdziedāta liksts un auklas: vara, sudraba un zelta. Arī Māras darinātais šūpulis ir sudraba.

Šķitu sauli pa+ekam pie kūmiņu nama duru:  
Svētā Mara pādītei lej sudraba šūpulīti.

Kūmu gādātais šūpulis parasti šūts no platām liepas mizas sloksnēm (krijām) vai pīts no meldriem (doņiem).

Šūpojies, bāleliņ, priedītē, eglītē;  
Man' māmiņa izšūpoja kriju šūtu šūpulīti.

Šūpo mani, māmuliņ, taī viegla šūpolī:  
Liepu liksta, linu striķis, doņu pīts šūpoliņš.

Supuļa auklas jeb virves vītas no pakuļam vai līniem.  
Līkstij izmeklēti zināmi koki: ozols, liepa, osis.

Pavaicāju mamiņai, kāda koka līksti cirst.  
Ja meitiņa, tad liepiņas, ja dēliņis, tad ozola.

Līksts cirtēji brauc mežā un nocērt vairākas kārtis, izmeklējot lokanu koku. Pēc K. Strauberga ziņām, brauciens bijis jautra izdarība: braukuši pušķotos pajūgos, dziedādami, līdzi veduši ēdamo un dzeramo.

Kas bijiet krustabnieki, nu uz mežu taisieties,  
Lieciet cauņu cepurītes, joziet za)us zobentiņus.

Trinām cirvi, trinām cirvi, meklējam galodiņas:  
Nu jāiet mežiņā šūpojam kārtes cirst.

Virknē dainu aprakstīts jaunāko, muižas laiku, iestādījums — mežsargs, kurš kavē līksts cirtēju darbu. Dažreiz par mežsargu pārģērbies kāds no kūmām, ar ko tad salīgst mieru. Citi cirtēji lielīgi un sakas par mežsargu daudz nebēdāt.

Sargājties, meža sargi, stipri vīri mežā brauca:  
Asi cirvji, kalti rati, pakavoti kumeliņi.

Ari līksts ciršanas vieta ļoti svarīga. Līksti vienmēr cērt kalnā, ne ielejā vai purmalē, lai bērns izaugtu, liels un brašs. Ar līksts ciršanas vietu arī cer ietekmēt bērna valodu, tautās iešanas laiku u. c.

Es tev lūdzu, krustatēvs, necērt līksti purvmala;  
Cērt augsta kalniņa, lai ārdava valodiņa.

Tēva vaina, ne māmiņas, ka es liela neizaugu:  
Palejā līksti cirta, zemu kāra šupulīti.

Dažreiz cērtamais līksts koks jau iepriekš izraudzīts.

Iedēstīju, apravēju bīrzē zaļu ozoliņu:  
Dievs man deva krustabērnus, man līkstiņa sen zināma.

Līksti nocirtis, krusttēvs celmā iesit naudas gabalu.

Cirtiet līksti, krustatēvi, sitiet grašu celmgalā,  
Lai celmiņš nelapoja, iekams auga krustabērns.

Bez īstās šūpuļa liksts cirtēji nocērt vēl vismaz divas citas kārtis, kas ir zarainas un līkas. Mājās pārnākot, mājinieki viņus sagaida ar dziesmām, prasīdami, lai parāda nocirstās līkstis. Vispirms mājiniekiem rāda neīstās kārtis, kuras viņi izsmej, noraida un salauž.

Jauni vien krustatēvi, ar zariem kārti nesa;  
Nav neviena vecākā, kas zariņus darināja.  
Ej ellē, krustatēvs, ar to savu liku kārti!  
Vai savam krustdēlam gribi līku muguriņu?

Kad cirtēji beidzot parāda īsto kārti, tad viņus laiž istabā. Vēl apvaicājas, kur līksti cirtuši\* lai zinātu, vai kokam augs jaunas atvases,— tā zīlējot bērna nākotni.

Parād' man, krustutēv, kur šūpoļa kārti cirti,  
Lai es eimu apraudzīt, vai aug kuplas atvasītes.  
Ja būs kuplas atvasītes, tad bagāta dzīvošana.

### Šūpuļa karšana

Šūpuli kar istabā, pārvesto līksti piestiprinot pie griestiem un tievajā galā ar četrām auklām pakarot šūpuli. Saulaina vieta pie loga ir labākā vieta šūpuļa kāršanai.

Kar, māmiņa, šūpolīti, kar pie loga istabā:  
Lai izauga rakstītāja, grāmatiņu lasītāja.

Krustmāte sagatavo šūpuli gulēšanai, domadama gan par ērtību, gan skaistumu.

Es savai krustmeitai āboliņa cisas liku:  
Lai tā auga šmuidra, gara, āboliņa plāvējiņa.

Dievs man deva krustabērnu pašā ziedu laiciņa;  
Magoniņu vietu taisu, rožu klāju paladziņu.

Krustabās bērnu pirmo reizi šūpuli liekot, vispirms bērna vietā ieliek akmeni, lai piemānītu skauģus un novērstu ļaunumu no bērna.

Visupirms, māmuliņe, liec akmeni šūpulī:  
Kad skauģitis mani ķēra, lai saķēra akmentiņu.

Pēc tam māte liec šūpulī dāvanu — ziedu.

Neliec mani, māmuliņe, bez ziediņa šūpulī;  
Liec maizīti, liec naudiņu, liec gudro padomiņu.

Tikai tad šūpulī iegulda bērnu, ko mātei pienes aukle — nesējīša.

Mana balta māmuliņe mani baltu audzināja:  
Apvilkuse baltu kreklu, ieliek zelta šūpolī.

Vasarā bērns nests laukā un tad šūpulis kārts kokā: liepa, vītola vai ābele.

Mīļa mana māmuliņā, mīļi mani audzināja:  
Tina linu palagos, liepa kara šūpulīti.

Kar, māmīņa, šūpulīti, kar vītola pazarē:  
Lai es augu tik lokana ka vītola pazarīte.

Dainās redzams, ka mate ir galvena bērnu audzinātāja.

Palīdz, Dieviņ, tai mātei, kas pakāra šūpolīti,  
Kas pakāra šūpolīti gudru vīru audzināt. • : Vn! ('

Gudru viru, gudru vīru, gudru vīru daudz vajag!  
Kariet, mātes, šūpolīšus, audzināti gudrus vīrus.

### **Pādes veltīšana**

Viena no krustabu izdarībām ir bērna apdavinašana, ko kūmas un citi krustabnieki izdara pēc kārtas, iešūpojot bērna šūpuli un dziesma vai dainā izsakot sava devuma vērtību un labumu. Pārējie pa to laiku ar dziesmām mudina veltītājus uz

bērna iešūpošanu un devīgu davanu došanu. Krusttēvu aicina pirmo un no viņa gaida naudas gabalu.

Nāc, krusttēvi, aplūko, vai ir vieglis šūpulītis;  
Šūpodams, līgodams ieliec zelta gabaliņu.

Krustmāte kādreiz met naudu, bet biežāk dod pādei kreklu, villaini vai citu apģērba gabalu.

Ja kūmas bagāti, tad dāvina pādei pat aitu, zirgu vai govī.

Tec, pādīte, atcel vārtus, nu nāk tava krustamāte;  
Govī veda valdziņā, kreklu nesa padusē.

Kādreiz tomēr kūmas vairāk pasola nekā iedod.

Solīj' mana krustamāte līdz kājām linu kreklu;  
Krustamātei vīles žēl, ne vel visa linu krekla.

Mešanas kārtība krustmātei seko sānu kūmas un citi krus-  
tabnieki.

Sānu kūmas, sānu kūmas, griežamies vienu vietu!  
Ja kuram ka pietrūka, cits no cita tapinam.

Lieli, mazi, jauni, veci, kopa visi naudas mest!  
Še, šūplīša dibinā, guļ naudiņas tērētājs.

Naudu met dažādām pādes vajadzībām: šūpulim, zobiņiem,  
jostām, kumeļam vai novada pirkšanai un citām praktiskām  
dzīves vajadzībām.

Metati, metati, vajaga, vajaga!  
Vajaga Marei šūpuļa naudas.

Metiet, kumiņas, zobiņu naudu,  
Lai iet pādīte zobiņu pirkti.

Metati, metati, vajaga, vajaga!  
Vajaga pādei sudraba jostas.

Sievietes naudas vietā dod kreklus, zeķes, jostas, svārkus, villaines, vainagu vai citu apģērba gabalu.

Še, pādīte, raibi cimdi, ej ar tēvu līdumā;  
Ej ar tēvu līdumā, pelni zeltu, sudrabiņu.

Došu, došu padītei, ko es biju solijuse:  
Segšu baltu villainīti, meš' apaļu dālderīti.

Pa naudas mešanas laiku krustabnieki dzied, uzslavēdami devīgos un pazobodami skopos.

Pazinu krusttēvu ņievīgu dēliņu:  
Ar visu saujņu naudiņu mete.

Visbiedzot pādi apdā-vina liecinieki.

Kūmas naudu sametuši, nu metiet, liecinieki,  
Nu metiet, liecinieki, par ēdumu, par dzērumu.

Dažās vietās pēc pades apdāvinašanas bērna mate savukart apdāvina dižos kūmas.

### **Krustabu noslēgums**

Kad krustabnieki bērnu apdāvinājuši, tam labie vēlējumi nodoti, visi ēduši, dzēruši un dziedājuši jau otro dienu pēc kārtas, tad krustabu norises tuvojas noslēgumam.

Šodien dzēru, vakar dzēru maza bērna godina;  
Dod, Dievi, veselību mazajami bērniņam!

Krustabniekiem dod mājienu, ka laiks sākt posties mājās, bet viesi ne katreiz gatavi uz vietas paklausīt.

Māsiņ' mani projām raida, nedod man kukulīti.  
Nu es iešu šņaukadama pa visiem atmatiem.

Netika kūmām projām iet:  
Patika mus' teva salds alutiņš.

Atvadoties notiek vairākas izdarības, ar ko visai sētai un tās iedzīvotājiem vēl labu laimi un labklājību. Viena no šīm izdarībām ir nātru izmidīšana, kas izdarīta ar dziedāšanu, pagalmā izejot.

Citur svētības vēlējumu izdara ar bērza ienešanu istaba.

Iesim, kūmas, mes projām, vilksim berzu istabā:  
Lai izauga mūs' pādīte zemes bērza kuplumiņu.

Dižas kūmas, no bērna šķīroties, vēl dzied šūpļa dziesmu, ar kuru piekrodina bērnam gulēt mierīgi un netraucēt māmulīņas miegu.

Šūpo, māte, auklē, māte, neba nieka bērniņš biju:  
Lielu radu, labu ļaužu, no godīgas māmulītes.

Audzē, Dievs, krustdēliņu, tam es iešu vešanas;  
Krustdēliņa līgvaiņa segs man baltu villanīti.

Čučī, guli, man' pādīte, zelta šūpļa šūpolēs;  
Neklausies ciema gaiļus, nemonīni māmulīti.

Atvadoties kūmas novēl majas tēvam, mātei un bērnam Dieva palīgu un paši pateicas Dievam.

Pildi, Dievis, to vietniņš, kur ēdēm, kur dzerem;  
Kā piepildi straujas upes, kā dziļos ezeriņus.

Ar Dieviņu sanācain, ar Dieviņu aiziesim;  
Ar Dieviņu lai paliek šī krustību istabiņa.

### Atšķirības

Atšķirības ir nākošais bērna gods, ko svin ar viesu piedalīšanos.

Trīs reizītes māmulīņa manis deļ galdu klāja:  
Krustīdama, atšķirdama, tautiņas vadīdama.

Atšķirībās izbeidz bērna zīdīšanu ar krūti. Tad saaicina isteniekus (kūmas) un sievas, kas palīdzējušas bērnu kopt un uzraudzīt.



Atšķiršanas laiks izmeklēts, ievērojot zināmus apstākļus. Piemēram, atšķirībām laba reize ir jauna meness sakums, bet bērnu neatšķir ne pavasari, ne rudenī.

Vakar vista cāļus šķira, šodien mani māmuliņa;  
Cāji tek pulciņa, kur, māmiņa, es tecēšu?

Pēc atšķirībām bērnam pirmo reizi pa istām apauj kājas.

### Krustabu shēma

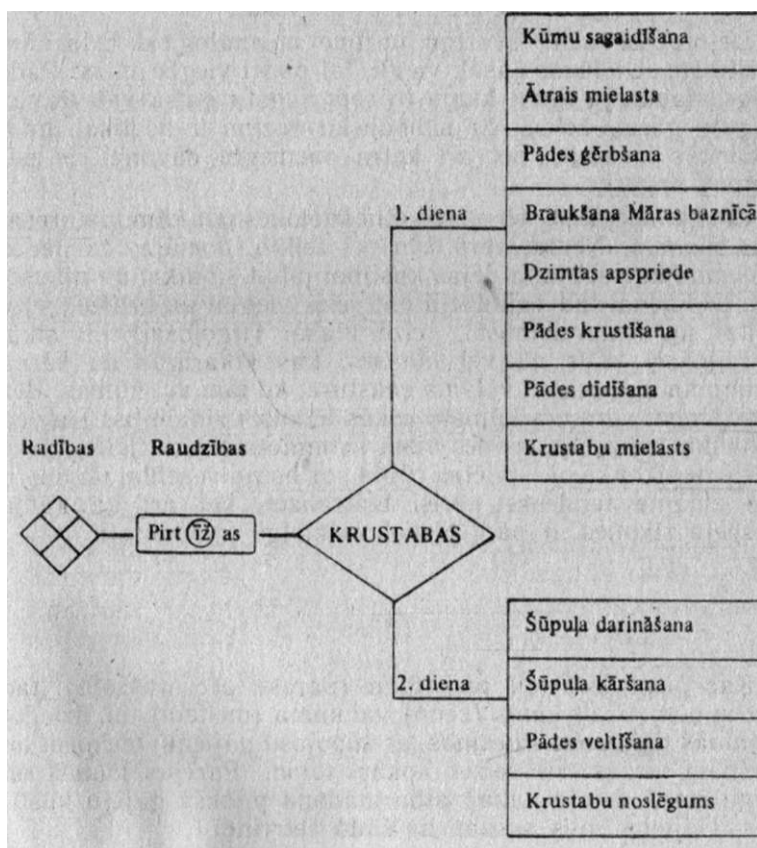

## PĀDES DĪDĪŠANA

Pādes dīdīšana ir raksturīga vārdu (kristību, krustabu, vārda došanas) deju. Ziņas par šo deju ir iegūtas Lejaskurzemē, visvairāk — Nīcā. Citās vietās Latvijā un aiz tās robežām nav gadījies sastapt tieši šādu rituālu deju. Ir zināms tikai par atsevišķiem rituāla norises elementiem.

Pādes dīdīšana izpildāma trīsdaļu metra, tam dažviet mijoities ar divdaļīgu ritmu, tāpat kā ir jaunā pāra deju kāzās vai gadskārtu rotaļa «Saule un mēness» u. c. Pādes dancināšanā skaitļa «3» maģiskā nozīme parādās arī tad, kad kūmas ar pādi rokās virzās trīs apļus (arī kāzās) vai trīs reizes deju pāri telpai, vai trīs reizes ceļ pādi gaisa.

Dejojot ar pādi, svarīga nozīme ir analogiski izdarītām kustībām. Dīdīšana jāsāk viegli, lai pādei viegls mūžs. Pāde augš slaida, ja dīdot kuma to cels augstu gaisā vai vismaz augstu pacels rokas. Ar simbolisku nozīmi ir ne tikai dīdot izdarītās kustības, bet arī katra pasniegta dāvana un pat kūmas apģērbs.

Cilvēki ticēja, ka bērna nākotni ietekmēs pat kūmu izturēšanās nianse. Ņemot vērā iepriekš teikto, domāja, ka pādes dīdīšana katrai kūmu dejas kustībai jābūt smalkai un niansētai. Dīdīšanai tad vajadzēja būt reizē vieglai un brašai, reizē raitai un neapreibinošai, reizē plašai (līgojošai) un sīkai (rotājošai). Kur nu vēl nianse, kas atkarīgas no bērna dzimuma un bērnam vēlamā rakstura, ko tam vēl kūmas. Bez tam jāņem vērā, ka kūmām rokās ir kusls zldainītis. Tas, ka jaunākā laikā Nīcā pādes vietā izmantota lupatu lelle, jānovērtē ne tikai ka pārspīlētas rūpes par bērna veselību un mieru vai zināma tendence norisi teatralizēt, bet arī ka kūmu nespēja rīkoties ar pādi pietiekoši maigi un niansēti.

\*

Kad pienācis brīdis pādi dīdīt (parasti pēc mielasta), tad bērnu ņem dižais kūms (zēnu) vai kūma (meiteni) un, dziedot zināmās dīdīšanas dziesmas, ar šūpojošu gājieni, tecīniem un lēniņām virzās trīs reizes apkārt telpai. Pārējās kūmas un kūmi rindā dejoja pakal, atdarinādami priekšā gājēju kustības. Gājiena solis saskan ar šādu četrindi.

Paviegli iesāku  
Pāditi vadāt,  
Lai manai paditei  
Pavieglis mūžs.

Dejojot tecīņus, var dziedāt:

Es savu padīti  
Teciņu dīdu,  
Lai klausā māmiņu  
Patecedama.

Lecot lēcieniem:

Driz lēcu namā,  
Drīz istabā,  
Lai mana padīte  
Pusgadā staigā.

Kad dižais kums vai kūma pādi ir izdancinājis, tad bērna vietā uzliek savu dāvanu — lietū, kam jāietekmē bērna turpmākā dzīve analogiski mantai. Uzliktās dāvanas saņēma bērna māte. Pēc dižā kūma pādi dancina pārējie kūmas, secīgi, pēc cienīguma. Pārējie kūmas tad stāv aplī. Pādi dīdot, dzied tādu dziesmu, kādu novēlējumu grib padei izteikt.

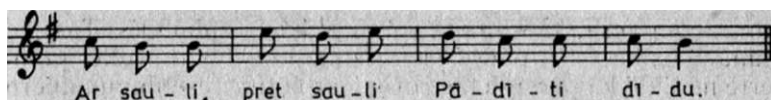
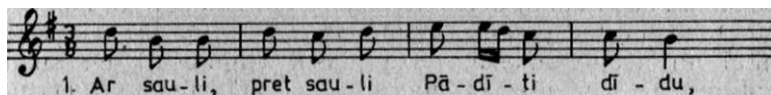

- |  |   |
|--|---|
| 2. Lai mana pādīte<br>Kā saule staigā.   | 4. Lai mana pādīte<br>Pusgada runā.     |
| 3. Pusplanā, pusplanā<br>Šo danci vedu.  | 5. Ar galdu, pret galdu<br>Pādīti didu. |
| 6. Lai manai pādītei<br>Maizītes laime.  | 8. Jem manu dabiņu,<br>Jerri tikumiņu.  |
| 7. Audz, mana pādīte<br>Audz manā laime. | 9. Nesēdi, krustmāte,<br>Kā beka birzē; |
| 10. Ņem savu pādīti,<br>Ritīni dietu.    |   |

Padei sakot vēlējumus un to didot, reizēm 'izmanto arī divdaļīgu ritmu.

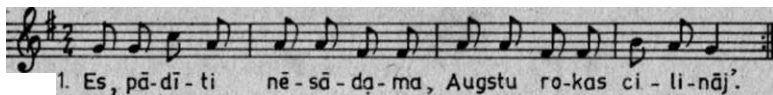

1. Es, pā-dī-ti nē-sā-da-ma, Augstu ro-kas ci-li-nāj'.

2. Lai pāditi cilinatu  
Dižajasi tautiņās.
3. Krustamates vaina bija,  
Ka man mazis augumiņis:
4. Kad ta mani dietu nesa,  
Kam ta augstu nepacēla.
5. Es, paditi dīdīdama,  
Zelta maucu gredzentiņu,
6. Lai tā auga mana pāde,  
Zelta naudas skaitītāja.

Savdabīga ir ritmu maiņa ik divrindē. Tā pades dīdīšanu padara izteiksmīgāku un brašāku.

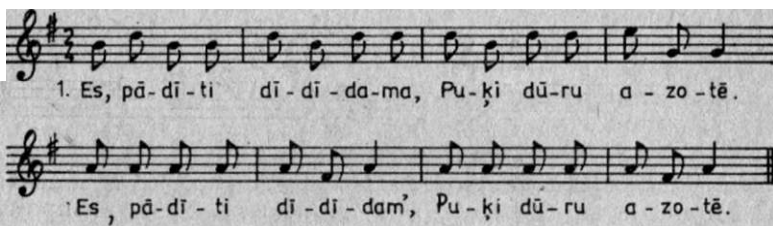

1. Es, pā-dī-ti dī-dī-da-ma, Pu-ķi dū-ru a-zo-tē.  
Es, pā-dī-ti dī-dī-dam', Pu-ķi dū-ru a-zo-tē.



*Teicēja*  
1. Lai ma-na pā-dī-te ka pu-ķe au-ga,  
*Locītāji*  
*Vīlcēji* Ē!  
Lai ma-na pā-dī-te Kā pu-ķe au-ga.

2. Es, pāditi dīdīdama,  
Acis metu pabeņķi,  
Lai mana pādīte  
Kaunīga auga.

Kad visi kūmas padi izdīdījuši, pēdējais to nodod māmiņas rokās.

3. Es, paditi dīdīdama.  
Augstu rokas cilināj',  
Lai mana padite  
Tik liela auga.

Slīdi nu, pādīte,  
No manām rokām,  
No manām rokām  
Māmiņās klēpi.

Šādā īsa apskatā par-pādes dīdīšanu nav pateikts viss. Ja kāds vēlas uzzināt, kāds labums ir no pādes dīdīšanas, tad iesaku izmēģināt pašam. AAzakais, var apjautāties folkloras kopās. Katrā no tām, kur mazi bērni, kada pade būs dīdīta.

Dainis Stalts

## KRUSTABU DZIESMAS

Late Lēvalde Rigā, dzim. Skrunda

1. Ne - tī - šā - mi es ie - gā - ju, es ie - gāj',  
Mī - ļas Mā - ras is - ta - bā - i, is - ta - bā - i.

2. Miļās Maras istabai  
Trejdeviņi šūpuliši!

3. Kad es vienu pašūpoju,  
Visi līdzī locījāsi.

Anna Udre Jaungulbenē

1. La - sī - tus ļau - ti - ņus kū - mām ņē - mu.  
La - sī - tus ļau - ti - ņus kū - mām ņē - mu.

2. Kas var uguni  
Rokā nest.

1. Kur tie dzima gudri vī-ri, Kur tie sirmi ku-me-li-ņi ?  
Kur tie dzima gudri vī-ri, Kur tie sirmi ku-me-li-ņi ?

2. Pirti dzima gudri viri.  
Stalli sirmi kumeliņi.
3. Laime, laime tam dēlami,  
Kas piedzima saulītei.
4. Tam Laimiņa grožus vija,  
Sudrabāi mērcēdama.
5. Cik grožoja kumeliņu,  
Tik rociņas nomazgāja.

1. Kas tī viz, kas tī speid Tei-ru-me-ņa ga-le-ņā ?  
A-tīt mu-na krysta-mā-te, zel-ta pu-če rū-ce-ņā.

2. Kam jei dus, kam nadus,  
Man pašai mo ejai,  
Atīt mana krvstamāte,  
Zalta puče rūceņā.

*Teicēja* *Locītājas*

1. Laimes mā-te no-sē-du-se Pu-ķu do-bes ma-li-ņā-i. Ē!

Lai-mes mā-te no-sē-du-se Pu-ķu do-bes

ma-li-ņā-i, Pu-ķu do-bes ma-li-ņā.

Dod pu-ķi-ti, mā-mu-lī-te, Steigšu pā-di iz-grezno-ti.

Dod pu-ķi-ti, mā-mu-lī-te, Steigšu pādi iz-grez-not. Ē!

Anna Insberģe Talsos, āzim. Arlava

*Teicēja*

1. Svē-tī-biņ, gau-sī-biņ, Nāc pa lo-gu is-ta-bā. Ē! -

*Locītājas* *Vilcējas*

Svē-tī-biņ, gau-sī-biņ, Nāc pa lo-gu is-ta-bā, Nāc pa logu.

2. Nu māmiņa galdu klāj  
Pirmajami dēļiņam.

1. Bij ma-ne vie-na-mi Duj' dar-bus da-rīt.  
 Bij ma-ne vie-na-mi Duj' dar-bus da-rīt.  
 Pir-mam ie-ti is-tu-bā-i, Pirmam pā-di dan-ci-nāt.  
 Pirmam ie-ti is-tu-bā-i, Pirmam pā-di dan-ci-nāt.

- |   |   |
|---|---|
| 2. Kumasi iedama,<br>Rozīti stādu,<br>Lai mana pādīte<br>Kā r'oze zieda.                              | 7. „Jau manas kājiņas<br>Dižāti dižā.<br>Drīz mani pādīte<br>Dancāti vedīs.                     |
| 3. Cinīši, cērpīši,<br>No manu kāju!<br>Es iešu plānāi<br>Ar savu pādi.                               | 8. Stādīju liepiņu<br>Plāniņa vidū,<br>Lai mana pādīte<br>Ka liepa auga.                        |
| 4. Man ejoti kumiņāsi,<br>• Skudra ceļu partecēja;<br>Lai Dievs deva pādītei<br>Čaklu rnužu nodzīvot! | 9. Kūmiņas, kūmiņas,<br>Daudzinam pādi;<br>Raud mūsu pādīte<br>Nedaudzināta.                    |
| 5. Šķiraties jūs, ļautiņi.<br>Ļaujāt vaļu kūmiņam,<br>Ļaujāt vāju kūmiņam<br>Pādeniņu dancināt!       | 10. Es mīļi jo rniļ<br>Padīti dīdu.<br>Lai mana padīte<br>Milīga auga.                          |
| 6. Ievēlu ozolu<br>Plāniņa vidū<br>Ar visi zariņi.<br>Ar pazarīši.                                    | 11. Es, pādīti dīdīdama.<br>Puķi spraudu azotē;<br>Lai tā. auga mana pāde<br>Ka pusīte dārziņā. |



12. Audzi tads, mans pādīte.      13. Audz, mana pādīte,  
Kādi tavi bāleļiņi.                  Ņem manu dabu:  
Ne bārās, ne kāvās,  
Ne krogu piedzerās.                  Ne sunīša kājām sper,  
Ne guntiņas pagālītes.

<sup>k</sup> *Jānis Milzarājs Rīga, āzim. Sakā*

Musical score for two staves. The first staff has a treble clef, a key signature of one sharp (F#), and a 2/4 time signature. The second staff has a treble clef, a key signature of one sharp (F#), and a common time signature (C). The lyrics are in Latvian.

1. Es sa-vu pā - dī - ti Pret gal-du dī - du.  
2. Lai ma-nai pā - dī - tei Mai - zī - tes lai - me.

Es sa-vu pā - dī - ti Pret gal-du dī - du.  
Lai ma-nai pā - dī - tei Mai - zī - tes lai - me.

3. Sklidu, sklīdu, pādīte,  
No marias rokas.  
No manas rokas  
leviņas roka.
4. Augstu rokas es pacēlu,  
Sav' pādīti dīdīdama.  
Lai tas auga lielis vīris,  
Liela darba darītājs.

*Made Lāce, āzim. Rundālē*

Musical score for two staves. The first staff has a treble clef, a key signature of one sharp (F#), and a 2/4 time signature. The second staff has a treble clef, a key signature of one sharp (F#), and a common time signature (C). The lyrics are in Latvian.

1. Nelic manī, māmuli-ņa, Bez ziedi-ņa šū-pu-lē-ja. Nelic manī,  
māmuliņ, Bez ziedi-ņa šū-pu-lē-ja, Bez ziediņa šū-pu-lē.

2. Liec maizīti, liec sāļiti,  
Liec gudroī padomiņu!

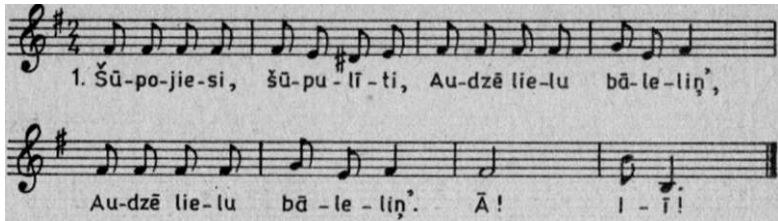

2. Es gan zinu, es gan zinu, 11. Tam aug mieži, tam aug rudzi,  
Kas ar mani parada. Tam aug bērī kumeliņi.
3. Pēteritis parādā. 12. Laime, laime tai meitai,  
Tam jānāk pagastā. Kas piedzima saulītē.
4. Kar, māmiņa, šūpulīti, > 13. Vakarā rozēs sēja,  
Kar pie loga saulītē. Rītā vija vainadziņu.
3. Lai es augu daiļa meita, 14. Norūcās lāču māte,  
Labu darbu darītāja. Meitiņai piedzimstot.
4. Šūpo, māte, auklē, matē, 15. Tur būs meita, kad izaugs,  
Neba nieka bērniņš biju. Puišiem ceļa negriezīs.
5. Lielu radu, labu ļaužu, 16. Veci, jauni, lieli, rrazi,  
No godīgas māmuliņās Nāciet visi pagastā.
6. Šūpo mani, auklē mani, 17. Še ir mazs cilvēciņš,  
Neauklē netikušu. Pagastiņa ņēmējiņš.
7. Netiklim diena ga\*a, 18. Laima deva man pādīti  
Ne vēl mūžu dzīvojot. Pašā ziedu laiciņā.
8. Mana mīļa māmuliņa, 19. Es noviju šūpulīti  
Karman Laimas šūpulīti Visādiem ziedīņiem.
9. Tad tu mani izaudzēsi 20. Šuj, māmiņa, man krekliņu  
Labu, krietnu cilvēciņu. Deviņām vīlītēm.
10. Diža laime tam dēlam, 21. Devītāi Vīlītei  
Kas piedzima saulītē. Liec man gudru padomiņu.

22. Atveriet durvis, logus,  
Laidiet pādi istabā.

24. Paldies saku māmiņai,  
Ka Jāniti vārda lika.

23. Laima gaja vispapriekšū,  
Mīla Māra nopakaļ's.

25. Jaņam govīs, Jāņam vērši,  
Jaņam bērī kumeliņi.

*Erglos*

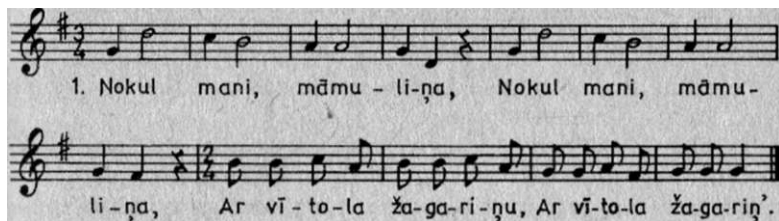

1. Nokul mani, māmu - li-ņa, Nokul mani, māmu -  
li-ņa, Ar vī - to-la ža-ga-ri-ņu, Ar vī-to-la ža-ga-riņ'.

2. Lai es augu tik lokana  
Kā vītola žagariņš.

4. Kad uzkāpšu kumeļai,  
Šūpos mani kumeliņš.

3. Šūpo mani, māmuliņā,  
Kamēr gulu šūpulī.

5. Šūpo mani, māmuliņa,  
Vizulišu šūpulī.

6. Nāks tautiņas, dos naudiņu,  
Nems ar visu šūpuliti.

*A. W. Hupel. Topographische Nachrichten  
von Lief und Ohstland,  
Riga. 1782.*



1. Tē - vu tē - vi lai - pas met, Bēr - nu bēr - ni iz - lai - po.  
Tē - vu tē - vi lai - pas met, Bēr - nu bēr - ni iz - lai - po.  
Lai Dievs dod mū - su bērniņam Tās laipas iz - lai - pot!

2. Tevu tēvi laipas met.  
Bērnu bērni izlaipo.

3. Ta, bērniņi, laipojat.  
Lai pietika bērniņam (mūžiņam).

## KĀDU VĀRDU DOSIM?

Nomen est omen.

*Latīņu sakāmvārds*<sup>1</sup>

Ta kā mūsdienās krustabu galvenā jēga ir vārda došana jaunpiedzirnušajam, tad varētu šo godu dēvēt (jaunvārdā) arī par vārdībām. Sai sakarā kadas rindkopas par tiem ipašvārdiem, kādos saucam cilvēkus.

Vārdībās piešķiramos vārdus mēģināts saukt gan vienkārši par vārdiem, gan par personvārdiem, gan krustāmiem jeb kristibvārdiem, gan priekšvārdiem, taču neviens no šiem apzīmējumiem nešķiet isti derīgs. Laikam piemērotākais šai gadījumā butu krustavārds, kadu atrodam Milenbaha un Endzeļna vārdnīcā.

Krustavārda pamatfunkcija — palīdzēt cilvēkus identificēt. Ja visi latvieši būtu, sacīsim, Jāīļi, kā mēs viņus citu no cita atšķirtu? Bet krustavārdam jau kopš senseņiem laikiem ir arī vēl otrs ne mazāk svarīgs uzdevums, proti, saglabāt cilvēkam līdzdoto iepriekšējās paaudzes veltījumu. Dodami bērnam vārdu, vecāki un krustvecāki viņam it kā novēl izaugt par cilvēku, kas būtu šī vārda cienīgs. (Ticējums, ka pēc krustavārda var spriest par cilvēka dabu, varbūt arī par viņa likteni, tāutā saglabājies līdz pat mūsu dienām.)

Krustavārdus izveloties, raudzīsimies ne vien uz šo vārdu daiļskanīgumu, bet arī uz to nozīmi — lai dienās nerastos negribeta pretruna starp krustavārdu un tā valkātāju. Un vēl kāds nosacījums: ir vairāk nekā vēlams, lai krustavārds vai nu pēc izcelsmes, vai vismaz pēc sava skanējuma būtu latvisks. Tāpat vēlams, lai par mums jau pēc musu krustavārda varētu spriest, ka esam latvieši — tāpat kā par citu tautu ļaudīm jau pēc viņu krusta vārdiem spriežam, ka viņi ir krievi, vācieši, angļi utt. Īpaši par to jādomā pašreiz, kad saskare ar citām tautām kļūst arvien intensīvāka. Jacenšas vēl jo vairāk saglabāt to ipatnējo, kas piemīt mūsu valodai un līdz ar to arī latviešu valodai atbilstošos vārdus un uzvārdus.

Par to, kādus krustavārdus saviem bērniem likuši musu tālie senči, ir visai maz ziņu. Hronikas saglabājušas gandrīz

<sup>1</sup> «Vārds ir zīme» (pēc kuras var pareģot, piemēram, laba zīme, jauna zīme).

vienīgi kungu (karaļu) krustavardus. Kādu daļu no tiem lietojam arī mūsdienās, kaut gan ne vienmēr toreizējā formā. Šādi vārdi ir, piemēram, Visvaldis, Tāivaldis, Druvvaldis, Viesturs. Namejs u. c. Šeit jāmin arī leģendārie lībiešu Imants, prūšu Vidvuds, kuršu Indulis, teiku varoņi Lāčplēsis, Kurbadis. (Jautājums tikai, vai, piemēram, Lāčplēša vārdu vajadzētu ieviest tagadnes prakse: šis vārds kļuvis jau par simbolu, bet simbolus nedrīkstētu ikdienišķot.)

Nenoliedzami latviski vārdi ir Laima, Māra, Austrā. Tie jo plaši ieviesušies, lai gan, stingri ņemot, vai mēs drīkstētu dievību vārdus tā velti valkāt? "Katra ziņā būtu jāargās šīs grupas krustavardu skaitu palielināt. Tapat ka mes taču bērnam nedosim vārdu Dievs, tā arī būtu jāatturas dot tādus vārdus ka Pērkons, Jumis u. tml.

Latviešu senči piemērotus krustavardus saviem bērniem nereti prata atrast apkārtējā dabā. Dēlus varēja iesaukt par Gailjiem, Lāčiem, Aļņiem, meitas — par levām, Irbēm, Liepām . . . . Dot bērnam kādu no šiem vārdiem nozīmēja viņam novēlēt arī attiecīga dzīvnieka vai augu īpašības — gaiļa dziedātmāku, lača spēku, aļņa staltumu utt.

Lieki piebilst, ka musu tautā visvairāk izplatītais krustavārds Jānis ir nenoliedzami latvisks vārds, kaut arī tas atbilst starptautiskajam Johannam (Johanam, Džonam, Zanam . . .).

Ir vēl kādi avoti, kuros pasmelties latviskus krustavardus. Tie ir daži mūsu rakstnieku sastādītie krustavārdu kalendāri. Pirmām kārtām — Ausekļa «priekša liktie latviskie krustāmie vārdi», kas atrodami «Baltijas kalendārā» 1879. gadam. Šeit atzīmēsim tikai tos, kas mūsu krustavārdu praksē jau pilnām ieviesušies, bet kurus neesam minējuši iepriekšējās rindkopās: Miervaldis, Spodra, Rota, Smaida, Daila, Skaidrīte, A^irdza, Valda, Ziedonis, Līga, Dzint(a)ra, Jausma, Laimon(i)s, Balva.

Liels nopelns latviešu krustavārdu propagandēšanā ir Adolfov Alunanam, Aspazijai, Rainim, Annai Brigaderei un dažiem citiem rakstniekiem, kas šos vārdus «ielikuši» savos darbos (četri nosauktie — savas lūgās).

Lieliskas krustavārdu rezerves meklējamas citu baltu — leišu, prūšu, jatvingu kalendārā: Aļģirds (pie mums ieviesies Oļģerts), Daumants, Ģedimins, Jons, Jurģis, Ķestutis, Mindaugs, Mintauts, Marģiris (pie mums — Marģeris), Vitauts, Birute (pie mums — Biruta), Daina, Jūrate, Laisve, Milda, Nijole, Tekle (pie mums — Tekla), Venta...

Bet tai paša laika latviešu kalendāros ir virkne krustavārdu, kas mums ir pilnīgi lieki!

Šeit pat pāris piebilžu arī par uzvārdiem (pavārdiem; vēl nesēn tos biežāk sauca par ģimilijas vārdiem).

Uzvārdu latviešiem — kā jau dzimtcilvēkiem — līdz 19. gadsimtam nemaz nebija. Tos — papriekš Vidzemē, tad Kurzēm—latviešiem sāka piešķirt tikai pēc 1819. gada un, protams, ne jau visās muižas uzreiz. Arī mūsu pirmie dzejnieki vēl ir bez uzvārda, piemēram, Neredzīgais Indriķis.

Uzvārdu došanas likumā bija aizliegts zemniekiem piešķirt kungu uzvārdus, bet ieteikts, lai tiem, kas paši ir latvieši, būtu arī latviski uzvārdi. Aizliegums, liekas, tika ievērots pilnīgi, turpretī ieteikums - tikai pa daļai. Dažam, kam ar muižu bija sliktākas attiecības, kungs vai kunga ierēdņi īsta uzvārda vietā iedeva palamu. Neko darīt: jādzīvo bija arī ar tadu.

Interesanti ir uzvārdi, kas daļēji ir latviski, bet daļēji vāciski, piemēram: Zembergs, Laukenbergs, Lācenbergs, Laukmanis.

30. gadu beigās toreizējais Valsts prezidents Kārlis Ulmanis ierosināja latviešiem atsāties no daudz kā nelatviska, arī no nelatviskiem uzvārdiem. Taču sekoja 1940. gada politiskās pārvērtības, un uzvārdu mainīšanas process palika pusceļā. Pašreiz spēkā esošie likumi tomēr atļauj uzvārdu maiņu arī tagad, un liekas, ka vienam otram nemaz nenāktu par ļaunu šais likumos paredzētās tiesības izmantot. Nav, zināms, nekādas vajadzības, lai daudzo Kalniņu, Liepiņu un Bērziņu vieta mums to rastos vēl vairāk, bet neba trūkst latviešu valodā arī tādu vārdus, kas tīri labi skan, bet kas par uzvārdiem netiek izmantoti.

Nereti dzirdēts uzskats, ka uzvārds ar krustavārdus latviešiem savienojams tikai šādi: Apsīšu Jēkabs, Māteru Juris, Āronu Matīss, Bērziņu Ludis u.tml. Ta runāt un rakstīt nav nepareizi, bet tas nepavisam nav vienīgais krustavārda un uzvārda savienojuma variants. Ir tiesa, ka pagātnē (kamēr vēl nebija uzvārdus un arī vēlāk) ļaudis sauca pēc māju vārda: Liepiņu Jānis, Liepiņu Anna, Liepiņu saimnieks, Liepiņu saimniece, Liepiņu puisis, Liepiņu gans, Liepiņu kalējs, Liepiņu tevs, Liepiņu māte utt. Taču pašu saimnieku, sevišķi tad, kad viņš nāca jau cieniāmos gados, sauca arī par Liepiņu, bet viņa saimnieci par Liepiņieni (Liepiņietī). Tātad nepavisam nebūs kļūda, ja mēs Āronu Matīsu sauksim par Matīsu Āronu, Bērziņu Ludi par Ludi Bērziņu utt.

Un nobeigumā jāaizrāda, ka nelatvisks ir paradums uzvārdus lietot kopā tikai ar krustavārda pirmo burtu: D. Īvāns (daudz labāk: Dainis Ivāns). Un nepavisam nedrīkstam krus-

tavārdu un uzvārdu apmainīt vietām. Tātad tikai: Dainis Ivāns, bet nekad: Ivāns Dainis.

*Ārija Iklava*

## KA TEVI SAUC?

Cilvēka uzvārdu un vārdu nosaka, reģistrējot viņa dzimšanu civilstāvokļa aktu reģistrācijas iestādē. Vārds un uzvārds individualizē katru pilsoni kā sabiedrības locekli. Turklāt uzvārds norāda arī viņa piederību ģimenei, bērna izcelšanos no konkrētiem vecākiem.

Bērna uzvārdu nosaka pēc vecāku uzvārda. Ja vecākiem ir dažādi uzvārdi, bērnam saskaņā ar vecāku vienošanos dod tēva vai mātes uzvārdu.

Bērnām vārdu dod saskaņā ar vecāku vienošanos. Vārda un uzvārda izraudzīšana bērnam ir viena no vecāku personisko tiesību realizācijas izpausmēm.

Tomēr gribas ieteikt vecākiem izvēlēties savam bērnam tādu vārdu, kurš būtu viegli izrunājams, daiļskanīgs, labi saskaņētu ar uzvārdu un kura saturs nepaustu kādu vienu garīgu vai fizisku īpašību, kas varbūt nebūs tipiska bērnam (Smuidrīte, Smaida, Grācija).

Vecākiem nevajadzētu izraudzīties savam bērnam svešus vārdus (Norba, Hamerhelds), kuru nozīmi viņi paši nezina (Daunis, Hierarhijs). Jāšaubās, vai minēto vārdu īpašnieki būs apmierināti ar vecāku izraudzītiem vārdiem un vai viņi ar nepacietību negaidīs pilngadību, lai šo vārdu nomainītu. Vārda, tēvvārda un uzvārda maiņai atļauju pilngadīgiem pilsoņiem izsniedz tikai tad, ja tam ir svarīgs iemesls. Piemēram, ja vārds, tēvvārds, uzvārds ir grūti izrunājams (Golsverzijā, Komfortens) vai slikti skan (F|ura, Inde).

Vārda, tēvvārda un uzvārda maiņas pieteikums, kurā minēts maiņas iemesls, iesniedzams rajona (pilsētas) civilstāvokļu aktu reģistrācijas nodaļā pēc pilsoņu dzīves vietas. Ja pieteikumā minēto prasību apmierina, pilsonim izsniedz vārda, tēvvārda un uzvārda maiņas apliecību un attiecīgi izmaina ierakstus pilsoņu dzimšanas, laulības un citos dokumentos. Pilsonim jāsaņem arī jauna pase.

Secinājums — dodot savam bērnam labskanīgu, viegli izrunājamu un tautībai atbilstošu vārdu, turpmākajā dzīvē tiks aiztaupīti lieki pārdzīvojumi un dokumentu kārtošana, bet

neglītos, grūti izrunājamus un cilvēka cieņu pazemojošus  
uzvārdus vecākiem ir iespēja nomainīt pret skaistiem, piemē-  
rotiem uzvārdiem.

*Ojārs Bušs*

## KRUSTĀMIE VĀRDI <sup>1</sup>

### Baltu krustāmie vārdi

#### *Vīriešu vārdi*

Abuls	Alvis	Arvids
Agnis	Alģimants	Arvils
Agris	Alģirds, -ts	Asmants
Aidis	Aļfcis	Asnis
Aigars	Amants	Atāls
Ailis	Amuls	Atis
Ainis	Andis	Atvars
Aivars	Andris	Audars
Aivis	Andulis	Audris
Akots	Anšlavs	Augmants
Ālants	Antis	Aurims
Alauksts	Antris	Auseklis
Aldis	Aris	Austris
Aldonis	Apogs	Austrenis
Algauds	Arbutis	Austrums
Almants	Ardis	Balvis
Almins	<b>Arimants</b>	Barvīds
Alnis	Armīns	Brutenis
Aivars	Artis	Budris
Alvīds	Arūns	Butrimis
Alvils	Ārvaldis	Centis
Ciedris	Ģedimins	Mindaugs
Cintis	Ilgauds	Mintauts
Dabrelis	Ilgonis	Modris
Dabris	Ilrnis	Muntis
Dailis	Imants	<b>Namejs</b>
Dainis	Indars	Narbuls

<sup>1</sup> Krustāmo vārdu izcelsmes skaidrojumi ievietoti Dabas un vēsturēs  
kalendāros 1977. gadam un 1986. gadam. Pirms sāksiet izlietot, izlasiet  
paskaidrojumus! Ievērojiet, ka «lat.» nenozīme «latviešu», bet gan «latiņu».



Daris  
Darvīds  
Daugants  
Daujots  
Daumants  
Didzis  
Domants  
Drosmis  
Druvis  
Druvvaldis  
Dzidris  
Dzintars  
Dzintis  
Eimants  
Gaidis  
Gaitis  
Gatis  
Gintars  
Gintauts  
Gints  
Gražvids  
Gunis  
Guntis  
Gunvaldis  
**Valdmiers**  
Varis  
Vidmants  
Vidvuds, -ts  
Viestarts

Indulis  
Inesis  
Ints  
Jānis  
Kaldzis  
Kalvis  
Kantauts  
Kaributs  
Keist utis  
Klāvs  
Koknesis  
•Laimdots  
Laimis  
Laimonis  
Laimutis  
Lameķis  
Lauris  
Liedars  
Madis  
Maigurs  
Maldis  
Mantrims  
Marģers  
Miervaldis  
Viesturs  
Vilnis  
Virmants  
Virsis  
Vismants

Radvils  
Raitis  
Ramūns  
• Regimants  
Rimants  
Rosmis  
Rūsiņš  
Sernis  
Skaldis  
Skandis  
Skaudris  
Skirmants  
Spodris  
Šaruns  
Tālavš  
Tarvils  
Tālis  
Tāļivaldis  
Ulvis  
Uldis  
Usmis  
Vairis  
Valdemars  
Valdis  
Visvaldis  
Visvaris  
Vitauts  
Ziedonis  
Zintis

### *Sieviešu vārdi*

Agne  
Agra  
Aida  
Aina  
Aisma  
Aista  
Aiva  
Alda  
Aldona  
Algarde

Asna  
Astra  
Auce  
Audra  
Ausma  
Austra  
Azanda  
Baiba  
Balva  
Banga

Danute  
Daumante  
Drosma  
Dzelda  
Dzelve  
Dzidra  
Dzilna  
Dzinta  
Dzintara  
Dzintra

Aija		Baņuta	Einarta
Aila		Bārbala	Eisvalda
Aigauda		Biruta	Gabija
Almanta		Blāzma	Gaida
Alvīda		Centa	Gaigala
Amalda		Ciedra	Gražina
Anda		Dace	Gundega
Andra		Dagne	Gunta
Anta		Daiga	Guntra
Antra		Daila	leva
Argauda		Daina	Ilda
Armīna		Daira	Ildze
Arvīde		Daiva	Uga
Ārija		Dan	Rūta
Ilma		Maira	Saiva
Ilze		Malda	Sana
Ina		Mare	Sārta
Indra		Meldra	Selga
Inta		Mētra	Sērsma
Ira		Milda	Skaidrīte
Irbe		Mirdza	Skalda
Jausma		Modra	Smaida
Jautrīte		Mudīte	Smuidra
Joginta		Muidra	Sniedze
Jūsma		Nameda	Spilga
Kaija		Nora	Spilva
Kaiva		Paija	Spīdola
Laidze		Palsa	Spodra
Laima		Pārsla	Spulga
Laimdota		Pērse	Stērste
Laimrota		Raida	Teiksma
Laimute		Raita	Tekla
Laisma		Ranta	Tija
Lāsma'	*	Rasa	Usma
Lauma		Rasma	Valda
Liega		Rimante	Veldze
Liesma		Rīta	Velga "
Līga		Ritma	Velta
Lija		Rota	Venta
Magone		Roze	Vēsma
Maiga		Rudīte	Vija
Maija		Rūsma	
Virga			
Vizbule			

Vizma  
Zane  
Zaiga  
Zaiga

Zeltīte  
Zīle  
Zinta  
Zube

### Līvu krustāmie vārdi

*Vīriešu vārdi*

*Sieviešu vārdi*

Ako

Edruma  
Julgī

*Ludis Bērziņš*

### LAIMES PIRTS

Aiz dārza dzidrais ezeriņš  
Un pirtiņa dūmainām sienām.  
Pie teka rudpelēks akmentiņš.  
Ka nolikts grūtajām dienām.

Rudpeleks akmens sieviņām,  
Kur atdusēt gaitās grūtās.  
Reiz katra no tautas māmiņām,  
Reiz tava mate tur pūtās.

Tad, matus vajā raisījusi,  
Tā Laimes pirti gāja,  
Bet Dieviņš sievas dvēseli  
Kā vējā vēdināja.

Tu, mīlā mātes dvēselit,  
Kaut tvīka tev un salka,  
Tev maizes rauga bij nebaudīt  
Un neredzēt ūdens malka!

Un nezināja teikt neviens,  
Vai svece degs vai dzisīs,  
Vai zaļais dzīves pavediens  
Tev trūks vai divkāršs risīs.

Tad Dievs tev deva pāditi,  
Un visas nopūtas rima.  
Dzimst stallī bērie kumeļi,  
Virš gudrais pirtī dzima!

## JAUNĀ MĀTE

Gaišs mierīgums un laime aust tev sejā,  
Kad juti bērnu augošu pie krūts;  
Vairs netīk griezties pārgalvīgā dejā.  
Kad klavesīns reibinoši lūdz.

Tu citam priekam, laimei nobriedusi.  
Kas svētākā par asins balsi šo.  
Ko klausījies reiz, dziļi noreibuši,  
Kad meness logu rūtis sudrabo.

No Dieva žēlastību pazemīgu  
Tu rūpēs izlūdzies, kad pusnakts laiks —  
Kad dvēse meklē balstu vientulīga  
Pie tā, kam tuvs ir apbēdināts vaigs.

Un tad nāk sapņi, ziedu vītēm vīti,  
Un brīnums mūžīgs, kas tiem sejā zied;  
Tur nākošie un pagājušie riti,  
Kam pretī acis gaidošās tu svied.

Ai, jaunā māte, kas gan bijīgs nava  
Tev ceļu griezis, dziesmu skandējis?  
Pār zemi, tautām valda tava slava  
Un maigums, kas pār mums te izlijis.



# VEDIBAS



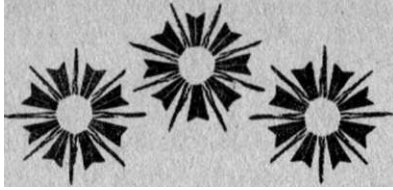

*Jānis Klepers*

## IEVADS

Ģimenes nodibināšana Eiropā tika regulēta ar likumiem jau mūsu ēras pirmajos gadsimtos. Nikajas koncils 325. gada aizliedza laulības ģimenes locekļu starpā, kā arī starp tuvākiem radiem (tēva un mātes brāļiem un masām). Likumi sāka parraudzīt arī sievas iegūšanas veidus, cenšoties iznīdēt visveicāko no tiem — līgavas zagšanu, kas viduslaikos bija pazīstama visā Eiropā. Kristīgā baznīca, sākot ar 10. gs., lika nepaklausīgos sodīt pat ar nāvi. Savukārt sievas pirkšanas un pārdošanas aizliegumi zināmi no 1216. gada, kad pāvests to aizliedza kristīgajiem senprūšu apgabalos. Latvijas teritorijā līgavas zagšanas aizliegums pirmo reizi parādījās 1422. gada Livonijas tiesību rīkojumā: «Ja kads nevācis ar varu aizved sievu vai meitu, tas sodāms ar kaklu.» Sakot ar 16. gs., parādījās noteikums laulāties baznīca, kuram bija ļoti liela pretestība no vietējo iedzīvotāju puses. 1521. gadā Sāmsalas landtāgs atzīst, ka zemniekus var piespiest laulāties baznīca tikai ar pēršanu, tādēļ pie katras baznīcas lika ierakt soda stabu. 18. gs. bija pārejās laiks, kad baznīcas laulības sāka izskaust senās vedību paražas, lai gan baznīcā nelaulātus pārus vēl varēja atrast pat 19. gs. Vēl bija otrs iemesls, kas regulēja latviešu ģimenes nodibināšanās iespējas, — precēšanās atļaujas iegūšana no muižas kunga dzimtbūšanas laikos. Rīkojumi iesniedzās arī pašā svinību norisē. 1637. g. rīkojums noteica, ka vedību ilgums nedrīkst pārsniegt 2 dienas, viesu un atļauto dzērienu daudzums bija atkarīgs no zemnieka zemes platības. Noteikumi aizliedza arī dalīt veltes: cimdus, kreklus, dvieļus un prievītes. 1697. g. noteikumos jau teikts, ka vedības drīkst svinēt tikai līdz nākamajai dienai, (vedībās) ielūgt tikai 12 pārus viesu, no jaunā pāra krājumiem dot 4 mucas alus un 3 stopus brandavīna. Viesu atvestie ciema kukuļi — edieni un dzērieni bija atņemami un izdalāmi uz

pusēm starp šī pārkāpuma uzrādītāju un baznīcu. Nedrīkstēja svinības rīkot svētdienā, lai netraucētu svētdienas mieru un nekavētu dievkalpojumus.

### Lūkošanās un precības braukšana

Cilvēkam sasniedzot pilnbrieda vecumu (piecpadsmit līdz astoņpadsmit gadi), sākas otrās puses meklēšanas laiks, kas emocionālā piesātinājumā pārdzīvojumu ziņā ir pats skaistākais mūžā. Tas ir laiks, kad jaunās dvēseles uziedējušas un meklē, ar ko dalīties savā jaunības skaistumā, spēkā un vienreizībā. Tas ir laiks, kas dažiem ilgst pāris, citam piecus līdz desmit gadus. Visbeidzot, tas ir laiks, kas visvairāk pēdu atstājis visās cilvēka garīgās darbības izpausmēs: mūzikā, dzejā, prozā, gleznās, skulptūrās un citur.

Latviešu tautas ieražas šo laiku devē par precību laiku. Precībās ir trīs galvenie momenti: līgavas lūkošana, bildināšana un derības. Tam seko vedības (vedības ir latviskas cilmes vārds, bet kāzas un laulības — lībiskas). Līdz ar to precību dziesmas un ieražas kā tematikā, tā saturā ir vienotas ar vedību dziesmām kā to ievads un sagatavojums. Latviešu folklorā šis ir visplašākais un bagātākais ieražu dziesmu cikls Kr. Barona «Latvju dainas» III sējumā, kas sastāv no 3 daļām jeb grāmatām.

Neizsmejamā daudzveidībā ar dziesmām apvijas katrs precību un kāzu ieražu un izdarību solis. Pierakstīto, savakto un vēl tagad tautā dzīvojošo dziesmu tekstu un melodiju materiāls paver ieskatu tautas dzīves senatnē un vēsturiskajā attīstībā.

Precību dziesmas galvenokārt ir jauniešu dziesmas, saistītas ar puīšu un meitu savstarpējām attiecībām, kurās ievijas mīlestības, kairināšanas un apdziedāšanās, sievas vai vīra izraudzīšanās, atraidījuma u. c. motīvi. Precībās dodas tālumā, uz parnovadu, uz dzintara zemi jeb uz prūšiem. Puīši līgavas nolūko tirgū, arī krogā, baznīcā, kopīgos ciemu svētkos (saulgriežos, budēļu gājienos) vai ģimenes godos un citur. Jēkabs Vītoliņš, vācot un kārtojot precību un kazu dziesmas, atrada, ka precību dziesmu personāžs nav liels — tie ir precinieki (pats precinieks, vietraudži) un tautu meita ar viņas ģimeni (tēvu, māti, brāļiem un māsām). Melodija liriska, plaša, vārdi veido garu sižetisku stāstījumu. Precību dziesmas ir īstas mīlas dziesmas, dziļu, siltu jūtu paudējas.

Melodijas bieži sacerētas mažora, kas vispār pieder jaunaka jam laikmetam, sākot ar 17. un 18. gadsimtu. Tomēr precību dziesmu teksti neapšaubami atspoguļo senas pirmatnējas tautas dzīves norises.

Vissenākais sievas iegūšanas veids bija precības tuvu asins radnieku starpa, kas savu atspoguļojumu atradis arī mūsu tautas dziesmas: «Vai dieviņu, ko darīšu, Grib bralītis marii ņemt!» Visā Latvijā pierakstītas dziesmas par līgavas gūstīšanu un zagšanu. Tas ir meitu dziesmas par vairīšanos no tautam, bēgšanu kaņepēs, sila, lazdu krūmā, par viņu gūstīšanu rožu dārzā, ogojot mežā, purvu brienot, kā arī brāļu dziesmas par masiņas aizvešanu.

*Marija Plienīņa Kuldīgā*



- |   |  |
|---|--|
| 2. Ik rītiņus tīrus rudzus<br>Pa pūrami maldināj'.      | 9. Dzisimiesi musmāsiņu<br>Simtu jūdžu dienīņā.          |
| 3. Kas notika vienu rītu,<br>Nerūc vair(a) dzirnaviņ's? | 10. Simtu jūdžu dienīņā,<br>Otru simtu naksniņa.         |
| 4. Ej, māmiņa, raudzīties,<br>Ko dar' tava malējiņ'!    | 11. Simtu jūdžu galiņāi<br>Spēlē daiļi spelmaniš'.       |
| 5. Nak māmiņa raudādama,<br>Asariņas slaucīdam'.        | 12. Ak jūs, daiļie spēlmanlši,<br>Ko tik daiļi spēlējat? |
| 6. Gredzentiņis vien palika<br>Dzirnu mieta galiņā.     | 13. Spēlējami tai meitiņai.<br>Ko vakari garām ved'.     |
| 7. Mēs, deviņi bāleliņi,<br>Seglosimi kumeliņ's.        | 14. Ak jūs, daiļi spēlmanlši,<br>Kur mēs viņu panāksim?  |
| 8. Seglosimi kumeliņus,<br>Dzisimiesi mūsmāsiņ'!        | 15. Dzenatiesi otru simtu,<br>Tad jūs viņu panāksiet!    |



16. Otra simta galiņā (i)  
Spēle daiļi spēlmaniši.
17. Ak jus, daiļi spēlmaniši,  
Ko tik daiļi spēlējat?
18. Spēlējami tai meitiņai,  
Ko vakari garām ved'.
19. Ak jus, daiļi spēlmaniši.  
Kur mēs viņu panāksim;
20. Trešā simta galiņāi.  
Tur jus viņu panāksiet.
21. Trešā simta galiņāi  
Vienas dižas, lielas mājas.
22. Vienas dižas, lielas mājas,  
Sudraboti vārtu stabi.
23. Sviedām šautrus sētiņai,  
Lai rej mūs tautu suņi.
24. Iznāk viensi tautu dēlsi,  
Atdar'mums sudrabvartus.
25. Iznāk otrs tautu dēlsi,  
<sup>1</sup> Sajem mūsu kumeliņ'.
26. Nāk trešais tautu dēlsi,  
Ieved mūsi istabā.
27. Kā iegāju, tā pazinu,  
Kur sed balta mūsmāsiņa.
28. Balta sedi mūsmāsiņa,  
Tautu dēlsi blakām sēd.
29. Nāc at' pie mums, mūs-  
māsiņa,  
Mūsmāmiņa gauži raud.
30. Nē, brālīši, es neiešu,  
Kam jūs mani maldiniet?
31. Par trīs gadi, .ceturtāi,  
Tad aizbraukšu es apserst.
32. Tad aizbraukšu es apsērst  
Savu mīļu māmuliņu.
33. Rindām auga ozoliņi  
Pie brālīša namdurvīm.
34. Strazdiņš dziedī 'galiņā,  
Lakstīgala pazare.
35. Sak' strazdiņis dziedāda-  
mis,  
Kas tur nāca, zeme rīb.
36. Kas tur naca, zeme rībi,  
Gar tām leišu robežām?
37. Tur atnaca tā māsiņa,  
Ko aizveda leišmale.
38. Leišu beri kumeliņi  
Nāk, kājiņas kapadami.
39. Viens brālītis vārtus vera,  
Otris jēma kumeliņ's.
40. Viena mārša durvis vēra,  
Otra jēma villainīt'.
41. Māte, krēsla sēdēdama,  
Vaicā manu dzīvošanu.
42. Vai, mamiņa, nezināji  
Svešas zemes dzīvošanu?
43. Vaicā māte pie galdiņa,  
Daudz bērniņu sētiņai?
44. Man bērniņu kā vārnēnu  
Ar plikiemi vēderiem.

Plaši pazīstama līgavas lūkošanas dziesma ir «Pūt, vējiņi», kurai ir pierakstīti vairāk neka divdesmit melodiju varianti

Pirms braukšanas precībās tautu dēls rūpīgi gatavojas audzina kumeļu, kaldina kamanas (ratus), apkaļ kumeļu tērauda pakaviem un pērk greznus iemauktus. Arī puisis pats rotājas — josta ar mirdzošies ziediņiem, caunu cepure.

*Dziesma pier. Dobelē*

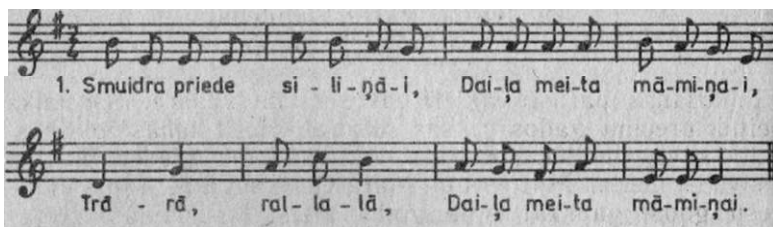

1. Smuidra priede si-li-ņā-l, Dai-ļa mei-ta mā-mi-ņa-i,  
Trā - rā, ra-l - la - lā, Dai-ļa mei-ta mā-mi-ņai.

- |   |  |
|---|--|
| 2. Uz priedīti cirvi trinu.<br>Uz meitiņu kājas aunu. | 4. Lai tas. mani guni šķīla<br>Meitu mātes pagalmāi.   |
| 3. Apkaustīju kumeļiņu<br>Tēraudiņa pakaviemi.        | 5. Es bij' puika, droši jāju<br>Pie to meitu māmuliņu. |
| 6. Stundu pieši noskanēja,<br>No kumeļa nolecoti.     |  |

*Anna Akmane Daugavpils raj. Dubnas c.*

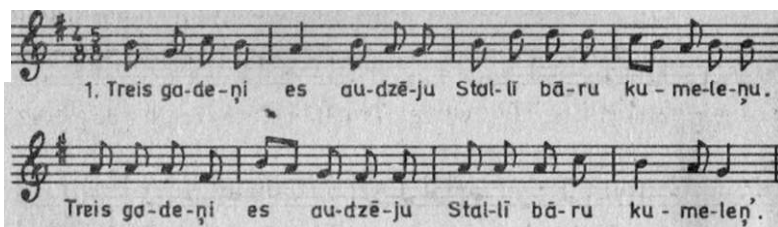

1. Treis ga-de-ņi es au-dzē-ju Stal-lī bā-ru ku-me-le-ņu.  
Treis ga-de-ņi es au-dzē-ju Stal-lī bā-ru ku-me-le-ņ'.

- |   |  |
|---|--|
| 2. Ceturtāi gadiņāi<br>Apsaglovu kumeleņu.        | 4. Vinu saivu meitom devu,<br>Utru meitu marnēgai. |
| 3. Beru rikstus karmanai,<br>Joju meitu puļceņāi. | 5. Trešu saivu pakaiseju<br>Pa meitiņu videnami.   |

- |  |   |
|--|---|
| (i. Cikoma meitas rikstus losa,<br>Tik sauleite aizalaide.       | 9. Uz to bolto paladzeņa,<br>Zem to malno kažuceņa.     |
| 7. Kur jyus josit, sveši (au-<br>dis?<br>Jau sauleite aizalaide. | 10. Reita agri ca'lušsi,<br>Jaun' meitine nūskumuse.    |
| 8. Gulesimi vīna vītā,<br>Runosimi vinu runu.                    | 11. Ka ZYnotim tu, mārneņa,<br>Kaida muna nūskurrišona. |
12. Pyrmo riksta kuduleņa  
To pj.iiškina ļaudaveņa.

Lūkošanās parasti notiek pavasari un vasarā. Šai laika meitas precību gados cenšas rotāties, izcelt labas īpašības, rādīt savu čaklumu darbos. Aktīvā loma pieder puisim, pasīva meitai. Marģers un Mara Grīni sava pētījumā «Latviešu gods, gadskarta un godi» atzīst, ka dainās izceļas vairākas vadlīnijas, kas noteic sekmīgu līgavas izvēli. Pirmkārt, vēlējums izmeklet mūža draugu no līdzīgas sabiedriskas kārtas ļaudīm (gan ne vienmēr: arī saimniekmeita var iziet pie kalpa un—otrādi—saimniekdēls luko nabadzīgo, bet tikumīgo sērdienīti). Otrkārt, puisis cieši lūkojas uz meitas tikumu un padomu, retāk — uz turību. Treškārt, lepnās, vīzdegunīgās, bargas un slinkās, kaut arī skaistas, pušiem nav tīkamas. Savukārt arī meitu prasības, pušus izvērtējot, saistas ar stradīgumu, krietnu tikumu, un neviena negrib mūžu pavadīt ar dzērāju, sliņķi vai netikušu tēva dēlu.

*Pier. Bartas ciema folkloras ansambļa izpildījumā*

1. Kur, prie-dī - te, ta - vi za - ri, Cel - mi vie - na lī - du - mā - e?

Kur, prie - dī - te, ta - vi za - ri, Cel - mi vie - na lī - du - mā.

- |  |  |
|--|--|
| 2. Kur, māmiņa, tavas meitas,<br>Pati slauki istubinu? | 4. Nāc, tautieti, istabai,<br>Sēd aiz galda, gaidi god |
| 3. Manas meitas kambareja<br>Pušķo zīļu vainadziņus.   | 5. Sedu, sēdu, gaidu, gaidu.<br>Nevar' godu sagaidītu. |

- |  |  |
|--|--|
| 6. Eimu pat'sa karnbareja<br>Meitu godu aplūkot. | 9. Visi krēsli izmētāti,<br>Ik uz krēsla vainadzinis |
| 7. Es atradu mātes meitas<br>Vakarēju gūluminu.  | 10. Lai sapēla vainadzinis<br>Šai pašāe kamarēja.    |
| 8. Vakarēju gulummu.<br>Vakar kāju āvumiriu.     | 11. Es pacēlu cepurīti.<br>Apkārt griezu kumeliņu    |
12. Ka es jājis, ta es jāšu  
Pie nabaga serdienites.

No meitu viedokļa nevelarno precinieku rindā iesaistīti ar: veci puīši un atraitņi. Ari puīši nelabprāt prec vecas'meitas un atraitnes.

Puisim, kurš nodomājis tai gadā apņemt sievu, jau pavasari jasak domāt par lūkošanas. Viņš savu nodomu paziņo visai apkārtnē ar taures vai raga pušanu pieguļas naktis. Līgavu lūko viens vai arī kopā ar vecāko brāli, krusttēvu. Līgavas lūkotāji, sēta iejādami, parasti maskējas, uzdodamies par ceļavīriem, lai gan no viņu izskata īstais iemesls daudzreiz bija uzreiz saprotams. Vērojot, ka saņem viņa kumeļu, puisis var pateikt, vai atstājis labu iespaidu,—barošana ar skujam rāda nepatiku, ar auzām - patiku. Tomēr, meitu uzrunājot, nepietiek ar viņas piekrišanu vien, jo galvenie lemeji šai lietā ir māte un vecākais brālis. Vēl zināma arī starpnieku izmantošana meitas lūkošanā. Starpniekiem ir divkāršs uzdevums, noskatīt meitas tikumu, čaklumu, mājas turību un tajā pašā laikā parādīt tautieti labā gaismā. Par precību starpniekiem izvēlējās tādus, kam izveicīga valoda, kas ir attapīgi un pazīst cilvēkus. Bieži tās bija pavecākas sievas, arī — puīša māte.

*Liba Jaunmisiņa, Bauskā*

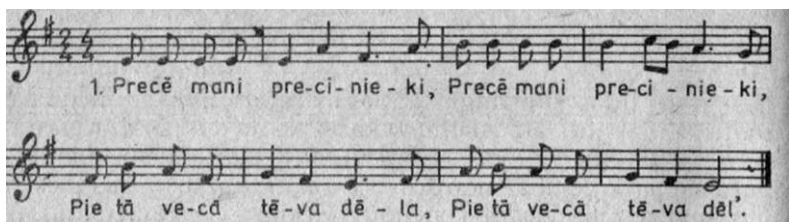

2. Vecam puīšam gultu taisu  
Uz vecāmi ecēšāmi.

3. Tam paliku pagalvī  
Lielu buntu žagariņu.
4. Es pie viņa pieguloši  
Ka pie ledus gabaliņa.
5. Precē mani precinieki  
Pie tā jauna tēva dēla.
6. Jaunam puišam gultu taisu,  
Divas kārtas pēļu liku.
7. Tam paliku pagalvī<sup>k</sup>  
Lielu buntu rožu ziedu.
8. Es pie viņa pieguloši  
Kā" pie dUnu spilventiņa.

### Vedības (kazas)

Galvenajos vilcienos, neatkāpjoties no senā vedību rituāla, mēģināsim taja ielūkoties arī šodien. Vispirms dažas piezīmes par vedību viesiem.

Laba un veiksmīga vedību norise ļoti atkarīga no viesu vienotības, gan sēdot pie galda, gan arī dažādo rituālu norisē. Pat it kā bezprincipiālajai mūsdienu jaunatnei raksturīgi saspiesties sev pazīstamo pulciņā un uz visu notiekošo raudzīties no malas. Daļēji te vainīgi esam mēs paši un musu industrializētais, visādu tehnisko iespēju parpilnais gadsimts. Normālā ģimenes garīgā mantojuma nodošana talak tiek pārtraukta pašā sākumā, bērnus iekārtojot bērnudārzos.

Šodien vedības kopa sanak dažāda vecuma un interešu pārstāvji: līgavas draugi, tautieša draugi, līgavas dzimta un tautieša dzimta. Uz vienu vakaru tie kopā jasadur vadītājiem — dižvedējiem jeb vedējiem un vakaraiņiem. Lai kādi būtu šie pāri, vedības neizdosies, ja katrs viesis nebūs gatavojies sevi pilnībā ziedot kopējam mērķim — pavadīt saturīgas vedības.

Vedību norise sakas ar izdevam, kas norisinās līgavas mājās. Tur tautietis pats vai viņa sūtītie vedeji ierodas līgavas

mājas. Pec mielasta līgava tiek ģērbta, atvadas no savas majas, mātes, tēva un citiem ģimenes locekļiem un radiem.

Margarita Reinfeldē Rucava

1. Celies, mana mā - sī - na, Au - nies bal - ti kā - jī - nas;  
Pil - na sē - ta sve - šu ļau - žu, Ve - dīs te - vi pro - jām.

2. Dzīs ta - vas gos - nī - nas, Ve - dīs ta - vu pū - rī - nu,  
Pra - sīs ta - vu bal - tu ze - ņu, Ta - vu rai - bu cim - du.

3. Redzi, redzi, māmiņa.  
Redzi, tavis dēlinis.  
Raugi, tavu zeltainīti  
Vedis tālu projām.

4. Pumpoti kamzoli,  
Sprādzoti zābaki,  
Treju putnu cepurīte,  
Sudrabiņa pušķis.

Tad vedēji ar līgavu dodas uz tautieša maju. Šodien līdzi - nāšana notiek valsts iestādē (vai baznīcā vel papildus). Tauta bija iesakņojušies daudzi ticējumi par vedībām, kad tas labāk rīkot, kā darīja baznīcā, kā — braucot no baznīcas mājās.

Derības un kāzas jādzer jaunā mēnesī, tad ies labi jaunā dzīvē un ilgi pastāvēs jauni.

*1. Apsalons, Sēlpils*

Kāzas ir jādzer pilnā mēnesī, lai jaunajam pāram būtu bagāta un laimīga dzīve.

*L. Daugņviete, Smiltene*

Ja kāds jauneklis vai jaunekle kāzu dienas ritā redz pie mājām vienu stārku, tad lai labāk nedodas laulībā, jo ātri vien i/šķirsies, ja redz divus stārkus, tad dzīvos laimīgi.

*J. Zvaigzne, Rēzekne*

Kāzas tika noturētas ap Miķeļiem, kad visi" lauku darbi bija apstrādāti.

*S. Novickis, Ilūkste*

Senāk kāzas svinēja ceturtdienā.

*G. Pols, Bauska*

Priekš aizvešanas būs tai brūtei iekš lopu kuts paslēpties.

*Lenca Sprediķu grāmata, 1764, 252*

Kāzinieki nedrīkst braukt pa malu ceļiem, jo tad jaunais pāris slikti satiekot.

*/ Šāberts, Jaunauce*

Ja no kādas sādžas ved prom meitu, tad pa to ceļu jāmet ar pirts slotu; tad drīzi izvedīs visas palikušās.

*B. Puksts, Aglona*

Kad brauca uz brūtgāna māju, tad bija jābrauc vistālākais ceļš. Jo garāks būs ceļš, jo ilgāks mūžs un laimīgāka dzīve.

*G. Pols, Vecgulbene*

Kāzu rītā labi jābaro suņi, tad dienā būs labs laiks.

*A. Šķērē, Skaistkalne*

Ja kāzu diena lietaina, tad grūta būs dzīve.

*M. Bridaka, Jaunroze*

Ja kāzu dienā lietus Ust,— sagaidāma bagātība.

*E. Slavinska, Cēsis*

Ja kazu dienā list lietus, tad būs slikta dzīve, pilna asaru

*E. Pļaviņa, Koknesi*

Ja kāzu diena līst, tad būs laba dzīve.

*E. Briltmanis, Skrundā*

Senāk uz ceļa, jaunajam pārim mājup braucot, šķēršļus lika līgavas radi, reizēm pat veselus kokus gāza. Par ceļa atbrīvošanu bija jādod plāceņi, alus, pat nauda.

Tautieša mājās pie pušķotiem vārtiem stāv dēla māte (jauna vira māte) un kopā ar viesiem gaida jaunus.

*Katrine Murkša Nīcā*

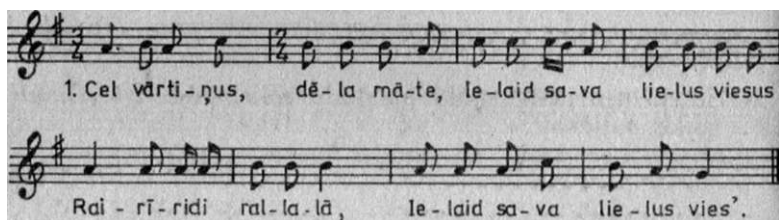

- |   |   |
|---|---|
| 2. Nac, māmiņa, atcel vārtus,<br>Nu parjāja tavs deliņis. | 5. Lūkotāji izlukoj'ši,<br>Vedējiņi atveduši.     |
| 3. Nu parjāja tavs deliņis,<br>Ko šodien izvadīja.        | 6. Zila, zaļa gaisma ausa,<br>Pār āriti līgodama: |
| 4. Nāc pretī, apskaties,<br>Kāda būs jaunuvīte,           | 7. Tā nebija gaisumiņa,<br>Ta baliņa līgaviņa.    |

Jaunajiem piebraucot, tautietis nocēl līgavu no zirga un nes pa laipu pāri pie vārtiem. Līgavai ir aizsietas acis (lai viņa neredz, pa kādu ceļu liek atvesta, un lai nevar aizmukt atpakaļ). Tautieša māte atdara vārtus, noņem līgavai acu aizsēju un aicina jaunus iekša. Ieejot līgava ziedo izpušķotajam vārtu stabam prievīti.

Jau braucot uz jauna vira mājām, pa ceļam līgava apveltīja katru zimīgāku vietu — tiltu, krumiņu ceļa malā, dižo ozolu. Tas tāpēc, lai pielabinātos dabas gariem vira pusē.



Ja mājā ir pavards, tad uguns svētība notiek tur. Ja nav, tad pagalma jauno pāri sagaida ugunskurs — mājas pavarda simbols. Visi, kas ir pagalmā, apiet ap ugunskuru un veic maģisku rituālu, kas vērsts pret skauģiem un nelabvēļiem, pēc tam jaunie no ugunskura aizdedzina dzimtas sveci (ta velak stāv uz gslā jaunajam pārim priekšā un tiek izmantota mičošanas rituālā). Līgava ziedo ugunij.. Rituāla dziesmu uzsāk teicēja (teicējs), atloka vedību viesi.

*Zemgale, yidzetnē*

1. Ugun-ti-ņa, at-slē-dzi-ņa, A-bas la-bi gla - bā - ja - mas.

U-gun- ti - ņa, at-slē-dzi - ņa, A-bas la - bi gla-bā-ja-mš.

- |  |   |
|--|---|
| 2. Uguntiņa sasildīja,<br>Atslēdzīņa pamieloja.    | 5. Ziedo, mārša, ko ziedoji,<br>Ziedo labi ugunskuru. |
| 3. Dedzi gaiši, uguntiņa,<br>Tu dzisīsi šovakar!   | 6. Tur tu kursi uguntiņu,<br>Visu mūžu dzīvodama.     |
| 4. Vizi, manu vainadziņu,<br>Tevi noņems šovakar   | 7. Māršai guni neliedziet!<br>Mārša guni aizmaksāja.  |
| 8. Marša guni aizmaksāja.<br>Ar baltiem ziediņiem. |   |

Līgavu ved istaba. Jau G. Merķelis bija novērojis šadu tradīciju.

Kad brūte iet brūtģanā mājā, tad iet vedējs pa priekšu un uz katram durvīm ar zobenu jeb pātagu cērt krustu, lai ļaunie gari netiklu iekša. (*G. Merķelis. Die Lelien.—1797, 51.*)

Līgavu vedot iekšā, jaskatās, kur viņa acis met vispirms. Ja griestos,- būs lepna, ja grīdā,— bus klusa un varģa, ja uz krāsnī, bus slinka un liela gulētģja.

Šo dziesmu dzied ar novadā pazīstamu melodiju

Nāc, māsiņa, lēniņām  
Svešu ļaužu istaba!

Ka kājiņas neiecēli  
Asariņu paltite.

Šķiriet ceļu, rūmējiet,  
Puķe gaja istabā!

Tie nebija puķu ziedi,  
Tā brālīša ligaviņa.

Istabiņa, goda sieva,  
Gaida godu gaidīdama.

Gaid' maršīņas ievdot,  
Māsīciņas izvedot.

Bitītēm, meitiņām,  
Tām Dieviņš labu dara.

No gatava izlīgoja,  
Gatavā ielīgoja.

Līgava, pirmo reizi ievesta tautieša istabā, tiek sēdināta krēslā. Te arī viņai pirmo reizi liek rokās kādu radu bērniņu paauglēt.

*Marcehna Novika Sigulda*

1. Ai, Lai-me, Lai-me, Še ta-va mei-ta,  
Ai, Lai-me, Lai-me, Še ta-va mei-ta.

2. Cel augstu krēslu,  
Liec vieglu mūžu.

3. Sēd', mūsu māršiņa,  
Te (ava vieta.

4. Tei sale, lei maize,  
Tei arājiņš.

5. Mācies, Dacite,  
Bērniņu auklēt!

6. Šogad citam,  
Citu gadu pašai.

Pēc tam dažos novados līgava apvelti vrramati ar seģeni, citur sien lakatu, dāvina gultas segu. Kāzas, kā visos lielos godos, veic arī maizes un sāls svētīšanas rituālu, lai jaunajiem nekad netrūktu ne maizes, ne sāls. Tautietis parlauž rudzu maizes klaipu uz pusēm (vai pārgriež ar vienu vēzienu, savu spēku rādīdams), ņom ūdens krūzi, bet līgava — sāli, un abi kopā apiet visus vedību viesus, kas lokā stāv viņiem apkārt. Katrs no viesiem, nolaužot maizes gabaliņu un to apmērcējot sāļī, saka jaunajiem savu veltījumu.

Līdzināšana ir latviešu sena svinīgā izdarība, kurā jauno pari liecinieku klātbūtnē savieno kopējam mūža ceļam. Šo seno izdarību izkonkurējušas baznīcas, vēlāk padomju ceremonijas. Par seno līdzināšanas norisi dainās maz norādījumu, bet aprakstos ir šādi elementi — sadošanās rokas, roku šķiršana, liecinieku klātbūtne, saktu vai gredzenu apmainīšana, padomi turpmākajai dzīvei, sekojošs mielasts, kur pirmos kumosus jaunais pāris daļa uz pusēm. Līdzināšanu veic dižveids vai kāds cits cienījams vīra dzimtas loceklis.

Līgava tiek nosēdināta goda vieta izpušķotā krēsla, kam aiz muguras izklāta rakstīta sega. Priekšā deg 4 vai 6 sveces kazu svečturi (sk. piemēru «Latvju rakstos» III sēj.). Vedējtēvs ar zobenu cert krustu uz līgavas krēsla. Tiek ievests tautietis, kuru nosēdina blakus līgavai.

*Šo dziesmu dzied ar novada pazīstamu melodiju*

Šodien ziedi āra liepa,  
Šodien ara ozolits,  
šodien manu augumiņu  
Ar tautieti līdzinās.

Ak tu, manu bāleliņ,  
Kā ezera pureniņ!  
Ak tu, manu vedekliņ.  
Kā Vāczemes magoniņ!

Sarkanbalta mātes meita  
Tā kā roze dārziņa;  
Smudris bija tautu dēls  
Tā kā donis jūrmalā.

Sniedze, sniedze, tautu meita,  
Bāliņš putu gabaliņš;  
Vai jūs bija Dievs salicis,  
Abi vienu daiļumiņu!

Vai pa Dieva devumam,  
Vai pa Laimes likumam  
Svešs- ar svešu satikās,  
Miļu mūžu nodzīvoja.

Līdzinātājs aicina ligavu un tautieti piecelties kājās un sadoties rokās. Abus uzrunā un, kad tie viens otram solījušies, izšķir viņu rokas. Citur vedēju pāris satur kopā jaunā pāraj sadotās rokas, kuras tāpat izšķir līdzinātājs. Līdzināšanas] ceremonijas laikā roku turētāji esot labās kājas turējuši uz] līdzināšanas akmens.

Pēc roku šķiršanas līdzinātājs apmaina tautieša un līgavas! saktas vai arī jaunais pāris samij gredzeniem. Seko līdzinā-tāja labas pamācības, kā saderīgi dzīvot.

*Mnribn Run / utivnc Allryn*

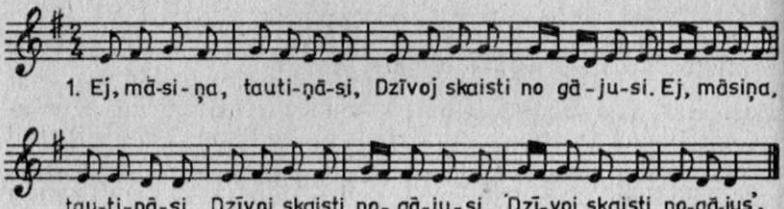

1. Ej, mā-si-ņa, tauti-ņā-si, Dzīvoj skaisti no gā-ju-si. Ej, māsiņa,  
tau-ti-ņā-si, Dzīvoj skaisti no- gā-ju-si, Dzī-voj skaisti no-gā-jus.

- |   |  |
|---|--|
| 2. Bitit, šunu nenicini,<br>Šūniņās dzivodama.      | 5. Tad ij Dievs palīdzēs<br>Taisnu ceļu nostaigāt.     |
| 3. Masiņ, tautu nenicini.<br>Tautiņās dzivodama.    | 6. Ai, dzīvīte, ai, dzīvīte,<br>Pie dzīvītes vajadzēja |
| 4. Ej, baliņ, taisnu ceļu.<br>Runā taisnu valodiņu. | 7. Vieglu roku, vieglu kāju,<br>Laba, gudra padomiņa.  |

## Pie galda

Tad dižvedējs aicina jauno pāri apsēsties, lai varētu sākt mielastu. Pirmais mielasts sākotnēji noticis bez panāksniekiem, kam bija jāierodas vēlāk. Ēšana sākas ar Dieva, Laimas un Māras daudzinašanu, kuri piedalās visos cilvēka mūža Kodos. Līgava tikai nedaudz pagaršo 110 visa, ko viņai dod lautietis, jo skumst pēc mājiniekiem. Panāksnieku došanās uz tautieša sētu atsevišķi vēl saistīta ar ligavas zagšanas laikiem, kad brāļi centās panākt un zobenu ciņā ar vedējiem notrīvot nozagto māsu. Profesora J. A. Jansona pētījumos pierādīts, ka vēsturisko laiku ticējumi un izdarības sen atraduši apvienojumu tā sauktajā derību un vedību rotaļā. Līgavas zagšanas tradīcijai zūdot, vedeju un panāksnieku savstarpējās izdarības gan ir palikušas, bet ar visai ceremoniālu raksturu un draudzīgu sacensību nokrāsu. Dažas no izdarībām, piemēram, vedēju liktie šķēršļi, lai kavētu panāksniekus ceļā, māsas mestie dzīpari, kas agrāk rādīja brāļiem ceļu, kaulēšanās pie nama vārtiem par iekšā laišanu tagad ir pamestas uz vedību priekšdarbiem un zaudējušas savu sākotnējo ideju. Panākstes jāšana tagad ir kļuvusi par liksmu vedību izdarību, kas vairāk pazīstama kā čigānu ierašanās īsi pirms pusnakts. Senatnē vedeji, nozagto līgavu sētā pārveduši, tūlīt steidzās viņu ievest sievas kārtā, un panāksnieki ieradās vēl naktī vai nākamās dienas rītā.

Piemērojoties šodienas apstākļiem, uzskatīsim, ka vedību mielasts, sekojošā dancošana un līgavas mičošana (rnārtošana) notiek arī ar panāksnieku klātbūtni.

Mielasta laikā viesi ieturas dūšīgi, baudot gan ēdienu, gan alu, kas senāk liets koka kannās ar vāku un osu. Zimiga esot bijusi alus dzeršanas kārtība: kannas turētājs pirms dzeršanas uzgauslna (pieticības un laba sāta vēlējums ēdējiem), tad nodzer malku un, kannu talak dodot, sniedz saņēmējam roku un novēl labu malku. Ņēmējs nedrīkstēja pats ņemt kannu otram no priekšas, bet, ja tas izdarīts, tad tā jānoliek atpakaļ tieši tur, kur stāvējusi (Kr. Barons «Latvju dainas»). Mielasta laika isti atraisījās arī apdzicdašanās, kas ir aspratīga, dziesmās ietērpta, kariķētu tēlu veidošana, izceļot un pārspīlējot cilvēku, lietu vai darbību raksturīgākas īpašības. Ticēja, ka, izdziedot jaunumu, visas sliktas īpašības, var no, tām atbrīvoties, novērst nedienas un neveiksmes. Apdziedājās panāksnieki un vedeji, puisi un meitas, jaunas meitas un vecās sievas. Teicējai rokā ir tridekssnis vai eglīte (ērkulis), ar ko viņa sit uz galda dziesmas ritmu. Vedībām tika gatavotas

speciālas izpušķotas eglītes. Reizēm eglītes kātā ierīko] svilpi, ko puta katra panta beigās. Panaksniecēm esot bijuša līdzī vismaz trīs eglītes — vakarainei, jaunajai meitai u līgavai. Līdz dziedāšanai eglītes tikušas slēptas zem villa nēm, lai vedeji neatņemtu. Vedeju sievām iesākot dziedāšanu panāksnieces rāvušās eglītes arā no slēptuvēm un atbildējušas vedējam.

Aina Grasmane Alsungā

*Teicēja*  
1. Dej, eg-lī-te, lec, eg-lī-te, Mūs'māsi-ņas precī-bā-se.

*Trīdekšņi*  
*Locītājas* *Svilpiens beidzot*

Dej, eg-lī-te, lec, eg-lī-te, Mūs'mā-si-ņas pre-cī-bā-se.

*Vilcējas*  
Ē! Ē - ē - ē - ē!

- |   |   |
|---|---|
| 2. Šovakari mus' masai<br>Veco tiesu piedziedās.    | 5. Lūdzami, svešļauži,<br>Neskaistatiesi! |
| 3. Dej, eglīte, lec, eglīte,<br>Tautu galda galiņā! | 6. Mums tiesa turama<br>Par savu māsu.    |
| 4. Tautu galdu sadauzīju<br>Deviņiemi gabaliem.     | 7. Jums tiesa klausama<br>Par savu brāli. |

Apdziedājušās ar kādu populāru apdziedāšanās melodiju (vidzemnieki ar «Es nenācu šai vietāi», Latgalē, Kurzemē, Zemgalē ar saucamo balsi u. c.). Te iederas arī monotonā dziedāšana, kas pierakstīta Kurzemes pusē.

1. Vai, Anniņ, vai, māsiņ, Tu-ri cie-ti. vai-na-dziņ'!

Vai, Anniņ, vai, māsiņ, Tu-ri cie-ti vai-na-dziņ'!

- |  |   |
|--|---|
| 2. Nejauj to kustināt<br>Bez apaļa dālderīša.      | Jānītīm, brālītīm.<br>Naudas dobe aizsalusi.        |
| 3. Laba nauda, labā nauda,<br>Vel būs cita pakaļā. | Vakar bija siltiņš lietus,<br>Nu bus dobe atkususi. |

Henmina Sneidere Liepājas raj. Vērgalē

*Teicēja*

1. Ko do-si-mi pa-nākšiemī Pir-ma-jā-i mal-tī-tē?

*Locītāji*

Ko do-si-mi pa-nāk-šie-mi Pir-ma-jā-i mal-tī-tē?

- |   |  |
|---|--|
| 2. Sēņu zupu strubināsim<br>Ar sudraba karotēm.           | 7. Ēd, ed, Trīmte (Jāntī<br>utt.),<br>Neplāti muti,            |
| 3. Ēdiet gaļu, panāksnieki,<br>Bāziet kaulus kulītē,      | 8. Ieskries žagata,<br>Apmetis riņķi.                          |
| 4. Aiznesiet māmiņaji<br>Par meitiņas audzējumu!          | 9. Nākat piecas kazenīcas<br>Pret man' vienu panāk-<br>snieci! |
| 5. Ēd, ed, jaunā marša,<br>Marias ceptas karašiņas;       | 10. Es jus piecas sabāzīšu<br>Savā brunču kulītē.              |
| 6. Man sadega vēderiņš,<br>Man nolika muguriņa.           | 11. Vedējīņi sasēduši<br>Tā ka bekas mežmala.                  |
| 12. Ņemat, meitas, bērza koku.<br>Lai sāk bekas cilāties. |  |

## Dejošana

Dejošanas neiztrūkst nevienos latviešu godos, bet vedībā. tai ierādīta sevišķi izcila vieta. Dejošanai vajag skanīgu grīdu, lai skan bāliņu zābaki un māsu kurpītes.

*Jēkabs Ķiburs Liepājas raj. Burtā*



1. Ma-ģa tau-tu is-tu-bī-na, Ma-ģa tau-tu 'is-tu-bī-na,  
Kā put-nī-na pe-rēk-lī-tis, Kā put-nī-na pe-rēk-līts.  
Ai-rad-rī-di rat-la-lā-dī, Ai-rad-rī-di rat-la-lā-dī,  
Kā put-nī-na pe-rēk-lī-tis, Kā put-nī-na pe-rēk-līts.

Kur es varu riņķi griezta      4. Dancā, manu ērkulīti,  
Kur rociņas vēcināta.      Tautu galda galināja!

Kur es varu danci vesta      5. Sasiītšu tautu galdu  
Ar devēnis balelīnis.      Deviņosa gabaīosa.

6. Lai gailitis nosakliedza  
Ērkuliša galotnēja.

Ari dejošanai, tāpat kā apdziedāšanai, bija savi vadītāji.<sup>?</sup> Parasti aicināja pirmo līgavas brāli vest māsu dancot, lai parādītu tautām, lai vedēji noskatīto^ viņas izskatu un iznesību.



*Stumbris J. Dejosim latviski.*  
R., 1938.— I d.

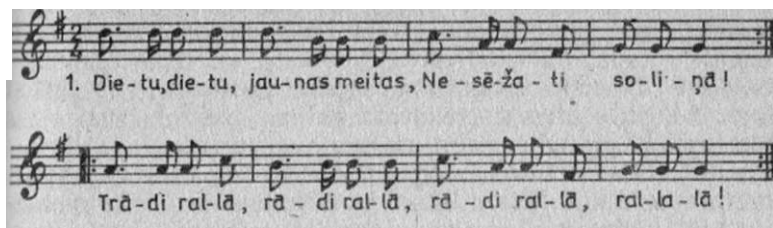

- |   |   |
|---|---|
| 2. Diezgan vecu māmuliņu.<br>Soliņā sēdetāj'.               | 5. Velc, brālīti, baltus cim-<br>dus,<br>Ved māsiņu padancot. |
| 3. Ai, kājiņas, ai, kājiņās,<br>Dancot gribu, dancot grib'! | 6. Lai mā sai baltas avis,<br>Visu mužu dzīvojot.             |
| 4. Es ar būtu dancojusi.<br>Nav tikama dancotāj'.           | 7. Dējat, brāļi, zābakiemi,<br>Lai rīb tautu istabiņa!        |
| 8. Sit, māsiņa, plaukstiņāmi,<br>Lai skan tavi gredzentiņ'! |   |

Arī «Gatves deja» saistīta ar vedību izdarībam, kad tautu dēls. ar jauno līgaviņu iet uz pirmo danci.

*Birtzaliņa. Latviešu lautas dziesmas.— R.: Liesma, 1969.*

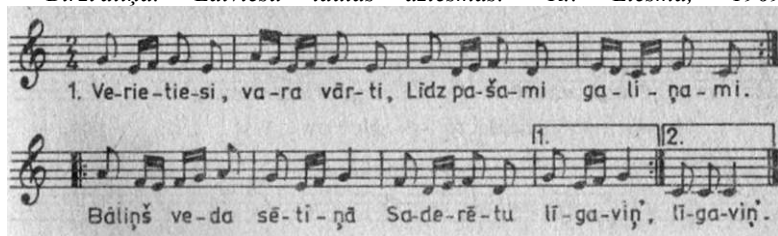

- |   |   |
|---|---|
| 2. Nākat, ļaudis, skatīties,<br>Kādu veda līgaviņu:<br>Ievu ziedu baltumiņu,<br>Magonītes košumiņ'. | 3. Grieziēt ceļu, grieziēt ceļu,<br>Nu bāliņis dieti gaja;<br>Nu bāliņis dieti gāja<br>Ar jauno līgaviņ'. |
|---|---|

Dancošana kāzās, tāpat kā gadskartu svētkos, ir arī ar auglības rituāla iezīmi. Harijs Sūna ir savācis un apkopojis ieražu horeogrāfisko folkloru. Viņš atzīme, ka suites par tradicionālām kāzu dejām dēvēts «Garais dancis», «Kamol-dancis», «Vadžu dancis», «Dvieļu dancis», «Četpāru dancis», «Sešpāru dancis». Latgaliešu ieražu aprakstos var atrast ziņas, ka, pieceļoties no mielasta galda, kāzinieki trīs reizes apiet apkārt galdam. Pēc tam sekojusi pali dancošana, kas parasti ievilkusies līdz vēlai naktij. Pirmo dejas soli vajadzējis spert ar labo kāju. Starp kāzās izpildītajām dejām kā pieras-tākas tiek minētas «Zeperis», «Līkais dancis», «Polka», «Kad-rilis», «Pitkevičs», «Krucelka», «Mazurpolka», «Čižiks», «Dzīga», «Džīga», «Zīga».

### Mičošana (mārtošana)

Mičošana jeb mārtošana ir četrdaļīgs rituāls, kurā līdzināto pāri ievēd sievas un vīra kārtā un uzņem precēto ļaužu pulkā. Pirmajā daļā līgava, kuru no līdzinašanas brīža līdz sievasj auta iegūšanai sauc par mārte jeb mārteni (Kr. Barons «Lat-vju dainas»), dejojama atvadās no panaksnieku meitām un savām māsām.

Mičošanas norisi vada dižie vedēji un vakaraiņi. Atvadīša-j nās notiek ar t.s. dežošanu ar pazarēm, kad līgava kopa arī meitām un māsām apli pārmaiņus iet uz labo un kreiso pusi.

*Jete Cinovska Valgalē*

1. Skanēt skani, spīdēt spī-di Man au-go-ti bā-li-ņos,  
 Skan zī-lī-tes, skan krellī-tes, Spīdēt spī-di vai-na-dziņš.  
 Skan zī-lī-tes, skan krellī-tes, Spī-dēt spī-di vai-na-dziņš.

2. Ne mūžami balta puķe  
Zied ezera vidīņai;  
Ne miižami māsiņai  
Valkat zilu vainadziņu.

3. Spīdi, vizi, vainadziņi,  
Šovakar galviņā;  
Nespīdēsi, nevizēsi  
Vairs manā mūžiņā.

Otrajā rituāla daļā marte dejodama atvadās no panāksniekiem puīšiem un sava jaunakā brāļa, bet tautu dēls tai paša laika atvadās no vedēju meitām un savas jaunakās neprecētās masas, pēc kārtas izdejojot apaļo polku vienu apli starp panāksnieku puīšu un vedēju meitu rindām. Panāksnieku puīši un vedēju meitas nostājas rindās, veidojot gatvi. Mārte un tautietis no viena gatves gala sāk deju ar visiem, bet beidzami ir tautu dēla māsa un ligavas brālis. Kad pēdējie apļi izdejoti, brālis ved māsu — marti — un nodod vedējmātes ziņā.

*Jurjans.A. Dejas, Latvju tautas  
mūzikas materiāli. - R., 1921.— 5. d.*



### Polka

Trešajā daļā martei noņem vainagu. Darbību sak ar vainaga pirkšanu, vispirms vienojoties par vainaga cenu. ko tautas maksas brāļiem.

Vedibas naudu met vairākas reizes, šī sarestā nauda parasti sastada arī jauno kopdzīves sākuma bagātību. Kad vainaga pirkšana nokārtotā, vedējmāte nosēdina mārte krēslā. Mārte šķiras no vainaga ar asarām. Vainaga noņēmējs ir tautietis — viņas jaunais vīrs. Vainagu uzliek vai nu vira mātai galvā, vai arī atdod ligavas jaunākajai mātai.

1. Ne-tī-šā-mi es ie-gā-ju, trā - rā - rā,  
MI-ļds Mā-ras is-ta-bā-i, trā - rī-ri-dī ral-la-lā.

2. Miļā Māra man pacēla Sievas krēslu apsēsties. ~3. Nesēdēšu, mīļā Mara, Nav man sievas padomiņa  
4. Sēdi, meita, sievas krēslā, Došu sievas padomiņ'.

Pēc tam vedejmāte mārtei liek galvā kadu sliktāku lakatu vai cepuri, ko viesi mudina noņemt. Tikai ar'trešo reizi mārtei apsieņ īsto sievas autu (mici, aubi). Mice, mičošana, ari aube ir ģermānismi, senais latviskais nosaukums šim rituālam varētu būt bijis mārtošana. Ari miršu vainadziņš ir aizgūts no muižas izdarībām. Ligavai galvā bija jābūt meitas vainagam (plašāk pazīstams ir Nīcas novada kāzu vainags).

Vedejmāte beigās iepļiķe mārti, vēlot viņai valkāt mici, mīlēt vīru, glabāt bērņus un audzēt tos lielus. Pēc tam vispirms meitas, tad sievas ņem mārti savā dārziņā, vienas atvadās, bet otras ;veic jauno pulka dalībņieci.

1. Raudiet,meitas, raudiet,meitas, Viena meita mazumā.  
Raudiet, meitas,rau-diet,meitas, Vie-na meita mazumā.

- 2 .Cik, māsiņa, tev prātiņa, Cik gudrības galviņā?  
3. Pārdod' ziļu vainadziņu Par to slēšu lupatiņu.

4. Te bij saule, te pazuda  
Melnajos mākoņos.
5. Te bij' meita, te pazuda  
Veco sievu pulciņā.
6. Dziediet, sievas, dziediet, sievas,  
Viena sieva vairumā.
7. Jauna cāle ietecēja  
Vecu vistu pulciņā.
8. Vecās vistas noplukušas  
Jaunai calei cekuliņu.
9. Knābiet, knābiet, vecas vistas,  
Lai tā jaunā iemācas!

Viri un puisi līdzīgi apdzied jauno viru. Vispirms puisi ņem viņu savā pulka (tā pati melodija).

Ar Dieviņu atsacīju  
Meitiņāmi, māsiņāmi.

Nejāš' vairs tumšu nakti,  
Nesvidēšu kumeliņu.

Audziet nu, liki kārkli,  
Vaira jūsu nelauzišu,

Dzivojat nu, meitiņas,  
Vaira jūsu nemocišu.

Raudat, puisi, raudat, puisi,  
Viens puisītis mazumā.

Pēc tam vīri ieņem jauno vīru savā pulkā (citur uzliek arī cepuri galvā).

Dziedat, viri, dziedat, viri,  
Viens vīriņis vairumā.

Kas puisīti vīru lika,  
Ka ne meitas vainadziņš?

Noņem meitai vainadziņu,  
Tiek puīšami vīra vārds.

Jaunais krauklis ietecēja  
Veco kraukļu vidiņā.

Knābiet, knābiet, vecie kraukļi,  
Lai tas jaunais iemācās!

Pēc tam visi sasēžas pie galda un ed mārtojamo mielastu, pa starpam dziedot un dejojot.

### Guldīšana

Klāt ir arī jaunā pāra guldīšanas laiks. Aprakstos ir daudz variāciju par guļamvietas klāšanu, par pašu guldīšanu. Vīra māte pārtrauga šos darbus, bet gultu klāj līgavas māšas no viņas pūra palāgiem. Guldīšana parasti notiek klētī, vislabāk vesā telpā, lai veicinātu jaunā pāra tuvību. Zem jauniešu cisām mēdz paslēpt dažādus priekšmetus, ticot, ka tie ietekmes gaidamās ģimenes sastāvu. Klētī noliek arī galdiņu ar sveci, maizi un alu, kas simbolizē auglību, svētību un aizsardzību pret ļaunumu. Sienā iesit vadzi vainagam. Arī guldīšanas rituālā ir liela dažādība. J. Menecijs 1562. gadā pierakstījis šādu ieražu.

«Vakarā, kad līgavu ved uz gultu, viņai dejojot nogriež matus un uzliek galvā ar linu audeklu izpušķotu vainagu, kādu sievas nesā tikmēr, kamēr dzemde dēlu, jo līdz tam laikam sievas vēl tura par jaunavām. Pēdīgi to ievē guļamā istabā, kur to grūzdami un sizdami iesviež gulta un nodod vīram. Tur par beidzamo edienu tiem pasniedz āža jeb lača pautus, kurus kazu dienā ēdot jaunieši topot auglīgi. Šī iemesla dēļ uz kāzatt netiek kauts neviens rūnīts lops.»

*Anna Brūvere Jelgavas Uziņos*

1. Ej gu-lē-ti, tau-tu mei-ta, Vedies manu bā-le-liņ',  
I-ma-jā, ra-va-jā, Ur-rā sau-sum ne-li-di-rā!

- |   |   |
|---|---|
| 2. Jauns bij manis bāleliņis,<br>Nezināja guļas vietu.    | 8. Liec mutīti pie mutītes,<br>Baz rociņu azotē.        |
| 3. Ej gulēti, tautu meita.<br>Ved gulēti mus' bāliņu.     | 9. Ja, Sandrīti," dēlu gribi,<br>Liec cirvīti pagalvi.  |
| 4. Ja nav sagšas, paladziņa,<br>Sedz ar krekla piešuvīti. | 10. Ja, Dacīte, meitu gribi,<br>Liec vālīti pagalvī.    |
| 5. Es gulēju aiz tautieša<br>Kā aiz resna ozoliņa.-       | 11. Miļo mani, tu, tautieti,<br>Nu es tava mīlējama.    |
| 6. Pāri pūta ziemas vēji,<br>Pāri jaužu valodiņas.        | 12. Pieņem mani, apsedz<br>mani.<br>Satin kājas kažokā. |
| 7. Apguldīju bāleliņu,<br>Pamācīju, kā gulēt.             | 13. Iegūlāsi mans brālītis<br>Kā skaistais ozolītis.    |
14. Piegūlāsi mūs māsiņa  
Ka sārta brūklenīte.

Kad jaunie noguldīti, vedēji aizslēdz klēts durvis un pie tām noliek sargus, kam jāraugās, lai skauģi un burvji netraucētu jaunos un nepārsviestu šautru pār jumtu (tas jaunam pārim nes nelaimi). Pārējie viesi līksmo visu nakti.

### **Modināšana**

Nākarnaja rītā vedību viesi pulcējas modināt jauno vīru un sievu. Viņus ceļ augšā ar dziedāšanu un spēlēšanu, taisot troksni ar katliem, karotēm, bundžām. Modināšanas dziesmas ir plaši pazīstamās «Kur tu teci, kur tu teci, gailīt mans», «čuči, guli, ligaviņa, uz manām rociņām» u. c.

Dižie vedēji atslēdz klēts durvis un perot modina jauno pāri. Par modināšanu vedējtēvs no līgavas dabū cimdu pari, vedēj-māte — dvieli, arī gultai kaut kas tiek ziedots. Ārpusē pie klēts durvīm vīramāte ir nolikusi ūdens traukus, kur jaunajiem mazgāties. Pirmos divus izgāž un tikai trešajā mazgājas. Vīramāte iet apraudzīt gultu, lai redzētu, kā jaunie gulējuši.

## Veltīšana

Vedībās satiekas divas svešas dzimtas, kas tagad kļūst radi, tāpēc labas attiecības ir sevišķi svarīgas — it īpaši j-Hunajai sievai, jo viņai jāpaliek dzīvot tautu sētā. Iepazīšanās, un sadraudzešanos veicina veltīšana: jauno radu apdāvināšana ar apģērba gabaliem no līgavas pūra. Pūru parasti dalīja otrajā diena. Pura ienešana var izvērsties rotaļa, ja līgavas brāji par nesumu pieprasa samaksu. Jaunā sieva pati izdala savu puru.

*Em. Melngailis. Lalv. ttiūz. fotkl. mal. I,  
Nr. 1138*

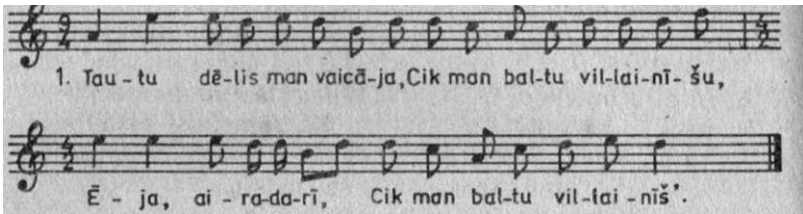

1. Tau - tu dē - lis man vaicā - ja, Cik man bal - tu vil - lai - nī - šu,  
Ē - ja, ai - ra - da - rī, Cik man bal - tu vil - lai - niš'.

2. Ai, tautieti, tevdeliņu,  
Cik tev caunu cepurišu?
3. Nepeliet i manu puru,  
Man deviņi paladziņi.
4. Trīs paklāju, trīs apsedzu.  
Trīs paliku pagalvi.
5. Vedai manu viramati  
Pār istabu klajumā;
6. Segšu košu villainiti  
Par dēliņa auklējumu.
7. Dievs man deva vīratēvu  
Diž' ozola resnumiņu;
8. Ganos gāju, kreklu šuVu,  
Pie ozola meridama.



9. Jaunākam dieveram  
Zilem kreklu šudināju.
10. Tas bus mans ormanītis,  
Sērst ejot bāliņos.
11. Gana devu, gana devu,  
Vēl atlika, vel atlika;
12. Vēl atlika, vēl atlika  
Citu gadu pirtiņai.

### Malu ziedošana

Sākot jaunu dzīvi svētajā sētā, jaunajai sievai ar to jāiepa-zīstas. Otrajā vedību dienā viramates vadībā viņa apstaiga visas sētas vietas, kur ikdienā būs jāiet mājas solis, un visur noliek kādu ziedojumu (prieviti, saktiņu). Ar malū ziedošanu jaunuve izlūdzas Dieva, Laimas un Māras palīdzību un svē-tību, kā arī pielabinās vietējiem gariem (mājas garam pielabi-noties, tiek dedzināta jaunās sievas matu šķipsna, lai tas sajustu jaunās mājniecec smaržu). Gājienu noslēdz citas sievas un meitas, dziedadamas un pamācīdamas jauno sievu.

*Irma Kurševica Rīga, dz. Madonas  
Tirzā*

1. Zie-do, mārša, ko zie-do-ji, Zie-do sa-vas na-ma dur-vis:  
Tur tu kursi u-gun-ti-ņu, Vi-su mūžu dzī-vojot.

- |   |  |
|---|--|
| <ol style="list-style-type: none"> <li>2. Ziedo, marša, ko ziedoji,<br/>Ziedo savu akas taku:<br/>Tur tu smelsi uidentīgu,<br/>Visu mūžu dzīvojojot.</li> </ol> | <ol style="list-style-type: none"> <li>3. Ziedo, mārša, ko ziedoji,<br/>Ziedo savas klētes durvis:<br/>Tur tu bērsi rudzus, miežus,<br/>Visu mūžu dzīvojojot.</li> </ol> |
|---|--|

1. Ziedo, marša, ko ziedoji,  
Ziedo savas -stallja durvis:  
Tur tu brauksi kumeliņus.  
Visu mūžu dzīvojot.

"). Ziedu, marša, ko ziedoji,  
Ziedo savu pirtes taku:  
Tur III pērsi dēlus, meitas,  
Visu mužu dzīvojot.

*Marģers Grīns un Mitru Grīnu*

### **Vedību vārdnīca un vedību shēma**

Atvaršas, atkazas	vedību noslēguma svinības līgavas <b>setā.</b>
Derības	puiša un meitas pirmais svinīgais soli- jums kopējas dzīves uzsākšanai.
Dieveris	tautieša brālis.
Dižie vedeji	vedējtēvs un vedejmāte (tautieša pre- brālis, masa vai tuvu radu pāris). <sup>1</sup>
Guldīšana	jauniķu ceremoniāla aizvadīšana gulēt pirmajā vedību naktī.
Izdevās	līgavas izdošana vedējiem un ar to saistīlas norises.
Jauna meita	līgavas neprecēta jaunāka masa vai draudzene.
Jaunais puisis	tautieša neprccets jaunākais brālis vai draugs.
Jauniķi	jaunais virs un s cva.
Jauņuve	jauna sieva
Kāzas	lībiešu vārds vcd.bām ( <i>kouz.</i> <sup>^</sup> <i>kočļlomi</i> ).
Ķelavainis	sievas masas virs.
Laulības	lībiešu vārds (lotti dziedat), kas apzīmē līdzināšanu kristīgās baznīcas ceremonijā.
Līdumu līšana	zemes gabala iztīrīšana 110 kokiem un krūmiem jaunam tīrumam.
Līdzinašana	svinīgs dievcstīgs rituāls, kura saderēto pāri liecinieku klātbūtnē savieno kopē- jai mūža dzīvei.
Lopenicas, lopržas	tautieša sulītas līgavas pura lopu dzi- ; najas.

I Lūkošanās	— mūža drauga noskatīšana un izraudzīšana.
Lūks	— līgavas lūkotājs.
Malu ziedošana	— ziedu mešana (upurēšana), ko izdara jaunā! sieva tautieša sētā.
Masas un bāliņi	— pašu dzimtas ļaudis. •
Māsīca	— vīra māsa.
Marsa	— braļa sieva.
Marte	— līgavas nosaukums no līdzināšanas līdz sievas auta uzlikšanai.
Mārtošana	tagad mičošana, senāk četrdaļīgs rituāls, kurā līdzināto pāri ievēd sievas un vīra kārtā un uzņem precēto ļaužu pulkā.
Novada apskate	— jaunuve apskata sava vīra sētu un tīrumus.
Panāksnieki	— līgavas dzimtas piederīgie vedības.
Precības	— četrdaļīgs notikums, kura tautieša sūtītie pārstāvji bildina meitu.
Precinieki	— tautieša pārstāvji precībās (precēti vīri un sievas — tuvi radi).
Preču tevs, preču māte	— precinieku pulka vadītāji.
Pūra vedēji	— pūra vešanai aicinātie tautieša dzimtas ļaudis.
Svainis	— vīra vai sievas brālis.
Tautas	— svešas dzimtas ļaudis.
Uzdziras	— labas laimes vēlēšana un jaunā pāra <b>apdāvināšana.</b>
Vakaraine	līgavas krustmāte.
Vakarainis	— līgavas krusttēvs.
Vakara māsa	— līgavas neprecētā masa vai draudzene.
Vedeji	— tautieša dzimtas piederīgie vedībās.
Vedības	— mūža gods, kurā saderētie kļūst par vīru un sievu.
Veltīšana	— jaunuve daļa velšu pūru jaunā vīra dzimtas locekļiem.
Velšu pūrs	— līgavas pūrs, ko viņa sagatavojusi veltīšanai un ziedošanai: cimdi, krekli, zeķes, dvieļi, villaines, sagšas, jostas, prievītes.
Vietraudži	līgavas sūtītie tautieša sētas apskatītāji pirms derībām.

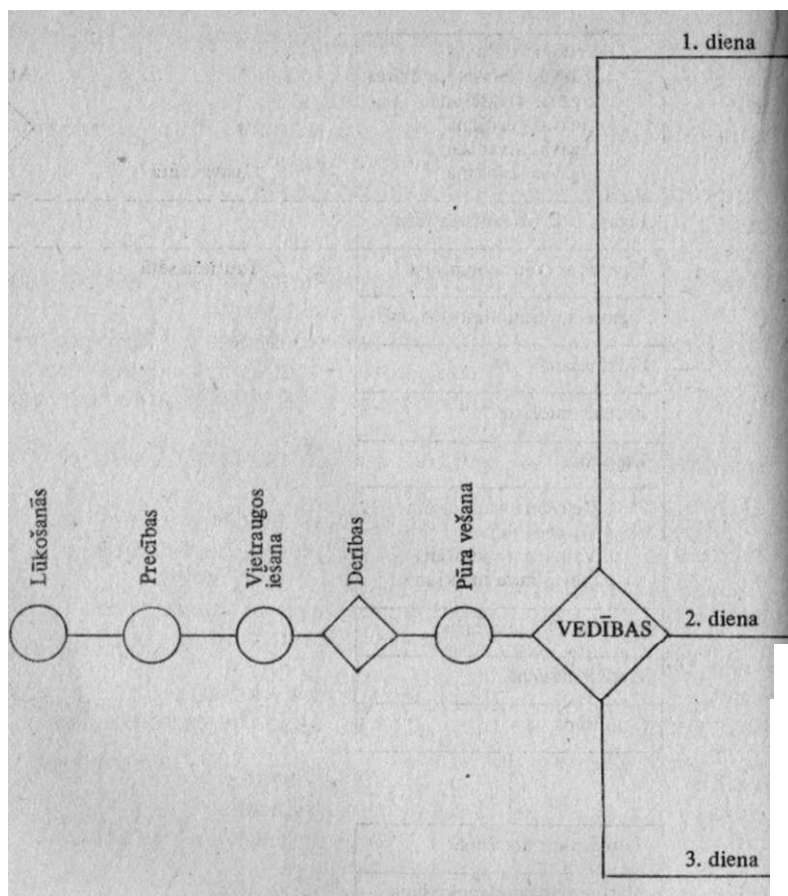

Jānis Ķlepers

### Gredzens

Gredzenam ir noslēgta apļa, retāk spirāles forma un līdz ar to maģiskas īpašības atkarībā no materiāla, no kāda tas izgatavots, rotājumiem, ka arī rakstiem taja. Gredzeni ir bijuši pazīstami jau sirmā senatnē. Pirmās rakstiskas liecības! ir par zīmoggredzeniem, kas valkāti pirkstā vai nēsāti kaklā. Arheoloģiskie atradumi rāda, ka jau 3000 g. p. m. e. bijuši pazīstami gredzeni kā rotas lietas (vijiņu veidā).

Latviešu tautasdziesmās runāts par ļoti dažādiem gredzeniem: zelta, sudraba, dimanta, dzintara u. c. Gredzenus

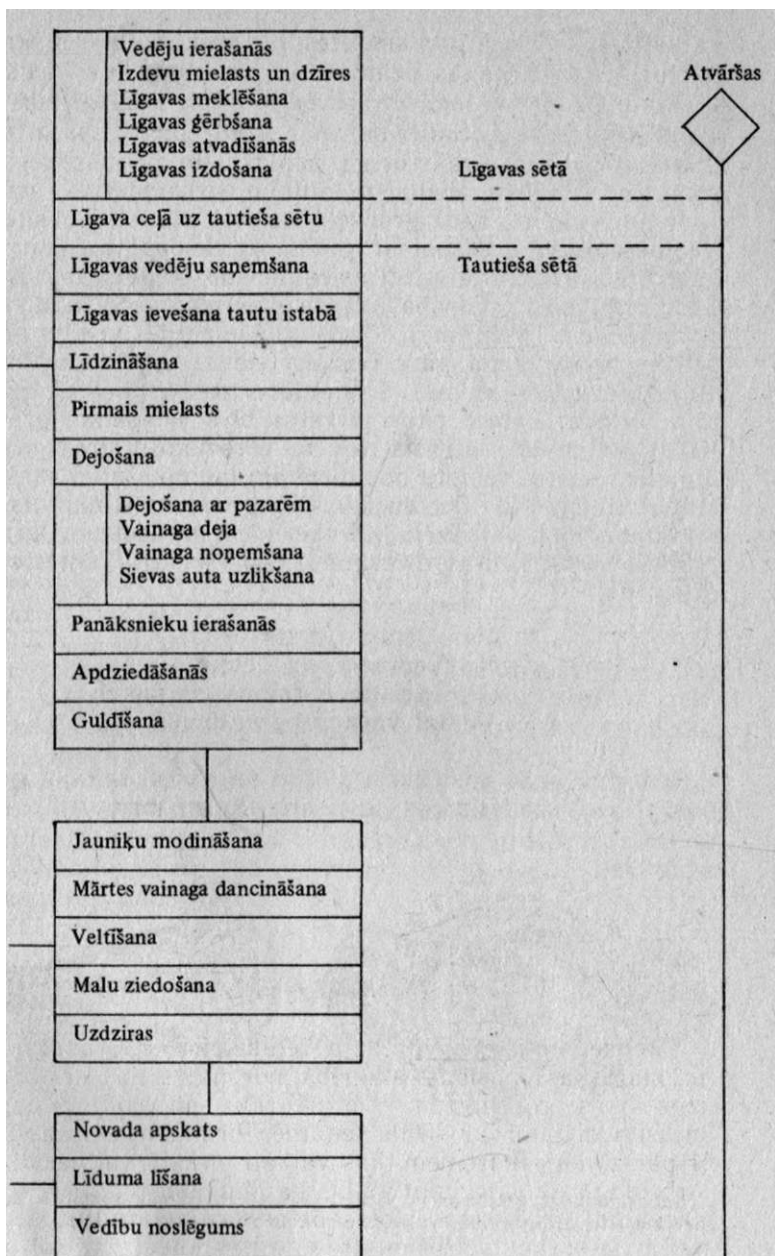

valkāja gan vīrieši, gan sievietes, pie tam, jo cilvēks skaitījis no turīgākās, senākas dzimtas, jo gredzenu bija vairak.

Gan pie saderināšanās, gan vedībās (pie līdzināšanas) bija atsevišķi gredzeni. Saderināšanās gredzeniem, kas atrodami Latvijas muzejos, raksturīga (paplašināta priekšpusē daļa, rotāta ar saulītēm, ziedīņiem, zīlītēm, sirsnīņām vai arī kopā sadotām rokam. Tādi gredzeni veidoti parasti no sudraba. Vedībās lietoti gredzeni ar gludu, priekšpusē resnāku loku, kas rotāts ar zīli vai sirdi vairoga vidū (Kuldīgas novadā). Lietoti arī plati sudraba skārda gredzeni ar lāšu un rindu ornamentiem (Kurzemē). Rīgas un Lielvārdes vedību gredzenos iegravēti jauna pāra iniciāli (sievas gredzenā vira, bet vīra gredzenā — sievas). Saulaulātie gredzenus valkāja rādītājā pirkstā, kamēr citos pirkstos bija rotāšanās gredzeni. Kuldīgas novadā atrasts vedību ceremoniju gredzens, kas atgādina saktu, veidots no stilizētām lapiņām un 5 sarkanām stikla zīlītēm. Nav liecību, ka šāds gredzens izmantots. Meitai, tautās ejot, vajadzēja būt vairākiem gredzeniem, ko ziedot tautieša sētā. Tautas dziesma liecina, ka arī Ventai ziedots gredzens:

Pār Ventīņu mani veda,—  
Ko Ventai ziedu devu?  
Plostam devu raibus cimdus,  
Ventai vara gredzentiņu.

Saderināšanās noslēdzās, puisim un meitai samijot gredzenus. Parasti saderinājās pavasari. Rudeni bija vedības, kad

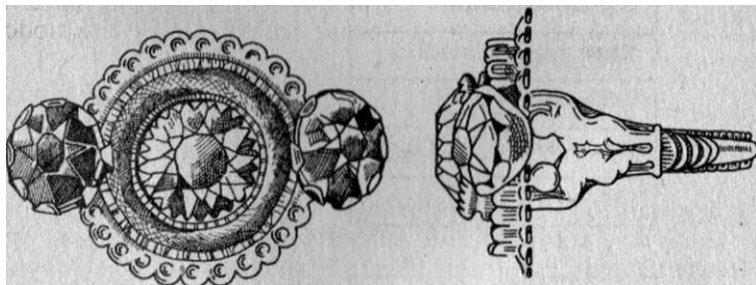

a

b

Saderināšanās gredzens no Griķu pagasta. Gredzens apzeltīts, ar lielu sarkanu zīli vairogā. Abās vairoga pusēs pa vienai mazākai zīlei, kuru balsta divu cilvēku figūras:

a) virsskats; b) sānskats.

Saderināšanās gredzens no Alūksnes pagasta.  
Sudraba gredzens ar skaldņotu loku un gaiši  
zilu zīli vairogā.



Vedību gredzeni:

a) vedību gredzens no Jaunjelgavas. Gredzena lokā lielāka vijuma izcilnis mijas ar sīku vijumu. Gredzena abas malas rotā sīks vijums; b) vedību gredzens 110 Ri ndas. Gredzens gluds ar atsevišķu zvaigznīšu rotājumu. Abās gredzena malās sīks vijums.

pie līdzināšanās atkal mija gredzenus — šoreiz vedību. Kad jaunā sieva gāja pirti uz radībām, viņa ziedoja zelta gredzenu. Šķīroties no tautu dela, laulātos gredzenus vajadzēja lauzt pušu. •

Gatavojoties derībām un vedībām, ieteicams izvēlēties gredzenus, kādi raksturīgi novadam, dzimtai. Ziņas var smelties arheoloģisko izrakumu aprakstos, etnogrāfiskos materiālos, vecāku un vecvecāku gredzenus izpētot (ja tie tiek nodoti pie paaudzes paaudzē).

## TAUTAS DZIEMAS

Prātiņā man iekrita  
Tautu meita zeltenīte;  
No'pratiņa neizkrita.  
Tā bus mana līgaviņa.

Tautu meita dzeltainīte  
Dzelteniem matiņiem;  
Tur stāvēja mans pratiņš  
Tavā matu galiņā.

Ai, puķīte, ciema meita.  
Tu būs' mana līgaviņa,  
Tu mana sirsniņa  
Kā puķīte dārziņā.

Ai, kaimiņu zeltenite,  
Kam tu augi tik ražena?  
Ne man darba, ne man miega,  
Už tevīm domājot.

Iededzinu to sveciti,  
Kas deg gaiši vakarā;  
Noraudziju to meitiņu,  
Kas nes daiļi vainadziņu.

Es redzeju tautu meitu  
Rami, rāmi dzīvojam.  
Dzīvo rāmi, bet raženi,  
Būsi mana līgaviņa.

Ņem, bāliņi, dziedātāju,  
Nepaņem runātāju;  
Tā dziedāt vien dziedāja,  
Ta ap otru nerunāja.

To kumeļu, to es jugšu, •  
Kas velk labu vezumiņ';  
To meitiņu, to es ņemšu.  
Kas ganos gavilē.

Silā bite ratus grieza,  
Ne balta abula:  
Darba meitu nolūkoju,  
Ne zelta, sudrabā.

Mazs putniņš, skaļš balstiņš,  
Meža tālu atskanēja;  
Laba meita, labs tikums,  
Tālu jāja precinieki.

Kas no liepas kuplumiņa.  
Kad ziediņi neziedēja? ,  
Kas no meitas daiļumiņa,  
Kad darbiņa nemācēja?



No zemes izziedēja  
Sarkanais āboliņš;  
No darbiņa nolūkoju  
Raženo mātes meitu.

Balta nāca tautu meita  
Ka ar sniegu apsnigusi;  
Nav ar sniegu apsnigusi,  
Nāk ar savu tikumiņu.

Deju priedi, dēju egli,  
Nelūkoju ozoliņu;  
Ņēmu latju mātes meitu,  
Nelūkoju sudrabiņa.

Silta bija tā pusīte,  
Kur saulīte agri lec;  
Mija bija ta sētiņa.  
Kur aug mana līgaviņa,  
i  
Kaut man butu putna spārni,  
Vāverītes vieglumiņš,  
Es tad savu līgaviņu  
Ik vakaru apmeklētu.

Zem priedītes negulēju,  
Priedītei asas skujas;  
To meitiņu neprecēju,  
Kas bij nikna baliņos.

Par tiltiņu nebrauciet  
Negrožota kumeliņa!  
No tālienes neņemiet  
Nezināmas līgaviņas!

*Viktors Eflittis*

## **NEVED MĀJĀS SVEŠTAUTIETI**

Neved mājās svešautieti,  
Latvju zēn, tās kaisli kur;  
Latvietis kaut vel sev šķiet,  
Posts jau tavu dvesli bur.

Saplūst nespēj vairs ar zemi,  
Klausīt senču padomiem;  
Paraugam tu sievu ņēmi,  
Vergs tas bauda sadorniem.

Cīniņš iesāksies no nieka,  
Līdz jau dvesle — karalauks;  
Ne vairs bērnos gūsit prieka,  
Ne vairs pašos dzims kas jauks.

Izķēmota būs ik juta.  
Katra doma — slepens naidis,  
Slēpjama kā sāpe grūta;  
Mirklī gaišākā juks vaidis.

Nesaisties ar sveštautieti,  
Vaimana viss mūžs tev būs;  
Saindēsies tavi dzieti.  
Mantojumā lāstus gūs.

Tikai vīrs ar lauvas dūšu  
Salauzt svešo varu spēs;  
Izpostījis sievas mūžu,  
Sevi rūšus iznāvēs.

Līdz tos aizskalojis, gaismu  
Latvju zeltenē sev gūs —  
Varavītkšņojuma laismu —  
Tīrs' un nevainojams kļūs.

*Jānis Čakste  
pirmais Latvijas valsts prezidents, 9 bērnu tēvs*

## **FRAGMENTS NO LCIGUMA LATVIEŠU SIEVIETĒM LATVIJAS VALSTS PIRMAJĀ GADADIENĀ**

Kurzemē iedzīvotāju skaits vēl priekš kara stāvēja gandrīz uz vietas. Vidzemē tas auga tikpat lēni kā priede mūsu tīrelī. Tikai Latgale bija palikusi dabīga un nebija ielaidušies nekādās noziedzīgās sistēmās. Tagad nu, mīļās tautietes, kad Latvija ir pierādījusi, ka viņa ir dzīvotspējīga, tagad, kur visas sirdis pukst priekš šīs mūsu Latvijas, kur visas rokas

priekš viņas strādā, kur jūs pašas ne vien nenogurušas strādājāt, bet pat ziedojat tai savas rotas, tagad es vēl jūs lūgtu: padariet mūs stiprus, dodiet mums bērnus. Apdomājiet, ja sistēmu vietā katrā mūsu ģimenē mudžētu, sešas mazas galviņas, tad jau pēc viena auguma mēs skaitītu Latvijā nevis 2 un pus miljoni iedzīvotāju, bet septiņi un pus miljoni!

*Oļģerts Auns*

## IKVIENS GĀDĀSIM PAR SAVAS TAUTAS MŪŽĪBU!

«Vai tad vērts cīnīties un asinis liet par tautas brīvību, ja tauta pati cenšas noasiņot, apmierināties ar vienbernu un divbērnu vai pat bezbērnu ģimenēm?»

*(Oskars Alks)*

Neatkarīga valsts ir gan katras apzinīgas tautas augstākais attīstības mērķis, gan arī līdzeklis tautas pastāvēšanas un attīstības drošībai. Valsts aizsargā pret pārējiem iebrucējiem un nevēlamiem iebrucējiem un veicina labvēlīgu tautas attīstību. Tomēr tautas nākotni nevarēs nodrošināt, ja par to nerūpēsies arī pati tauta, ikviens tās loceklis. Baltu daļas prūšu nosaukums palika Prūsijas valsts nosaukuma, bet paši prūši Prūsijas valstī gan izmira, gan partaulojās. Kā bus ar otru baltu daļu — latviešiem un latviešu vārda nosaukto Latvijas valsti?

Neatkarīgās Latvijas valsts laikā, kad risinājās ievērojams kultūras un saimnieciskās dzīves uzplaukums, bija vērojamas arī drauda pazīmes latviešu tautas pastāvēšanai tālaka nākotnē. Jau kopš 19. gs. beigām latviešu ģimenēs ir nepietiekams bērnu skaits. Pēdēja tautskaitē pirms kara 1935. g. Latvijā dzīvoja

latvieši	75,50%
krievi	10,59%
ebreji	4,79%
vācieši	3,19%
poļi	2,51%
baltkrievi	1,38%
lietuvieši	1,17%
pārējie	0,87%

Viszemākā dzimstība toreiz, neskaitot vāciešus, bija latviešiem, bet vislielākā krieviem. Ja šāds dzimstības līmenis būtu saglabājies arī turpmāk, tad bez nekādiem iebrucējiem tikai iekšējās attīstības gaitā ap 2120. gadu Latvijas valsti krievu skaits pārsniegtu latviešu skaitu.

Pēc II Pasaules kara latviešu zemā dzimstība turpinājās. Savukārt okupanti organizēja Latvijas kolonizāciju. Iedzīvotāju skaita pieaugumu veidoja, piemēram, laikā no 1959. līdz 1970. gadam

dabīgais pieaugums	42%
iebraucēji	58%
Salīdzinājumā Lietuvā	
dabīgais pieaugums	88%
iebraucēji	12%

Rezultātā strauji samazinājas latviešu tautas iedzīvotāju procents:

	1959. g.	1970. g.	1979. g.	1989. g.
<i>latvieši</i>	62,0	56,8	53,7	52,0
<i>krievi</i>	26,6	29,8	32,8	34,0
<i>baltkrievi</i>	2,9	4,0	4,5	4,5
<i>ukraiņi</i>	1,4	2,3	2,7	3,5
<i>poļi</i>	2,9	2,7	2,5	2,3
<i>lietuvieši</i>	1,5	1,7	1,5	1,3
<i>ebreji</i>	1,8	1,6	1,1	0,9
<i>pārējie</i>	0,9	1,1	1,2	1,5

Laikā no 1970. līdz 1987. gadam latviešu skaits samazinājies par 2900 cilvēkiem. Pašreiz stāvoklis beidzot sāk laboties; lai nodrošinātu kaut gēlielu latviešu skaita pieaugumu, tad katrā ģimenē vajag vismaz trīs bērnus. Skaits ir atkarīgs no mums ikviena! Ja vienā ģimenē ir četri bērni, bet otrā nav neviena, tad caurmērā ir tikai divi, kas ir nepietiekami, lai tauta nesamazinātos. Dažkārt dzird sakām: «Es jau ar dažiem bērniem viens neko nevarēšu izmainīt.» Tā vietā vajadzētu domāt: arī es gribu un varu kaut ko darīt! Ja visi tā domāsim, tad arī vajadzīgo panāksim. Nereti aizbildināmies ar dzīvokli, sadzīves un materiālajiem apstākļiem. Tie tomēr ir tikai blakus apstākļi. Tikai pēc tam, kad bus bērni, varēsim cerēt saņemt dzīvokļa uzlabojumu. Visu laiku pētījumi liecina, ka

ne tikai mazturīgiem, bet arī tieši turīgākiem ir mazāks mazuļu pulciņš. Vislielākais ir vidēji nodrošinātiem.

Ir kāda indiešu pasaka. Kādām ļaužu kopām vajadzēja panākt, lai savai ūdens tvertnei ūdens plūstu mājām pari. To varēja panākt, ja, ejot garām, iemeta tvertnē pa akmenim. Neviena kopa to nepadarīja. Tomēr vienai tas izdevās.

— Kā jūs to panācāt?— viņiem vaicāja.

— Jūs tikai daļa iemetāt pa akmenim, tāpēc tvertne nepārplūda, bet mēs pa akmenim iemetām visi, gribēdami sasniegt mērķi.

Lai latviešu valoda un dziesmas skanētu mūžam, lai mūsu kultūra mūžam priecētu pašus un arī citas tautas, lai tauta dzīvotu saules mūžu, iemetīsim mūsu tautas mūžības tvertnē pa artavai visi!

Trīs ozoli kalniņā,  
Trīs ziediņi upītē;  
Trīs puisīši māmiņai  
Siltajā saulītē.

*Ernests      Birznieks-Upītis*

## KĀZAS

( *Fragments* )

Pašā vakarā lielais vedējs sarikoja kadu lielu un garu deju, kurā visi pāri ņēma dalību un gāja pa visām istabām. Bunci ar pideli sauca līdzi. Kad apmierinājās, tad krusttēvs ar lielvedēju staigāja pa visiem apkārt ar šķīvi un šēļķenu. Katrs dzēra pa glāzei šēļķenu, un vīrieši lika pa naudas gabalam iiz šķīvja. Tad nosēdināja jauno pāri plāna vidu un lika jaunajai sievai mici galvā. Visi staigājām apkārt un dziedājām:

«Nu mani mičos, nu mani mičos, nu es būšu sieva ...»

Pēc tam tuvākie kāzinieki gāja uz mājām gulēt.

Otrā rītā agri gājām atkal uz kaimiņiem turpināt kāzu dzīves. Jaunais pāris vēl bija ieslēgts klētī, un to nelaid), arā, kamēr nepienāks muzikanti un nesāks spēlei. Bet Buncim, Lindem un arī dažam no kāziniekiem pa nakti kads jokupēteris bija noglabājis zābakus; un tos nekur nevarēja atrast.

Tad puikas sāka saukt, ka no meža puses pa tecīņu nākot žīds ar zābaku paunu. Parādījās kads krusttēvs ar garu, pinkainu bārdu un novēlušamies matiem. Paunā viņam patiesi

bija zābaki un kurpes. Viņš pakapās ratos un uzsāka vairāki solīšanu. Pārdodot uz krīta, naudu varēšot samaksāt, kad iekulšot pirmos kviešus. Drīz maiss bija izpardots un kāzeļ nieki apāvušies. Abi muzikanti sāka spēlēt, atslēdza klēti, jaunajam pārim novēlēja laimes, un visi gāja brokastis.

Tad dejoja un gāja rotaļās. Pēc pusdienām tālākie kāzenieki saka posties uz mājām esot pats darba laiks. Muzikanti katram gāja līdzī ārā izvadīt ar maršu. Aizvadāmie tiem deva dažus naudas gabalus.

Mēs, ka vistuvākie kaimiņi, palikām vispēdējie. Beidzot krustmāte mums atdeva aizdotos šķītvjus un nažus un iesēja lakatā raušus kā cienmaizi. Kārlēns atnaca mums līdzī un palīdzēja visu pārnest mājās.

*Mara Zālīte*

## AK TU VIENS!

Mamma saka — ak tu viens!  
Vai es vainīgs, ka es viens?

Vairāk nekā ūdenskrasas  
gribētu es mazu māsu.

Vairāk nekā košļenes  
mazu brāli gribu es..

Mamma saka ak tu viens!  
Vai es vainīgs, ka es viens?



# BEDIBAS DIEVAINES



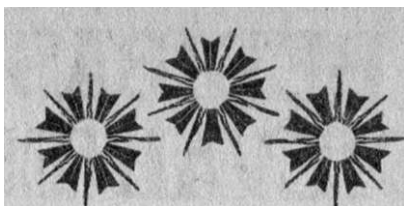

*Marģers Grīns un Mara Grīna*

### **Latviešu mūža un aizmūža izpratne**

Latvieši miršanu uzskata par dabīgu norisi, par daļu no pasaules rituma, par Dieva likumu. No miršanas nebaidās, jo to saprot kā pāreju no dzīves šai saulē uz dzīvi Viņā saulē. Dainās izteikta latviešu pārliecība, ka mūža garums šai saulē ir Dieva ziņā.

Divējāda saule tek, tek kalnā, tek lejā;  
Divējāds mans mūžiņš ar to vienu dvēselīti.

Bridi, laiku man dzīvot, nedzīvot saules mūžu;  
Odeņam, akmiņam, tam dzīvot saules mūžu! '

Jautājumi un minējumi par Viņas saules dzīvi tomēr nodar.<sup>^</sup>  
bina latviešu prātus.

Zinu dienu pie dieniņas, vienu dienu nezināju:————  
To dieniņu nezināju, kad zud manis augumiņš. 4

Dainās atrodama izpratne par zemes mūža isumu salīdzina  
jumā ar dzīves turpinājumu Viņā saule.

Šai saulē dzīvodams, viņu sauli daudzinaju;  
Šī saulīte ciemoties, viņa mūžu nodzīvot.

Šai saulē, šai zeme viesiem vien padzīvoju;  
Viņa saule, viņa zeme, ta visam mūžiņam!

Dainas rada, ka latviešu uztverē cilvēkam ir trīs daļas:<sup>ī</sup>  
1) augums, kas d/ivo un, mūžam beidzoties, irst un izirst;

' Raksts levietots saisināli 110 Marģera Grīfīl un Māras Grīnas grāmatas  
«Latviešu gads, gadskarta un godi».



1) velis — auguma vieliskais dvīnis, kas turpina dzīvot veļos  
Vel pēc auguma nāves; 3) dvēsele, kas, augumam mirstot,  
niziet pie Dieva.

Ko tu dziedi, lēja' bērns, ne tev kaulu, ne dvēseles;  
Man ir kauli, man dvēsele, man jaukā valodiņa.

Kas tur daiļi gaviļēja kapu kalna galiņā?  
Tā māsiņa gaviļēja, veļu govīs ganīdama.

Klauvē mana dvēselīte pie Dieviņa namdurvīm.  
Celies, Dieviņ, aun kājiņas, laiž iekšā dvēselīti!

Vedat mani dziedādami, nevedāt raudadami,  
Lai iet mana dvēselīte pie Dieviņa dziedādama.

Cilvēka augumu dod, uztur un atkal paņem Māra, jo viņas  
gādībā ir visa vieliska pasaule. Dainas Mārai ir daudz dažādu  
apzīmējumu, kas saistās ar viņas plašo darbības lauku,  
piemēram: Pasaules Māte Mira, Zemes Māte, Veļu Māte,  
Ļaužu Māte, Lopu Māte, Meža Māte, Juras Aļāte u. c. Sakarā  
ar miršanu viņu uzrunā par Veļu Māti, arī par Zemes Māti,  
likai retu reizi saucot vārdā — Māra.

Vaļa manas nama durvis, vaļā manas istabiņas:  
Veļu mate aizviluse manu durvju vērājiņu.

Ar Dieviņu, māmuliņe, labvakar, Zemes māte!  
Labvakar, Zemes mate, vai būs laba dusēšana?

Kur, ļautiņi, jūs bijāt smiltaiņām kājiņām?  
Novedām mūs\* māsiņu mīļas Māras kalniņā.

Dainās redzams, ka latvieši nevairās par nāvi un miršanu  
runāt, jo par to atrodami daudzi prātojumi. Ir arī minējumi  
par to, kādā mūža posmā aizgājēja visvairāk pietrūks palicē-  
jiem: vai grūtāk aiziet mazam, jaunam vai pusmuža. Beru  
dainas pilnas ar žēlumu par šķiršanos no palicējiem, bet tās  
arī liecina par dzīves turpinājumu veļos.

Neraudaji, māmuliņe, mani mazu nomierstamu;  
Tur es tevi sagaidīšu, noslaucīšu kapu sētu.

Latviešu tautasdziesmās *velis* dažreiz saukts par *leli*. (Sast.)

Lietiņš lija saulītē: velēnieši kazas dzēra. -  
Mans bāliņš jauns nomira. Veļās ņēma līgaviņu.

Arī dvēseles un veļa pāriešana no šīs saules Viņā saul  
nenotiek bez zināmām grūtībām. Dvēsele kādreiz vēl kavēja^  
pusceļā; -arī pēc apbedīšanas tā pirmo nakti pārguļ kapsētjij  
krusta galā.

Maģa, maģa dvēselīte, pus gaisiņa lidinaj'!  
Šī zemīte- neizdeva, viņa labi nesaņēm'!

Guli, mana dvēselīte, laukā krusta galiņā,  
Gan tu biji kūpējuse dūmaiņā istabā!

Pirmo nakti neierastā vietā — kapsētā — arī velim grūt^  
gulēšana.

Puš vėjīņis, laidies, migla, par to baltu kapu kalnu;  
Grūt manami brālītimi pirmo nakti smilktienaji.

Cilvēka dabā ir vairīšanās no svešā, nezināmā, tāpēc latvieji  
tis dažkārt atrod iemeslus atrunāties no miršanas tuvākā  
nākotnē, izskaidrojot, kāpēc vēl nav gatavs aiziešanai no šīs  
saules.

Lai tie mira, kam bij vaļa, man nebija patapiņas;—  
Zīda pļavas man nepļautas, zelta kalni neeceti. ~|

Vel citas dainas apraksta zīmīgas darbības, ar kurām cer  
miršanas brīdī novilcināt, piemēram, liekot bērza kluci sava  
vietā, gaidot kapa puķes noziedēšanu. Ari pelīte, kas lien  
mūža maju apraudzīt, aicināta palikt kapā par vietnieci.

Es ievēlu bērza kluci savā kapa vietīņā;  
Kad tas klucis satrūdēja, man jāiet tai vieta.

Skaista puķe uzauguse mana kapa vietīņā;  
Nu ta puķe noziedejse, man jāiet tai vietā.

Tec, pelīte, caur zemīti, meklē manu mūža namu;  
Ja rūsēja, ja peleja, paliec pate tai vietā!

Šī veida dainu un zīmīgu darbību vecumam apstiprinājums  
atrodams vidējā dzelzs laikmefa kapu izrakumos Dobeles  
pagasta Bālās, kur kapu laukā atrasti apdeguši akmeņi un  
četri zemē iedurti šķēpu gali.

Es ieduru zobentiņu balta smilkšu kalniņa;  
Lai tas trūd, lai ruseja līdz manam mūžiņam.

Swiežu cirvi, swiež' akmeni sava kapa dibenā;  
Negrib cirvja, ne akmeņa, gribej' manu augumiņu.

Dainās ari atrodami simboliski izskaidrojumi, kāpēc piedē-  
rīgais aizgājis veļos: vajadzējis Veļu Mātei uguni nest, Veļu  
Mate pievīlusi ar medu un medus plāceni vai gadījies kapā  
iekrist, pēc puķes sniedzoties. Daži pētījumi rāda, ka kapa  
puķe domāta pati Veļu Mate.

Kur, Anniņa, lu tecējf ar uguns vācelīti?  
Aizmigusi Veļu māte, izdzisusi uguntiņ'.

Veļu māte pievīlusi manu smidru augumiņu:  
Ielikusī med's podiņķu dziļas dobes dibena.

Viena pati balta puķe manā dobes maliņā;  
Es šķitos puķīt' raut, iekrīt\* dobes dibinā.

Veļu Mātes dainas ari sazīmējamas pēdas par uguns bedī-  
lam, kas zināmos laikmetos lietotas dažados Latvijas ap-  
gabalos.

Trīs dieniņas Veļu māte kaļķu cepli kurināja,  
Kaļķu cepli kurināja, med's plāceni cepināja,  
Med's plāceni cepināja, jaunu viesi gaidīdama.

#### Bedību norise

Bedības jeb bēres ir cilvēka mūža pēdējais gods. Mūža  
gājums šai saule noslēdzies, un palicēji atvadās no mirušā,  
apcer viņa mužu, izteic savas žēlabas par šķiršanos, augumu  
nododami atpakaļ Mārai — Zemes Mātei. Bedības parasti ir  
divu vai trīs dienu godi.

#### Miršanas brīdis

Cilvēka miršanas brīdis ir Dieva ziņa, un kādreiz tas pienāk  
negaidīts, piepeši patraucot dzīves gaitu.

Dod, Dieviņ, ta nomirt, ka nomira tēvs, māmiņa:  
Tēvs nomira, rij' kuldams, mate — maizi mīcīdama.

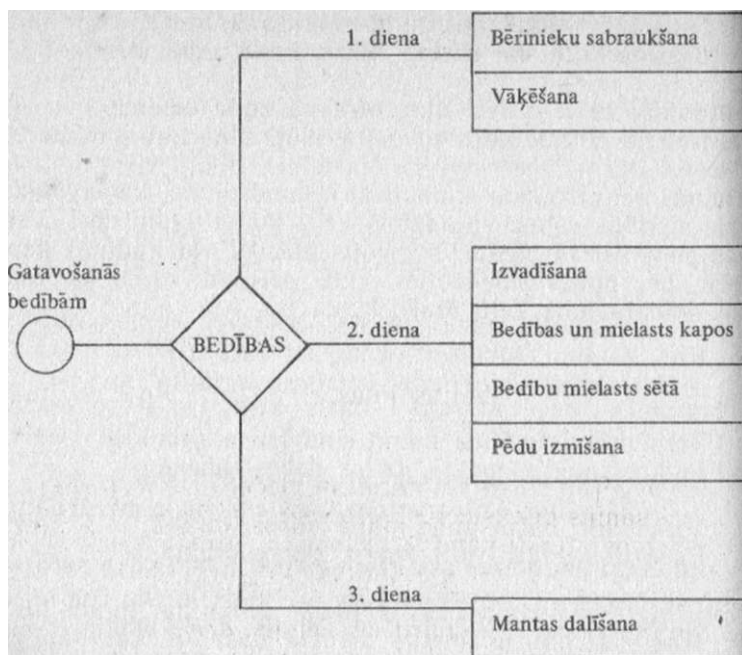

Bet dainās apdziedata arī slimošana un nojautas par nāve tuvošanos.

Ai Dieviņ, galva sāp, nu es ilgi nedzīvošu!  
Skaista zied magoniņa mana kapa galiņa.

Veci ļaudis, kas nodzīvojuši garu mūžu, sagaida miršanfl ka pelnītu atputu, kad varēs atgulties smilšu kalniņa. Parasti veci cilvēki jau laikus nolikuši šai vajadzībai velkamo drēbju kārtu un sagādājuši sev šķirstu.

Laiks bij man, gulēt iet baltu smilšu kalniņā:  
Delu dēli arajiņi, meitu meitas malējiņas.

Es mirdams piesaķēru pie Dieviņa kamanām:  
Dieviņš brauca debesies, izved manu dvēselīti.

Mirušā auguma sagatavošana bedībām

Piederīgie mirušā tuvinieka augumu apkopj un sagatavo dzīvei Viņā saulē. Par miruša mazgāšanu dainas nerunā, bet tauta vēl ziriama paraža mirušā augumu sēdināt krēsla un

mazgāšanai lietot izparu nopērtu pirts slotu. Pēc tam mirušo saģērbj goda kārtā, dodot līdzī rotas lietas. Dainas aizgājēja apģērba uzsver goda drānas un baltu krāsu: balti autas kājas, baltus palagus, baltus linu krekļus, -baltas villaines. Melna krāsa sēru apzīmēšanai nav latviešu paraža. Ta ir nesens, svešs ienesums, kas pieminēts tikai paris dainas.

Saģērbj mani, māmuliņa, diženā rotiņa!  
Nu es iešu tai ciemā, kur mūžam neatstašu.

Šuj, māmiņa, man krekliņu līdz pat kāju galiņam,  
Lai nesaka veļu puļši pliku mani novedot.

Vērpū smalki baltus linus-, aužu sevīm paladziņus;  
Aužu Sevīm paladziņus, ko gulēti smilktaine.

Bez apģērba un rotārt rīrušam- piederīgam dod līdzī dzīvei nepieciešamus priekšmetus; ieročus, ūn.'dārba rikūs, kas- lielos daudzumos atrasti kapu. izrakumos. Ši ieraža nav vel pilnīgi izzudusi līdz pat 19. gadsimtam, bet līdzī dotie, priekšmeti gājuši mazuma: doti činfdi, zeķes; nauda, pirts slota un dažī iemīloti priekšmeti, ko mirušais lietojis, dzīvs būdams, piemēram, pīpe, krams un šķiltavas u.c. Ši ieraža minēta bērū aprakstos visā Latvijā.

Dzīve veļos iedomāta līdzīga zemes dzīvei ar visām ikdienas vajadzībām. Tā kā visas veļos nepieciešamās lietas nav iespējams ievietot šķirstā, tad aizgājējam tās nodod līdzī simbo« liskā veidā — padarot šos priekšmetus zemes dzīvē nelietojamus. Paņēmiēni, kā to izdara, ir dažādi: mājļopus kauj un izlieto bedību mielastam, ciskas sadedzina, uguni ņemot no mājas pavarda, traukus un kausus sasit lauskās, rotas un ieročus nogremdē ezerā.

Pec miruša apkopšanas to ievieto zarka vai šķirsta. Latvieši jau dziļā senatne mirušo apglabāšanai lietojuši šķirstus. Tie taisīti no viēna gabala, izgrebjot resnu priedes vai egles kluci. Šādu šķirstu paraugi atrasti kuršu kapenēs Klaipeēdas apgabala izrakumos, kas datēti ap mūsu eras 1. gadsimtu.

legulas māmuliņa viēna koka namiņā,  
Ne dzirdēja vēja pūšam, ne bērniņu gaudojam.

Vel senāki ir bronzas laikmetā (1500.—500. g. pirms mūsu ēras) lietotie krautie akmeņu šķirsti. Velak mirušie novietoti

arī uz dēļiem vai egļu un priežu mizām un apklati ar bērza tāsīm.

Veci koki izpraulējši, tāsēs vieni atlikušas;  
Veci ļaudis nomiruši, valodiņa atlikuse.

Neba man daudz vajag mana mūža galiņa:  
Para koku priežu, egļu, jumta zaļu velēniņu.

Dainās zārku sauc par mūža namu, koka namu, mūža māju, sešu dēļu gabaliņu. Pēdējais nosaukums apzīmē vēlāko laiku zārku, kas gatavots no sešiem dēļiem un sastiprināts ar koka tapām. Latviešu pārliecība par dzīvi Viņa saule saietas ar ieradumu jau laikus rūpēties par savas mūža mājas sagatavošanu. Sevišķi vecāki ļaudis mēdz turēt savu šķirstu gatavībā — parasti novietotu klētsaugšā vai kādā citā vietā līdz beru reizei.

Dod, māmiņa, manu tiesu, neba man daudz vajaga:  
Divu nišu paladziņu, sešu dēļu gabaliņu.

#### Gatavošanas bedibam

Dainas nedod sevišķus norādījumus par ēku, kur mironi novieto vai kur norisinās tālākās bērnu izdarības. Aprakstos redzams, ka mirušo novieto rija vai klētī, vasarā izmeklējot vēsāko vietu. Dažreiz, par vāķēšanu runājot, minēta istaba vai nams.

Sētas ļaudis bez kavēšanās sak gatavoties bedibām. Viens no pirmajiem darbiem ir beru viesu aicinašana. Apziņo visus dzimtas piederīgos, aicina arī kaimiņus un mirušā draugus. Uz pēdējo mūža godu — bedibam — ierodas visi aicinātie, lai atvadītos no aizgājēji, kura velis vēl kavējas sētā palicēju vidū.

Visi gailīši, dziediet, dienavidu saņemdami;  
Visi radiņi, nāciet nomirušu pavadīt!

Uz bedībam gatavojoties, mājās cep baltu (kviešu) maizi un karašas, kauj kādus lopus, aitas un vistas un dara alu.

Manis deļ vērsi kāva, brūvēj' saldu alutiņu.  
Paši ēda, paši dzēra, mani veda smilktenāi.

#### Vāķēšana

Uz bedibām braucot, lūgtie viesi ņem līdzī ēdienu: noteikti novārītus sausus zirņus vai pupas, maizi, gaļu un dzeršanai alu.

Tie, kas bērnu godā nevar piedalīties slimības vai citu iemeslu dēļ, arī nosūta savu tiesu ciema kukirlim, lai aizgājējs neturetu jaunu prātu.

Pēc senām tradīcijām pirmās bedību dienas vakara bērnu viesi sapulcējaš pie mirušā, lai jo kupli novadītu viņa pēdējo mūža godu. Šo izdarību, kas ilgst visu nakti, sauc par vāķēšanu jeb vakām.

Vākājat, vāķenieki, vedat mani smilktenā!  
Gara man šī naksnīna pie bērniem pārgulēt.

Seno laiku vāķēšanai un tālākām bērnu norisēm ir vērojamas visas raksturīgās mūža godu pazīmes—dzimtas sapulcēšanās, mielasts, dziedāšana un dejošana. Izdarības risinājušās, pulcējoties ap mirušā augumu, kura neredzamais līdzinieks — velis — ir šo pēdējo mūža svinību dalībnieks un goda viesis. Ar mirušā veli sarunajas, tam uzdzer, jautā aiziešanas iemeslus, piedāvā pa druskai no dažādiem ēdieniem. 17. gadsimta latviešu bērnu aprakstos atrodamas ziņas, ka mirušā augums, goda drānās tērpts, apsēdināts krēslā, lai varētu pienācīgi

savā goda piedalīties.  
Mirušos vāķējot, visu nakti dedzina sveces. Ari dainās atrodams mudinājums gādāt par uguni un gaišumam degt sveces.

Man māmiņa piesacīja: šonakt guni neapdzēs,  
Lai celiņis gaiši spīd, pie Dieviņa pieejot.

Dedzin', māte, gaišu sveci, vel es nākšu atpakaļ;  
Vēl es nākšu apraudzīt, vai būs mani gaidījuši,  
Gaišu sveci dedzināj'ši.

Ši pēdēja mūža goda izdarības nenoliedzami caurstrāvotas ar piederīgo žēlumu par šķiršanos, kas izskan beru dainās neskaitamas variācijās. 13. gadsimta aprakstos atrodamas ziņas par kuršu kritušo karavīru apraudāšanu, kas izpaužas arī ka viņu darbu apcere un slavināšana. Ari 17. gadsimta sveštautiešu apraksti par latviešu berem min apraudāšanu, ko izdara sievietes, pulcējoties ap mirušo. Žēlabas par šķiršanos

un apraudāšana izpaužas bērnu dziesmās; daudzas no tālil  
apcerēti aizgājēju piederumi, kas palikuši bez lietotājā, i

Zirgs ar arklu vaicājās: kur palika arājiņš?  
Arājiņš apsgula visu mūžu dienvidiņū.

Vairums bērnu dziesmu ir teicamas dziesmas, t. i., tās uzsik  
teicēja, kurai dziesmas otrā daļa pievienojas locītājas.

Raudinis, raudinis šis vakariņis:  
Raud tēvs nama, māte istuba,  
Tie mazi brālīši zierdziņū stallē,  
Tas mazas māsiņas piena kamarē.

Tomēr latvieši miršanu saprot ka pāriešanu uz dzīvi cita  
pasaulē, nevis iznīcību. Tāpēc bērēs šķiršanas sāpes gani  
jaizraud, bet tās nedrīkst pilnīgi aizēnot šīs saules pedējit  
goda norisi.

Dziediet visi, dziediet visi, neviens manis neraudiet, |  
Lai es eju pie Dieviņa kā ieviņa ziedēdama.

Es nenācu šo naksnīnu ar miedziņu apgulēt,  
Nacu ēst, nacu dzert, nācu koši padziedāt,  
Sav' māsiņu pavadīt baltā smilšu kalnīnā!

Latviešiem vēl saglabājušās ziņas par beru rituāla rotaļam]  
un dejām, kas izpildītas vāķēšanā un arī beru turpinājumā<sup>^</sup>  
pēc mirušā apbedīšanas. Senajā izpildījumā vāķēšanas deja]  
noritējusi loka ap mirušo. Ari pēdu izmišanas dejai raksturīgs]  
dalībnieku izvietojums divos apļos, simbolizējot mūžu, kas]  
dzīvojams divās saulēs. Gados jauniem neprecētiem mirējiem]  
pēc pusnakts sākusies kāzu dzeršana ar dejošanu.

Griež dancāt bāleliņi tā liela žēlumā,  
Iedevuši sav' brālīti Zemes rnotes meitiņai.

Latviešu bedību goda novadīšana <sup>III</sup> izdarības ar ēšanu,<sup>I</sup>  
dziesmām un deju ap mirušo nesaietas ar kristīgās ticības!  
uzskatiem par miršanu, bērēm un augšamcelšanos, tāpēc arī  
kristīgās ticības izplatīšanos sākas seno bedību paražu vāja-  
šana, kas turpinās gadsimtiem ilgi. Tas notiek visās Eiropas ]]  
tautās, kur mirušo aizvada uz dzīvi cita pasaulē ar dziesmām, ]]  
dejām un dzīrēm. Ziņas par šo paražu vajāšanu parādās"  
dažādos laikos dažādās tautās, tātad notiek nepārtraukti visa ]]  
Eiropā: 9. gs. baznīca apkaro ģermāņu ieražas, 13. gs. tas  
aprakstīts Anglijā, vēl —18. gs. Zviedrijā.

Minēto iemeslu dēļ kristīgā baznīca vaķēšanu uzskatījusi par sevišķi nevēlamu un iznīdējamu darbību. Latviešu bērnu jiarāžās vaķēšanas izpildījums acīmredzot izzudis no bedību norises vai vāķēšana izdarīta paslepus, jo stāstītāji to vairs nepiemin 19. gs. savaktajos bērnu aprakstos, atskaitot dažas vietas, piemēram, Venstpīlī. Tomēr latviešu apziņa vēl šodien alrodas skaidrs priekšstats par vaķēšanu, "kas rāda, ka šī i./darība pazudusi no latviešu bērnu tradīcijām tikai nesena pagātnē.

Vai, Māriņa, mīļa balta, ko es tev sariebos?  
Kokam auga atvasijas, man neauga lolojumis.

Stāvi klusu, Vēja mate, neklauve nama dorvis!  
Mana balta māmuliņa cietu miegu aizmiguse.

Kam tu lūzi, ozol-iņi, vai nav koku luzējiņu?  
Kam tu miri, mūs' brālīt», vai nav laužu mirejiņu?

Kam, vējiņ, tu nolauzi krūzoto ozoliņu?  
Kam, saulīte, tu paslēpi mīļāko bāleliņu?

Šo naksniņu pārgulēju apakš tēva lubu jumta;  
Citu nakti tad gulēju apakš zaļas velēniņas.

Šonakt mani mate sedza ar baltam villainēm;  
Rītu mani brāļi segs ar zaļām velēnām.

### Izvadīšana

Bēru otras dienas izdarības sākas jau no rīta, lai paspētu veikt visus darbus un rituālus, kas saistīti ar miruša izvadīšanu uz dzimtas kapu kalniņu. Dainas mudina mirušo apbedīt priekšpusdiena, kad veļu vārti vaļā. Ari pats mirējs grib laikus tikt pie miera.

Steidzaties, bāleliņi, ko tik ilgi kavējat,  
Lai es savu guļu vietu ar saulīti apraudziju!

Rokat mani priekš pusdienas, pēc pusdienas nerokat:  
Pēc pusdienas veļu bērni veļu vārtus aizvēruši.



Šai pēdējā cilvēka mūža godā un mirušā auguma beidzami ceļā sevišķa vērība veltīta zirgiem, to izvēlei, jūgšanai un pušķošanai. Cenšas arī ievērot paša aizgājēja agrāk izteiktās vēlēšanās. Bēru dainās tāpēc ļoti daudz apdziedāti zirgi, M kuriem mjušo ved uz kapiem. Visvairāk iecienīti sirmi un bS zirgi. Izvairās jūgt baltus zirgus, jo tos palicēji vēl tālumā var saskatīt.

Baltu zirgu nejūdziet, man' vezdami smiltainē:—  
Tāli spīd balti zirgi, gauži raud mamuliņ'. —

Šķirstu uz kapiem vedot, to dara ar vairākiem zirgiem —3 parasti trim. Zirgus bērēm jūdz rindā vienu aiz otra, kasi redzams arī jaunako laiku attēlos un aprakstos. Šādu jūgšal nas veidu netieši arī apstiprina dainas, kas runā par garas» pātagas vajadzību.

Vai, brālīti, ormanīti, vijies garu pātagziņu!  
Grib māsiņa daiļi braukti baltā smilšu kalniņā.

Dainā šads jūgšanas veids apzīmēts par «vērzelēs jug-ļ šanu», un tas attiecināts uz lielajiem mūža godiem: vedībam] un bērēm. Vērzeles ir daļa no zirga iejūga, kas citur saucas] slejas jeb rēde\$.

Divkārt manu augumiņu vērzelēs vizināja:  
Vienu kārtu tautiņās, otru smilšu kalniņā.

Beru zirgus un iejūgu pirms došanās ceļā izpušķo: zirgiem krēpes sien saišķus, loku aptin dvieļiem vai pušķo skujām un mētrām; zirgiem uzklāj segas vai villaines.

Es, māmiņa, jauna miršu, mani koši pavadiet:  
Jostām zirgus grožojiet, villānēm deļojiet!

Labā mana līga\4ņa, labi mani pavadīja:  
Sirmi zirgi, balti deļi sarkanām bantītēm.

Dainās sameklējamas pēdas par citu senu ieražu, kas saistās ar miroņa vešanu uz kapiem: zirgu jūgšana kamanās kā ziemu, tā vasaru. To apstiprina vēl 19. gs. savākti bēru norišu atstāstījumi, norādot uz vecu ļaužu vēlēšanos pēdējā ceļā braukt kamanās ziemu vai vasaru. Vairākās bēru dainās minētas kamanas, gan sevišķi nepieminot gadalaiku. Vienā no šīm dainām ragavas sauktas apvidum ""īpatnējā vārdā par važam.

Ormanit, ormariit, lai tek viegli kamaniņas;  
Ja tek viegli kamaniņas, tad būs viegla dusēšana.

Es to savu mīļu tēvu ar važam aizvažoju,  
Ar atslēgu vārtus slēdžu, lai nenāca ciemoties.

Zīmīgi, ka dainas arī Dievs un Veļu Māte mirušo ved sev  
līdzī kamanās, kas rada, ka kamanu lietošana sakņojas dziļi  
senajā dievestībā.

Kā zīlīte piesakēru pie Dieviņa kamanam;  
Ar Dieviņu ielīgoju dvēselīšu namiņā.

Ei, bagāta Veļu māte, taisi slaidas ragaviņas,  
Kur tu mani pašu liksi, kur tas manas lupatiņas (gra-  
bažiņas)!

Izvērtējot miroņu izvadīšanas ieražas, var secināt, ka tajās  
saglabājušies daudzi elementi no dziļas senatnes. Kad kap-  
sēta vēl bija dzimtas «smilšu kalniņš», tad vairāki zirgi bija  
ne tikvien pedejā goda greznība, bet arī nepieciešamība. To  
pašu var attiecināt uz kamanu priekšrocību, smilšu kalniņā  
braucot, kas vēlāk kļūst par smiltīm kaisītu ceļu vieglai  
vizināšanai.

Ai, ormani, ormanīti, vijies garu patadziņu,  
Lai tie tavi beri zirgi smilkdienāi neapstriga!

Skuju pušķojums un skujām kaisīts ceļš piederīgs latviešu  
bērēm. Skuju kaisīšana nozīmē mirušā labvēlību palicējiem.  
Skujas raksts pieder Laimai.

Skujam taku pakaisīja masa, brāli vadīdama,  
Lai brālītis novēlēja mātai labu dzīvošanu.

Nokaišat man celiņu smalkajām smilktiņām,  
Lai to manu augumiņu viegli, viegli vizināja.

Priekšā bija tas celiņš, skujiņām nokaisīts;  
Sēd Laimiņa gaidīdama pašā skujuas galiņā,  
Uguntiņu dedzināja divās vasku svecītēs.

Pirms bedību brauciena beru viesi ietur maltīti ( . . ).>——

Izvadīšanas dziesmās izskan neatgriešanās motīvs, ka izteikts dažados veidos.

Auniet man baltas kājas, judziet bērus kumeliņus!  
Nu es iešu tai ciemā, kur mūžam neatnākšu.

Auniet man baltas kājas, vediet mani smiltene!  
Sito kāju avumiņu man's mūžam neredzes.

Jūdz, brālīti, sirmus zirgus, vadi mani smiltienā.  
Pāries tavi sirmi zirgi, es mūžam nepāriešu.

' No dainām noprotams, ka visi beru dalībnieki uz kapsētu nebrauc. Kapsētas braucējos noteikti un atkārtoti minēti braļi, kas arī ir vedeji, dobes racēji, kapa velēnas licēji. Braucējos vēl minēti deli un meitas, arī māsas.

Sen brālīši lielījās masai jat panākstos;  
Ved māsiņu smiltienā, jā j brālīši raudādami.

Pillā sēta sirmu zirgu, pillā kalnu kamanīņu:  
Deli, meitas sabraukuši, vedīs mani kalniņā.

Majas palicēji, kas sētā noskatas uz aizbraucējiem, visbiežāk ir mate, tevs ar mati, līgava, māsa, berili.

Sauc, mamiņa, saukumiņu, par sētiņu staigādama:  
Redzej' savas vieglas dienas par kalniņu aizvedam.

Gauži raud ļaudaviņa, pie vārtiem stāvēdama,  
Noskatās arājiņu par kalniņu aizvedot.

Kumeliņis nozviedzas, redz vārtiņus aizveram;  
Mūs' māsiņas noraudāja, redz brālīti aizvedam.

Mirušo izvada pēc iespējas labi un grezni, pēc tam zīmīgi aizver vai aizslēdz sētas vārtus, lai miruša velis nenaktu ciemā vai sapnī rādīties. Vienīga reize, kad veļus aicina atpakaļ sētā, ir veļu laikā — Dievainēs.

Skaisti mani pavadiet, cieti vārtus aizveriet!  
Ne mūžam neatnākšu jūsu vārtus virināt.

## Bedīšana smilšu kalna

Parasti brāji ir dobes racēji un zaļas velēnas licēji.  
Jainās kapi minēti tikai ar velēnu segumu, nekad tie nav  
itādi aprakstīti. Daina saskatama iespēja, ka senatnē dobes  
akšana un bedīšana notikusi ar vienu braucienu.

Ko tie mani brāji dara visu dienu kalniņā?  
Baltu smilkšu namu dara, zaļu mauru jumtu juma.

Tam pretstatā stāv cita laika posma dainas, kur saskatama  
ieraža kapa vietu iezīmēt >jau priekšlaikus — cilvēkam vēl  
dzīvam esot. Iespējams, ka dainas runāts par sekļajām do-  
bēm — dainas teicējs tur savu kapu aprauga, vērodams puķi  
vai likdams kadu atvietoјumu sava auguma vietā.

Vakar biju, vakar biju savu kapu apraudzīt,  
Vai ziedēja skaistas puķes muna kapa maliņā.

Metu cirvi, met' akmeni savā dobes dibenā;  
Neņem cirvi, ne akmeni, prasa mana augumiņa.

Jaunajos laikos kapu izrok, kad cilvēks nomiris, bet to  
izdara pirms miruša vešanas uz kapsētu.

Kapos Veļu Māte sagaida mirušo un priecājas par jauno  
viesi.

Veļu mate priecājās, kapa virsu dancodama,  
Redzēj' manu augumiņu trim beriem važojam.

Bedības norisinās ar dziedāšanu.

Vai, lūdzama, Zemes mate, dod man kapa atslēdziņu,  
Lai es varu kapu slēgt priekš tās vecas māmuliņas!

Ar Dieviņu, tevs māmiņa, labvakar, Zemes mate,  
Labvakar, Zemes mate, glabā manu augumiņu!

Apglabājot dziļa dobē, šķirstu kapā ielaiž ar garu dvieļu  
palīdzību. Sos dvieļus glabā no reizes uz reizi.

Vai Dieviņ, drīz pazuda mans skaistais augumiņš,  
Kā saulīte ielīgoja melnajai tūcīti.

Aizavera zemes vārti, aizkrīt zemes atslēdziņa;  
Gulēt man zem zemītes, kamēr saule debesīs.

Pavadītāji atvadas no aizgajeja.

Guli, mana māmuliņa, cietu miegu aizmiguse!  
Nedzirdēji vēju pūšam, ne bērniņus gaudājam.

Dusi, dusi, mūs' brālīti! Kas kait tevim neduset,  
Nekait tevim rīta salna, ne ziemeļa auksti vēji.

#### Bērinieku atgriešanas seta

Pa ceļam uz mājām bērinieki nocērt eglīti vai paegli un salauž priežu vai egļu zarus. Kapsētas braucējus sagaida mājnieki, vērdami vārtus un dziesmās vaicādami pēc mirušā. Bet aizgājēja vietā pārvestā tikai zaļa eglīte. Liecības par šo raksturīgo dziesmu izmaiņu vēl saklaušināmas vecu ļaužu atmiņās par beru izdarībām 20. gs. sakumā.

Tek māmiņa vārtu vērt, šķiet meitiņu pārbraucam;  
Mēs meitiņu pametam balta smilšu kalniņa.

Ta māmiņa priecājās, šķit\* dēliņu pārvedam.  
Kupl' eglīti vien atveda zirga loka galiņa.

Dziedat skaisti, vedejiņi, no kapsētas pārbraukdami;  
Ne vairs mani vedīsat, ne par mani dziedāsat.

Ar pārvestajiem priežu vai egļu zariem kapenieki per mājniekus, sakot: «Nemirstiet, nemirstiet, nava vietas kapsētā!» vai uz veciem ļaudīm saka arī otrādi.

Nemirstiet, nemirstiet nava vietas kapsētā!  
Es ieliku sav' māsiņu (bāliņu) pašā slitas maliņā.

#### Bedību mielasts setā

Kad mājnieki un kapu braucēji apmainījušies vairākām dziesmām, tad visus aicina pie galda baudīt bērnu mielastu. Galvenie ēdieni ir karašas, balta maize, gaļa, zirņi un pupas, dzeršanai — alus. Ēdienu sagādājuši mirušā piederīgie, bet arī katrs bērnu viesis ir kaut ko ēdamu un dzeramu paņēmis līdzi. Mirušais sagaida, ka, viņu pieminēdami, palicēji šo pēdējo godu jo kupli novadīs.

Man māmiņa piesacīja šonakt miegā negulēt;  
Lika ēst, lika dzert, lika viņu daudzināt.

Ir saglabājušās ziņas par bērnu rituālu rotaļām ar dziedāšanu. Nīcā pierakstītās rotaļas tekstā gan jūtami cietis ritms un zudusi jēga. Citā bērnu rotaļā, ko sauc pai\* malšanu, dalībnieki, ap galdu sēdot, dzied bērnu dziesmas un ripina tukšu pudeli, cenšoties to saplēst; sisti arī citi trauki, piesakot, ka mirējam vajdzīgs. Par trauku sišanas ieražas rituālā raksturu un vecumu liecina trauku lauskas, kas atrastas arheoloģiskos izrakumos kapu vietās visā Latvijā.

Man māmiņa piesacīja, atpakaļ stellēdama:  
Lai dzer mani vedējiņi, biķerītšus daudzidami!

Visu nakti tā māmiņa ap logiem klausījās,  
Vai tie ēda, vai tie dzēra, vai māmiņu daudzinaja.

Kas manai māmiņai šovakar cisas taisa?  
Veļu māte cisas taisa, zīda klāja paladziņu.

### Mantas dalīšana

Nākamā dienā pēc mirušā apbedīšanas izdala viņa mantu. To darot, ievēro nelaiķa atstātos norādījumus, jo tic, ka, neizpildot aizgājēja vēlēšanos, mantas dalītājiem var gadīties kāda nelaime.

Es savai māmiņai trīs dieniņas bēres dzēru;  
Vēl dzersim otras trīs, viņas mantu dalidami.

Es, mārniņ, jauna miršu, mānu puru izdalāt:  
Cimdus, zeķes kar pie krusta, tie būs krusta nesējam;  
Mani smalki linu kreklī, tie būs kapa racējam;

Mani gari linu dvieļi, tie bus zārka nesējiem;  
Mani smalki paladziņi, tie uz mūžu aizvadīs.

Tu, tētiņ, jauns nomiri, ko tu man atvēlēji?  
— Tev, dēliņ, mani stālji, mani bērni kumeliņi;  
Tev, dēliņ, manas klētes, manu klētu atslēdziņas!

Tu, māmiņa, nomirdama, ko atstāji dēliņiem?  
Es, bērniņi, jums atstāju visu savu bagātību.

## BEDĪBU DZIESMAS

### Mājās vai kapličā

Lina Ertmane Lielvārde

1. Bri-di lai - ka man dzī-vo - ti, Ne-dzī-vo - ti  
Sau-les mū - žu, Ne-dzī-vo - ti Saules mūž'.

- |   |  |
|---|--|
| 2. Ūdeņami, akmeņami,<br>Tam dzīvoti saules mužu.         | 6. Nu es iešu tai ciemā,<br>Kur mūžarni neatnākšu.   |
| 3. Mirt jaunami, mirt vecami,<br>Kad dieniņa pienākusi.   | 7. Burbuļaina upe tek<br>No kalniņa lejiņa.          |
| 4. Atstāt man šo saulīti,<br>Kaut ta gana mīļējusi.       | 8. Ta aizteka mans mūžiņis<br>Veļu kalna smīlītiņās. |
| 5. Auniet manim baltas kājas,<br>Sedziet baltu paladziņu. | 9. Gan zināju to dieniņu,<br>Kad bij ieti darbiņā.   |
10. Tas dieniņas nezināju,  
Kad būs ieti aizsaulē.

/l. Ķurševica Rīgā

1. Pū - šat tau - res, bā - le li - ņi,  
Lai skan vi-sa pa-sau-līt'. Pū-šat tau-res, bā - le - li - ņi,

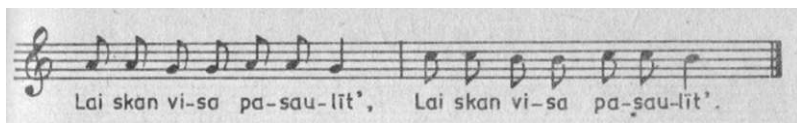

2. Divējādi saule tek,  
Tek kalnā, tek leja;  
Divējādi mans mūžiņis  
Ar to vienu dvēselīti.
3. Dziedot dzimu, dziedot  
augu, -  
Dziedot mūžu nodzīvoju.  
Lai iet mana dvēselīte  
Pie Dievina dziedādama.
4. Skaisti mani pavadiet,  
Bet jo gauži neraudiet;  
Lai nav slapji paladziņi,  
Lai ir viegla gulēšana.

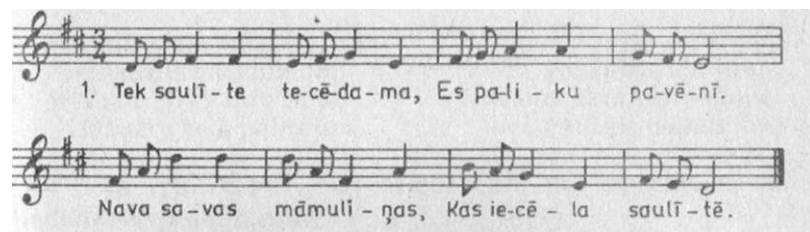

2. Tec saulīte, pagaid' mani,  
Ko es tevīm pasacīs':  
Aiznes manai māmuliņai  
Simtu labu vakariņ'.
3. Jau saulīte zemu, zemu,  
Māmuliņa talu, tāl';  
Teku, teku nepanāku,  
Saucu, saucu nesasauc.

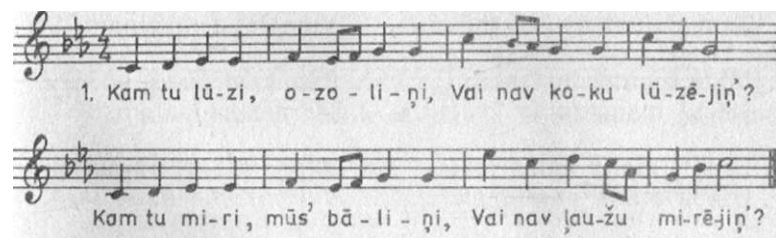

2. Ritēt rit rita rasa  
Pa ozola lapiņam.  
Ta rit manas asariņas  
Pa baltoi villainīti.



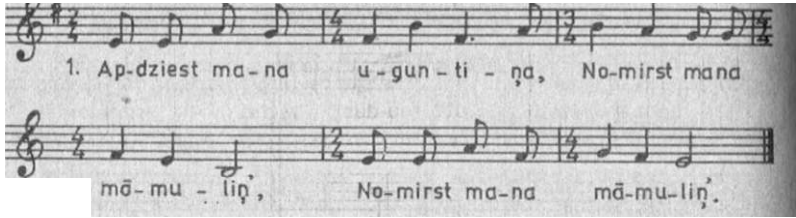

2. Ciema teku uguntiņas,  
Kur tecēšu māmuliņas?
3. Uguntiņa izdzisusi,  
Māmuliņa nomirusi.
4. Uguntiņu gan uzputu,  
Māmuliņu neuzcēlu.
5. Mana balta māmuliņe  
Cietu miegu aizmigusi.
6. Nedzirdēja vēju pūšam,  
Ne bērniņus raudājam.

Marija Slidere Jēkabpili-



2. Ūdeņami, akmeņami,  
Tam dzīvot saules mužu
3. Māte mana, mīļā māte,  
Ne tā mana mužawnāte.
4. Zemīt' mana mūža mate  
Glabā manu augumiņu.
5. Dzīvo labi šai saulē,  
Viņas saules bīdamies.
6. šī saulīte visiem laba,  
Viņa laba mūžiņam.
7. Sapuvusi berza sieksta,  
Vēl tāsiņa palikusī.
8. Sapūs manis augumiņis,  
Vēl vārduņu daudzīnās.
9. Dziediet visi, dziediet visi,  
Neviens manis neraudiet;
10. Lai iet mana dvēselīte  
(Lai es eju pie Dieviņa)  
Kā ieviņa ziedēdama.

## Izvadot no majam vai kapličas

*Lizbete Valdmane Liepājas raj. Tāšos*

1. Jūdziet bērus, jūdziet raudus, Vediet mani smiltainē.  
Jūdziet bērus, jūdziet raudus, Vediet mani smiltainē.

- |  |   |
|--|---|
| 2. Viegli mani iznesiet,"<br>Lēni vārtus aizveriet,<br>Nu es iešu tai ciemā,<br>Kur mūžam nepārnāk'. | 4. Manis dēļ maizi cepa,<br>Brūvē saldu alutiņu;<br>Visi ēda, visi dzēra,<br>Mani veda smiltainē.     |
| 3. Nejūdzati baltus zirgus,<br>Smiltainē vadīdami;<br>Balti zirgi tālu spīd,<br>Gauži raud palicēji. | 5. Gauži kokles noskanēja,<br>Vēl gaužāk stabulīte;<br>Gauži tēva noraudāju,<br>Vel gaužāk māmulītes. |

Ceļā (pa ceļam), var dziedat ari, no kapsētas pārnākot mājās.

*Sermuļa mate Grobiņa*

1. Jūdziet bērus, jūdziet raudus, Vediet mani smiltājā.  
Bēri, raudi pārtece-si, Es mūžami nepārnākš'.

Nokaisiet man ceļu  
Baltajām smiltiņām,  
Lai to manu augumiņu  
Viegli, viegli vizināja.

Skaisti mani pavadieti,  
Viegli mani viziniet  
Pār baltajām smiltiņām,  
Zaļajām skujiņām.

4. Skaisti mani pavadieti,  
Cieti vārtus aizveriet,  
Nemūžami neatnākšu  
Jusu vārtu vicināt.

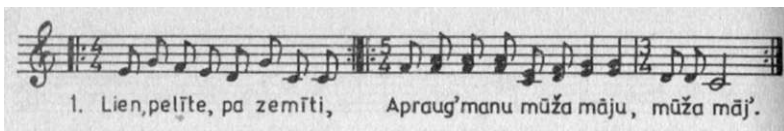

- |   |   |
|---|---|
| 2. Vai rūsēja vai peleja,<br>Vai skanēja staigājoti.            | 6. Es mūžam neparnākšu<br>Jūsu durvju virināti.       |
| 3. Ne rūsēja, ne pelēja,<br>Skanēt skan staigājot.              | 7. Jūsu durvju virināti,<br>Alus kannas skandināti    |
| 4. Jūdziet bērus, jūdziet rau-<br>dus,<br>Vedat mani smiltainē. | 8. Jūs ēdīsiet, jus dzersiet,<br>Es gulēšu smiltaine. |
| 5. Parnak bērī, pārnāk raudi,<br>Es mūžam neparnākšu.           | 9. Kamēr mana dvēselīte<br>Ies pie Dieva dziedādama   |

### Ceļa pie kapa

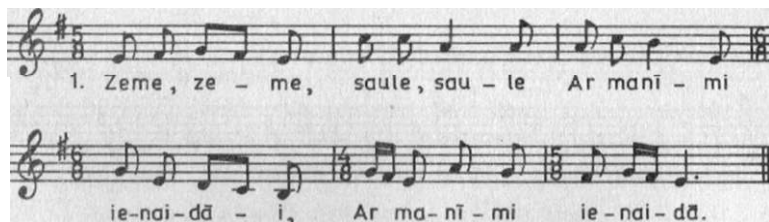

- |  |   |
|--|---|
| 2. Zemi minu kājiņāmi.<br>Ko, saulīte, tev darīju? | 6. Ar saulīti saderēju,<br>Ar zemīti nevarēju.          |
| 3. Sak, zemīte ļaunu dara,<br>Zeme dara visu labu. | 7. Šai saule dzīvodama,<br>Viņu sauli daudzinaju.       |
| 4. Zeme deva ēsti, dzerti,<br>Glaba manu augumiņu. | 8. Šī saulīte visiem laba,<br>Viņā mūžu nodzīvoti.      |
| 5. Saule, saule, zeme, zeme,<br>Ar manīmi ienaidā. | 9a Ak tu, manu mūža namu,<br>Ne tev durvju, ne tev logu |

- |   |   |
|---|---|
| 10. Ne tam durvju virināti,<br>Ne lodziņa raudzīties. | 12. Ne tur dzieda sīki putni,<br>Ne kūkoja dzeguzīte. |
| 11. Gana laba viņa saule,<br>Nemīlīga dzīvošana.      | 13. Zēluma es nevāru<br>Uz zemīti raudzīties.         |
| 14. Kam zemīte man atņēma<br>Miju vardu devējiņu.     |   |

### Pie kapa

*1. Kurševica Rīga*

1. Ko tie mani brā-lī, da-ra Vi-su dienu kal-ni-ņā?

Ko tie ma-ni brā-lī da-ra Vi-su die-nu kal-ni-ņā?

- |  |  |
|--|--|
| 2. Baltu smilšu namu dara.<br>Zaļa maura jumtu jumj.   | 10. Mazu zemes gabaliņu,<br>Augumiņa garumiņu.                 |
| 3. Aizsavera zemes vārti,<br>Es vairs pari nestaigāšu. | 11. Nu, ar Dievu, zaļais<br>maurs<br>Aizkrīt zemes atslēdziņa. |
| 4. Gulēt manim zem zemītes,<br>Kamēr saule debesis.    | 12. Nu, ar Dievu, mani radi,<br>Es vairs miji nerunāš'.        |
| 5. Nu, ar Dievu, visi radi,<br>Labvakari, Zemes māte,  | 13. Rociet mani dziedādami,<br>Nerociet raudādami.             |
| 6. Labvakar, Zemes māte,<br>Glabā manu augumiņu.       | 14. Lai iet mana dvēselīte<br>Pie Dieviņa dziedādama.          |
| 7. Dzīvodamis nevarēju<br>Smilšu nesti kājiņām,        | 15. Nevajaga dvēselei<br>Trepju kāpti debēsīs.                 |
| 8. Kā bij manim nu panesti,<br>Apber visu augumiņu.    | 16. Mīļš Dieviņis trepes ceļā,<br>Dveselīti gaidīdams.         |
| 9. Ko es laba nopelnīju,<br>Visu mūžu stradādams(a).   | 17. Nu ar Dievu, paliekati.<br>Jūs, kalniņi, ielejiņas!        |

18. šovakar vairs nenākšu  
Tai kalnā gavilēt.

19. Vakar mani māte sedza  
Ar baltām villainēm.

20. Šodien sedza bāleliņi  
Ar zajām velēnām.

*T. Barisa Bauskā*



1. Nāc nākdama, Ve-ļu mā-te, Ai-ju, ai-jai - jā,  
At-nes ka-pa at-slē-dzi-ņu, Ai-ju, ai-jai - jā.

2. Lai ievada bāleliņu  
Raženo pulciņā.

6. Veļu mate cisas taisa,  
Laima klāja paladziņu.

3. Veratiesi, Veļu vārti,  
Veļu bērni vizināmi.

5. Atslēdziesi zemes vārti,  
Atskan zemes atslēdziņa

4. Ligo manis bāleliņis  
Dieva dēla šūpulī.

7. Tur aizgāja dvēselīte,  
Kur zobeni nešķindeja.

8. Dieva dēli dvēselīti  
šūpo zelta šūpulī.

*A. Dumpe Rucavāi*



1. Pā-ries lie - li, pā-ries ma-zi, Mūs' māsi - ņa  
ne - pār-ie - si, Mūs' māsi - ņa ne-pār-ies.

2. Nākat mani apraudzīti,  
Kad gulēju kalniņa,  
Atnākdami atnesiet  
Pilnu sauju magonīšu.
3. Dusi, dusi, mūs masiņa (bāliņi),  
Kas kait tevīm nedusēt;  
Nekait tevīm nta rasa,  
Ne ziemeļa auksti vēji.

### No kapsētas pārnākot mājas

*Tirzmalē*

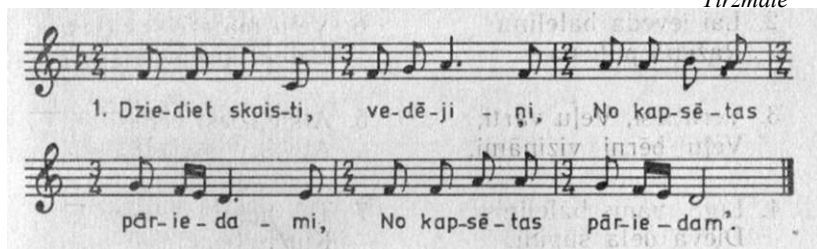

2. Ne vairs mani vedīsiet,  
Ne par mani dziedāsiet.
3. Visi radi istabā,  
Mūs tētiņa (māmiņas)  
vien nebija.
4. Mus tētiņš apsagūla  
Visa mūža dienas vidū.
5. Tālu, talu saule teka,  
Vēl talaku māmiņiņa.
6. Gan saulīti ieraudzīju,  
Māmiņiņu neredzēju.
7. Dzīvojiet nu, bērniņi,  
Ņemiet gudru padomiņu.
8. Nu apraka kalniņai  
Padomiņa devējiņu.
9. Kapu [audis, kapu ]audis,  
Ko jūs labu atnesāt?
10. Pilnas kurpes baltu smilšu,  
Pilnas acis asariņu.

I. Kurševica Rīgā

1. Dzī-voš' il - gi, ne - dzī - vo - šu, Sau-les mū - žu  
ne - dzī - voš'. Dzī - voš' il - gi, ne - dzī - vo - šu, Sau-les mū - žu  
ne - dzī - voš', Sau-les mū - žu ne - dzī - voš'.

2. Ūdentiņis, akmentiņis,  
Tas dzīvoja saules mužu.

7. Man māmiņa piesacīja  
šonakt miega negulēti.

3. Padzīvoju, paliksmoju,  
Ne ilgam mans mūžiņš.

8. Lika ēst, lika dzert,  
Lika viņu pieminēt.

4. Tik ilgam mans mūžiņš  
Ka vasaras launadziņš.

9. Man tētiņis piesacīja  
Šonakt miega negulēt.

5. Lai dzīvoju, cik dzīvoju,  
Bet priedīgi padzīvoju.

10. Ēsti, dzerti, padancoti  
Un tētiņu pieminēt.

6. Kad nomiršu, tad gulēšu  
Kā kociņa gabaliņš.

11. Kadu godu godājām,  
Tādu dziesmu dziedājām.

12. <sup>1</sup>Bēru godu godājām,  
Bēru dziesmas dziedājām.

1. Lai mirst ļau-dis, kam ir va-ļa, Es ne-mir-šu,  
man nav va-ļas, Es ne-mir-šu, man nav vaļ's.

- |  |  |
|--|--|
| 2. Es ievēlšu bērza bluķi<br>Savā kapa dibenā.               | 6. Jums celiņis zaļu mauru,<br>Man celiņis baltu smilšu. |
| 3. Nemirstiet jūs, ļautiņi,<br>Nava vietas kapsēta.          | 7. Nemirstat, ne'mirstat,<br>Nav vairs vietas kalniņā.   |
| 4. Mūs tētiņu (māmiņu) ielikām<br>Pašā slītas (ceļa) maliņā. | 8. Griež dejoti bāleliņi<br>Lielajā žēlumā.              |
| 5. Šķiramies nu, ļautiņi,<br>šā celiņa galiņa.               | 9. Iedevuši sav baliņu<br>Veļu matēs meitiņai.           |

*Ķ. Pļavnieks, Neretu*

1. Ma-za bi-ju, ne-re-dzē-ju, Kad nomi-ra mō-mu-liņ'.

Nu uz-gā-ju ga-nī-da-ma, Kur gu-lē-ja mō-mu-liņ'.

- |   |   |
|---|---|
| 2. Cel, māmiņa, tu galviņu,<br>Es pacēlšu velēniņu. | Es tev teikšu raudādama,<br>Ko man dara sveša mate. |
|---|---|

*D. Meklenberga Rīga*

1. Mā-te mani at-stā-ju - si Kā vis-ti-ņa cā-lē-niņš.

Mā-te mani at-stā-ju - si Kā vis-ti-ņa cā-lē-niņš.

- |   |   |
|---|---|
| 2. Kaut zinātu to kalniņu,<br>Kur guļ mana māmuliņa | 4. Es apsistu to kalniņu<br>Ar ozola dēļšiem. |
| 3. Es nejautu to kalniņu<br>Cūciņām rušināt.        | 5. Ar ozola dēļšiem,<br>Ar sudraba nagliņām.  |



## KAPU ZĪMES

Ievērojamu darbinieku vai savu tuvinieku piemiņas godināšanai un mūžīgās atdusas vietas iezīmēšanai liekam pie kapa zīmi vai pieminekli. Atnestas mācības nāca ar savam zīmēm. Musu iepriekšējās paaudzes veidoja mūsu tautas mūža, dvēseles un daiļuma izjūtai un izpratnei atbilstošas zīmes. Šādas — parasti trīsstūrvēda kapa zīmes līdz šim visvairāk bija saglabājušas Kurzemes jūrmalas zvejnieku ciemos, sākot no

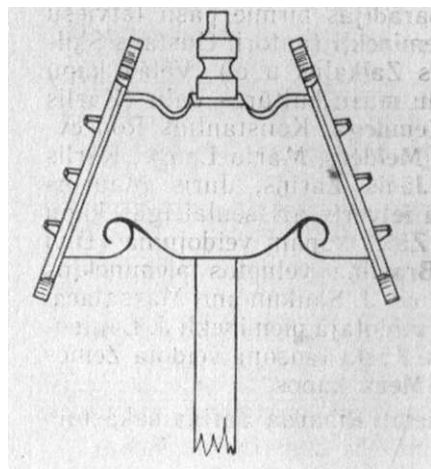
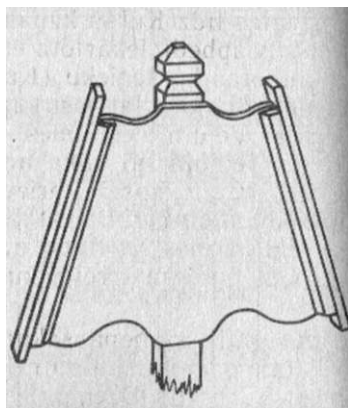
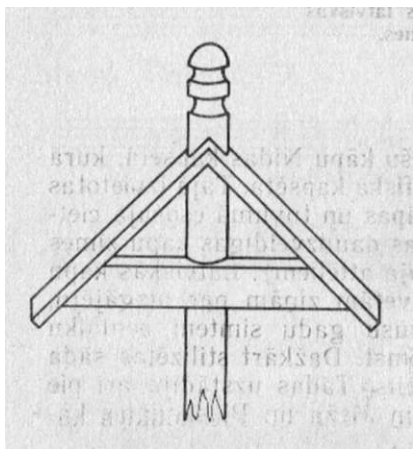

No' koka veidotas latviskas kapa zīmes.

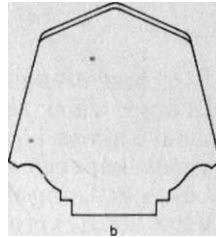
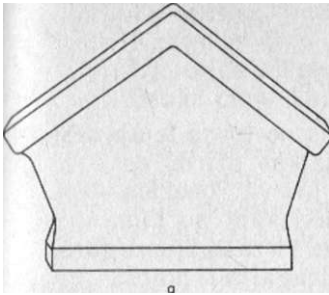

Akmenī veidotas latviskas kapu zīmes.

jūrmalas līdz Kuršu kāpām. Kuršu kāpu Nidas kapsētā, kura vairs neapbedi, iekārtota etnogrāfiskā kapsēta. Tajā izvietotas atjaunotas kuršenieku (Kuršu kapās un tuvumā esošajā cietzemē dzīvojušo latviešu) īpatnējas daudzveidīgas kapu zīmes (arī ar Veļu mātes zīmes — krupja attēliem). Latviskās kapu zīmes veidoja no koka ar iegravētām zīnām par aizgājēju. Zīmei nereti apsēja prievīti. Mūsu gadu simtenī senlaiku īpatnējās kapu zīmes atkal atdzimst. Dažkārt stilizētas šāda apveida zīmes izgatavo no akmens. Tadas uzstādīja arī pie dažiem latviešu strēlnieku kapiem Meža un Pleskodāles kapos.

20. gadu simteņa sākumā parādījās pirmie pašu latviešu veidotie granīta skulpturālie pieminekļi (autori: Gustavs Šķilters, Burhards Dzenis, Teodors Zaļkalns u. c.). Vēlāk kapu pieminekļi kļuva par ievērojamu mūsu kultūras daļu (Kārlis Zāle, Kārlis Jansons, Kārlis Zemdega, Konstantīns Rončevskis, Aleksandra Briede, Emīls Melders, Marta Lange, Kārlis Baumanis, Egons Zvirbulis, Jānis Zariņš, Juris Mauriņš u. c.). Dažkārt šādā pieminekļī ietverts arī senlaicīgās kapu zīmes apveids: iepretī paša K Zāles kapam veidojuma «Divi brāļi» Brāļu kapos, Arvīda Brastiņa veidotos pieminekļos E. Veinbergain I Meža kapos un J. Saukumam Mazsalacā. Veļu māte attēlota Jāņa Brieža veidotajā pieminekļī .1. Lauten**baham**-Jūsmiņam I Meža kapos. Kārļa Jansona veidotā Zemes māte sagaida pie ieejas Cēsu Meža kapos.

Daudz kapa zīmju attēlu ievietoti Riharda Zariņa sakārtoto Latvju rakstu 3. sējuma sākumā.

## BRĀĻU KAPOS

Tad, kad divpadsmito stundu zvans no torņa lejup nes,  
Draugi,, visai zemei pāri klusas šalkas dzirdu es:  
Visa Latvijā — no jūras līdz pat krievu robežām  
Veras kapenes un tumsā varoņstāvi kāpj no tam.  
Lūk, gar Daugavu 110 tiltiem svinīgs virzās gājiens garš,  
Vēro ielas, vēro namus, ko reiz dragājis ir karš.  
Nāk tur jaunekli, nak vīri, kam jau sarma matus klāj,  
Pulcējas un sarunājas, un viens otram galvām rņaj . . .  
Apkārt lūkodomies, vēro, kāda mierā nami dus,  
Un tiem prieka nodreb sirdis, ielās redzot karogus.  
Un kāds runā: «Kuru gadu man zem pleca lode rus,  
Bet, lūk, ielas karogotas: vēl nav aizmirsuši mūs!»  
Nošalc prieks, un vēlais gājiens atkal tukšas ielās slīd,  
Laterngaismā spulgo acis, ieroči un bruņas spīd.  
Lūk, jau Brāļu kapu kapēs tūkstots smagu soju dim,  
Atbalss bikli slēpjas kokos, skaņas slīd līdz debesim.  
Aizturējis elpu, klausās mežs un šalko dīvaināk,  
Un pat pieminekļos cirstie zirgi zemi kārpīt sak,  
Un, luk, kārotāji sirmie paceļ rokas svētībai:  
«Tiem, kas varoņus tur cieņa, svētīgs mūžs lai tautai ta  
Un uz brīdi vēlā stundā tālu apkārt viss stāv kluss,  
Kamēr māte, klinti cirstā, paceļ skumjos plakstienus.  
Un tā maigi saka pulkiem: «Bērni, Dieva miers ar jums!»  
Pulki iesāk ceļā posties, gaišāks paliek debesjums.  
Un pa ielām karogotām, kur dveš rudens drēgnums vēss  
Atkal aizslīd pulks pec pulka, atgriežoties kapenes.

*Rainis*

## MŪŠU VAROŅU KAPI

Visi mūži mums viņu vārdus slēps:  
Tie nosviesti zemē, un krūtīs šķēps,  
Bet krūts vēl ceļas, vel elkoņi spriežas,  
Un skats tiem kā asmens pretvarā griežas.

Bez vārda tos kapa iesvieda,  
Ar kājām vel zemi piemina,  
Nu mūžam tos smiltis noslēptus šķīta,  
Kas še par mūsu nākotni krita.

Tie celsies,— tads spēks nevar izgaisis būt:  
Kas skar viņu kapus, pats sajūsma jūt,  
Un ceļas ka varon's no kapu vietas.  
Brukt cīņa, kaut rokas būtu tam sietas.

Tos kapus, tos kapus pieminat,  
Kur savus varoņus atstājat!  
Kad pagurst prāts, kad atkrīt rokas,—  
Pieminat savu varoņu mokas!

*Jānis Lapiņš*

## VEĻU BAROŠANA

Par rudeņainiem laukiem sak velties miglas blāķi un līdz ar viņiem mūsu sētās ieveļas veļi. Viņi nak rija un istabā un ielien sildīties arī pie mūsu sirds. Mes klīstam ar nospiestu sirdi, it ka ik katram bīļtu uz sirds nosēdies velis; un mēs ejam pilni smagu domu par cilvēka likteni un esam kopa ar saviem sentēviem, ar mati un vecomāti.

Kad mēs no nta pamostamies un aizejam uz savu kalnu, visa zeme ir kā miglas jūra, no kuras paceļas augšā kalni ka salas. Veļi ir piepildījuši visu zemi, un visa viņa ir ka miroņu lauks. Tūkstošus gadus šai zeme ir guldīti musu sentevi, šai zemē ir daudz vairāk mirušo ka dzīvo teļu. Pie katras pils ir bijušas kaulu kaudzes, un tur no katras zemes pikas varētu izspiest asinis, ja vien lietus tās nebūtu aizskalojis. Visa zeme ir pilna miroņu pilsētām. Citas vel ir ar kapu kopām, bet no dažām mirušo pilsētām ir pazudušas pat visas atmiņas, un tikai rūpīgie senatnes pētnieki uzrok nezināmā kapsētā sentēvu rotas.

Kad veļu laikā visa zeme pildīta ar veļiem kā ar peleku miglu, kad koki raud retas smagas asaras, mūsu domas iet uz pagatni. Visu gadu mēs skrienam liela steigā, meklējot uzvaru pēc uzvaras. Bet veļu laikā mūsu domas ir pie mūsu sentēviem, savas matēs un pie mūsu pašu gala.

Veļu laika mes izjūtam, ka mūsos dūc mūsu senču asinis un viņi ausis čukst visdažādākos padomus. Ikviena solī mums iet līdz sentēvu gari un padomi, jo viņi runā no mūsu asinīm. Tagadne arvien dzer pie mūsu dvēseļu avotiem. Tie dod spēka zāles un dzen dziļas saknes mūsu dzimtajā zemē. Ar sentēvu kapiem mūsu zeme mums ir mīļa. Ja kādai tautai ir daudz lielo mirušo, tad viņa pati ir liela, viņai ir daudz, kur smelt sajūsma. Tauta, kas nepiemin sentēvu kapus un viņu darbus, ir no saknes attrūkusi un lido pa visiem likteņa vējiem.

Ikvienā ģimene vajag būt pie sienas senču bildēm kā liecinājumam, ka viņu gars mājā arī šinī mājā. Ikvienam ir jāpeti dzimtenes pagātne, un sentēvu mīļajām lietām vajag būt ģimenes augstā cieņā. Lai vecmāmiņu rotas lietas pušķo ikvienas līgavas kaklu un rokas, lai sava tēva gredzenu valka arī dēli un lai ģimenes hronikā ir aprakstīti sentēvu ievērojamākie sasniegumi. Ikvienā mājā vajag būt senču altārim, kur glabajas senatnes labākās mantas. Gara mītne ir mūsu asinīs, kur peld sentēvu gars.

Šekspīrs stāsta, ka lielu vīru aizmirstot menesi pēc viņa nāves, jo cilvēki un tautas skrien pretim jauniem sasniegumiem un iekarojumiem. Tautas parasti ir nepateicīgas, nepateicība ir pasaules alga. Bet, lai kāda tauta būtu gara liela, viņai jacienu labais senatnes garā. Viņai vajag Olimpa ar saviem nemirstīgajiem, vajag daudz pieminekļu, un pilsoņiem vajag gara, kas cieni sasniegumus un savus lielos sentēvus. No pagātnes godināšanas, no apbrīnošanas vispār sākas tautas dižciltīgums. Lielie mirušie, lielie kapi ir tas, pie kā tautas smeļas sajūsmu grūtos brīžos.

Par visām tautām ir nākušas lielas likteņa vētras, kas šīs tautas norūda vai soda. Nav nevienas tautas pasaulē, kas kādreiz nebiitu tikusi iekarota un apspiesta, visas viņas cietušas varmācību, pazemošanu, un daudzas šai pazemībā ir pat aizgājušas bojā. Citas cēlušas augša un tikušas atjaunotas. Pat varenā Roma sagruva, un tūkstoš gadus pēc viņas nāves Palatīnā ganīja kazas. Bet sentēvu darbi un kapi ceļ mus augšā un dod mums sajusmu nākošiem darbiem.

Ari mums pašiem kādreiz bus mājas vieta dzimtenes smiltāja. Bet mēs aiziesim 110 šejienes ar domām, ka mūsu gars un darbi būs mūžam šajos kalnos un līdzenumos un stāvēs klāt saviem pēctečiem viņu liktenīgās cīņās.

Mūsu asinis vird un kūso, bet mēs esam ar vāju atmiņu un aizmirstam savu pagātņi un savus senčus. Ganu rīkstei vajadzēja būt godā šai tautai, kas celusies no vienkāršības. Dvēseles patiesīgums liecina par lielu dvēseli.

Kuso miglas blāķi, veļi steidz uz savu pectečti mājām. Dvēseles ir nosalušas viņu vientulībā un grib sildīties pie dzīvajiem. Ka mēness stars viņas nakti sed uz tavas gultas, un dzīvo cilvēku tuvums baro šīs dveseles. Dvēseles prasa barošanu. Ja mēs esam savās domās pie viņam, pie saviem senčiem, ja mes pieminēsim viņu dzīvi un cīņas, mēs dzīvināsim šīs dveseles, mes barosim tas. Visi mirušie bērni ziņ pie mātes sirds šajās miglainajās dienās. Lai visa tauta ir mirušo barotāja.

### VEĻU MIELASTS

Ko visu vakaru pie pirts tā oši šalc?  
Nāk mīļi ciemiņi, nāk tāli veļu viesi,  
Ar gardu ēdamo pilns gaida garais galds.  
Tur miežu plāceņi, tur gaiļa stilbi liesi,  
Tur auzu putēlis un liepu medus salds . . .  
Nac droši, dvēsele! Vai garām duru iesi?  
Kad rītā zeme bus ar pelēcīgu salnu,  
Tu atkal aiziesi uz savu smilšu kalnu.

### AIZSAULES GAISMA

Viss debess dziļums zvaigžņots  
Šķiet senču pasaule.  
Pret kuru naktī saltā  
Dreb mana dvēsele.  
Kur Dieva klajums mirdzošs,  
Tēvs, māte vakaro.  
Un aizsaule kā sapnis  
Seit mani apstaro.



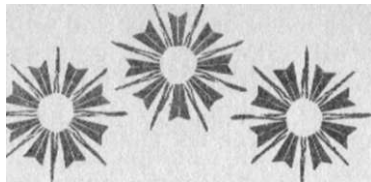

## *PIELIKUMS*

*Vitauts      Ļūdēns*

### **SARGĀSIM TAUTASDZIESMAS**

Tā kā bērnu šupulī  
sargāsim tautasdziesmas.

Ta kā sirmu māmuliņu  
sargāsim tautasdziesmas.

Ta ka baltu kāzu nakti  
sargāsim tautasdziesmas,

ta kā baltu kazu ritu  
pilnu baltas nākamības.

Tās pats Dievs mums iedziedāja  
baltu tautu šupulī.

Iespīdēsim pasaulsgaimā,  
savu gaismu nezaudējot.

*Krišjānis      Barons*

### **TAUTAS DZIESMU DZIEDĀŠANA<sup>1</sup>**

Tautas dziesmu dziedāšana jaunākajos laikos visur gājuse ļoti mazuma, dažos vidos tā pavisam izzuduse, gandrīz gluži apklususe. Citādi tas bija senatnē. Bagātais dziesmu pūrs

<sup>1</sup> *Barons. Kr. un Visendorfs. H.* Latvju dainas.— Jelgava; 1894—1, XXI — XXV lpp.

mums vēl tagad liecina, ka sirma senatne latvieši bijuši lielu lielie dziedātāji un dziesmu cienītāji. Ari vēl mušu vectēvi un tevi jeb, pareizak teicot, mūsu vecāsmātes un mātes daudz vairak dziedājušas, un tās vairakās dziesmiņas un ziņas par tautas dziedāšanu mēs tikai vēl dabūjam no sirmiem vecīšiem. Galvenās no šīm ziņām še īsumā lasītājiem pasniegsim.

Senāk katram gada laikam, katriem svētkiem, godiem, darbiem un vaļas brīžiem bija ne vien savas īpašas dziesmas, bet arī savada dziesmu dziedāšana, savādas meldijas. Pēc gada laikiem sevišķi izšķiramas šadas:

**G a v i l ē š a n a.** Tiklīdz pavasara silta saulīte un dienvīdus un vakaru mīkstie vēji atsedza balto sniega sagšu no zemes māmiņas mīļīga vaiga un daba saka mosties no cieta ziemas miega, un cīrulis trilinadams pacēlas virs druvas, tūliņ atskanēja arī malu malas hgsmas gaviļu dziesmas iz cilvēku krūts. Šie pirmie gaviletāji bija gani un sevišķi avju gani, kuriem drusku vēlāki pievienojās arī govju gani. Bet gavilēja arī vēlāk un laikam visu vasaru cauri.

**R o t ā š a n a.** Drīz zeme tērpās ar jaunu zaļu zāli un kokiem plauka smaržīgas lapas. Nu arī zeltenītes jaukos, remdenos pavasara vakaros pulcējās no tuvējiem ciemiem kopā uz zināmā, gadgadu aprasta kalniņa. Tās sen jau ilgojas sadziedāt kopa lielākā bara jeb «rotāt». Tas arī it labi zināja, ka vakarā dziedot balss talu skan un tālu tautas kairina. Un patiesi, savam dižendailajām dziesmām un ārdīgo valodiņu, dziesmu vārdus teicot, dziedātājās tālu jo tālu tricīnāja kluso, tīro pavasara gaisu un satricināja jūsmīgi arī dažāda laba sirdi. Cik dažs jauneklis noklausījās un nolūkojās sev līgaviņu daiļo dziedātāju pulkā. Ka viņš pareizi darīja, to apliecina pate tautas dziesma, uzteikdama labu dziedātāju arī par tikušu un čaklu visos darbos un krietnu tikumos. Šādu kopdziedāšanu, kas vilkā no pavasara sākuma līdz pilnajam ziedu laikam, sauca par rotāšanu.

Ka rota? Pie rotāšanas izvēlēja no dziedātāju pulka divas labas dziedātājās. Šis teica dziesmu vārdus, viena sīki, otra reši jeb rupji, labi pastipri un ārdīgo valodiņu locīt locīdamas. Visas citas rotatājas vārdus neteica, bet tikai dūca līdza, it ka piebasedamas. Jo grūta loma bija sīkajai dziedātājai. Tai vajadzēja skaidrā, skaņā, visam pulkam caurdzirdamā valoda vārdus teikt un balsi locīdamai meldiju turēt. Tādēļ pēc kāda laika, kad pirmā noguruse, stājās allaž cita viņas vietā, lai dziedāšanu varētu turpināt. Jo laba bija sīkā dziedātāja, jo jauki gaja rotāšana. Rotāšana bija, bez šaubas,



visdailakā dziedāšana, jo izklaustījās pēc vairākam balsīm  
Tagad tā gandrīz pavisam apklususe.

Plašākas ziņas par rotāšanu un tautas mūziku vispārīgi  
laikam drīz gaidamas no mūzikas profesora Jurjānu Andreja  
kas, tautas muziķu pētidams, apceļojis Vidzemi un Kurzemi  
Izvilkums no viņa vēl nedrukāta apcerējuma atrodams D. La  
pas Etnogrāfiska pielikumā 1893, VI. Tur viņš teic, ka rotā  
šana pazīstama tikai Vidzemes malienā ap Lubāni, Kurzemes  
augšgalā (Varenbrokā, Sērpilī, Saukā) un Lejaskurzeme Gu  
deniekos, Alšvangas draudzē. Ari viņš tās plašākās ziņas  
dabūjis no K- Blauberģa, kas jau senāk man par rotāšanu bija  
rakstījis.

Līgošana. Atnāk vasara ar īsto pilnīgo ziedu laiku  
Pļavas un druvas mirdz un laistās neskaitāmām skaistām  
puķītēm. Rudzu lauki, vēsmiņai pūšot, kā ezeri līgojās. Tagad  
sākās līgošanas laiks, kas velkas līdz Petera dienai, kad  
dzeguze beidz kūkot. Jo liela līgošana bija no jaunajiem  
Jāņiem līdz Pētera dienai, un Zāļu diena, Jāņu vakars un Jāņu  
diena bija paši īstenie līgošana svētki ar īpašām līgotnēm jeb  
Jāņa dziesmām. Tagad līgošanas likumus tik cieti vairs  
neievero, dzird līgojot gan agrāk, gan vēlāk; ne reti aizmirsti  
ir pašu Jāņu nakti nelīgotu (Blaub). Pēc Kalniņa, no pava-  
sara līdz Jāņiem rota un no Jāņiem visu augošu vasaru, līdz  
kamēr sākas aukstāki vakari, līgo; un pēc Brimmerberģa  
Meņģele senākos laikos iesākuši līgot ne agrāk ka pēc vasaras  
svētkiem un beiguši ar Petera dienu.

Kā līgo? (Pēc Blauberģa): Līgotāju pulks izvēl sēcēju  
jeb sīko dziedātāju. Šī ir viena no labākajam dziedātājām,  
kam bagāta dziesmu vācelīte un laba skaņa balss, valodiņa.  
Sēcēja katru dziesmu uzsāk un viena pati izdzied pirmo  
dziesmiņas rindiņu. Tad visi pulkā to pašu dziesmu atsak un  
ari vēl nākošo rindiņu divkārtīgi izdzied. P.p.:

sēcēja: Lītiņš līja Zaļu dienu, līgo! līgo!  
visi kopa: Lītiņš līja» zaļu dienu, līgo! līgo!  
Lītiņš Jāņu vakarā, līgo!  
Lītiņš Jāņu vakara, līgo!  
sēcēja: Jāņa bērni nomirkuši, līgo! līgo!  
visi kopā: Jāņa bērni nomirkuši, līgo! līgo!  
Jāņa zāles lasīdami, līgo!  
Jāņa zāles lasīdami, līgo!

Citur arī drusku savādāki līgoja. Tā, pēc Fr. Mūrnieka,  
Lejas draudze Vidzemē līgotāju bars arj izvēl sevim «ievil-  
cēju», labāko dziesmu pratēju; ievilcēja saka dziedādama

pirmo dziesmas rindu viena pate, bet jau ar «līgo» visi sak dziedāt un dzied kopā arī otro rindu, ar līgo beidzami. Tad ievilcēja no jauna viena pate nodzied tālāko dziesmas rindu, un, ar līgo sākot, dzied visi kopā dziesmu līdz beigām. P.p.:

(ievilcēja:) Jānīts seda kalniņāi, (visi:) līgo! līgo!

(visi:) Zāļu nasta mugurāi, līgo! ligo!

(ievilcēja:) Nāc, Jānīti, lejiņāi, (visi:) līgo! līgo!

(visi:) Dod manami telītemi, līgo, līgo!

Dziedāšana pie lauku darbiem. Pagaja Petera diena, sākas ciešāks darba laiks, siena un rudzu pļaušana un savākšana un citi lauku darbi. Katram darbam bija savas piederīgas dziesmas. Dziedādami gāja uz pļavu un druvas, dziedādami nāca no pļavas un druvas uz mājām; dziesmām saldtīja atpūtas brīžus, dziedot strādāja ne reti pašu darbu, ja darbs to atļāva. Tā aizgāja jaukais pavasaris, ta mīlīga, silta, lai gan puļu pilnā vasara, līdz kamēr rudenī visus lauku augļus savāca un lauku darbus beidza. Dažu labu brītiņu un pavilēja gavilējot, rotājot, līgojot, dziedot.

Vakarēšana. Atnāca rudens, atnāca ziema ar saviem dažādiem māju darbiem, kam atkal piekrita savas dziesmas. Še vispārējā pārskata aizrādīsim tikai uz vakarēšanu, kad meitas strādāja savu rokas darbu, vērpā, audā, šuva, adīja, izrakstīja utt. Pēc Kalniņa, vakarēt sāka vēlā rudenī. Vakarēšana ir vecu vecais ieradums un izpildīja dažus brīžus, īpaši ziemas laika. Uz vakarēšanu salasās jaunas meitas sestdienas vakara nodomātā pirti un atnes līdz viena gaļu, otra putraim, trešā pienu etc., ko nu katra varējuse 110 savas saimnieces izlūgties. No sanastas barības māju meitas vara vakariņas. Citas strādā savu rokas darbu un dzied. Uz vakariņām atnāk ne reti arī pate saimniece un salasas dažī jauni zeni. Pēc vakariņām atkal dzied un puiši nav slinki ar meitām pajokoties.

Vakarēšana riebīj visur tik viegli izrīkojama, īpaši tādēļ ne, ka latvieši reti kur dzīvo sādžās kopā; latviešu majas allaž talu viena no otras izkłada. Bet dziedāšana tika kopta arī katrās mājas savrup, kad māju sievas un meitas garos ziemas vakaros savu rokas darbu strādāja un meitas savu puru darināja un locīja.

Kadas dziesmas, katru reiz dzied? Ko augšā teicām, zīmējas vispārīgi uz dziedāšanu dažādos gada laikos, ne uz dziesmu saturu. Dziesmas pēc viņu satura un pēc piederības dažādos dzīves atgadījumos sakārtosim mūsu krājumā sevišķi pa īpašām grupām. Te tik vel aizradīsim uz to,

ka daudz, ļoti daudz dziesmu pēc viņu satura tadas, kam plašāka, vispārīgā nozīme jeb kas, maz vārdu pārgrozot, tikpat labi dziedamas viena, kā otrā laikmeta, viena, ka otra atgadījuma. Tādēļ nebrīnīsimies, ka gaviļējot, rotājot, ligojot (plašākā ziņā) un īpaši vakarējot dzied visvisādas dziesmas.

Kā mācas dziesmas? Šāda svabadība dziesmu mē-tāšana, kad nav noteikta īpaša apdziedamā atgadījuma, node-rēja jaunākām meitām par pastavigu dziedāšanas mācību un atkartoja tām atmiņā pašas dziesmas. Vecākās meitas cita aiz citas skubinājās dziesmas sakt un teikt dziesmu vārdus; no viņam atkal mācījās jaunākās meitas un meitenes, un !a pastavīgi kopa uz priekšu dziesmas un dziedāšanu. Kur trūka ' vecāko meitu un māsu, tur šo robu izpildīja mate, kas «dzies-1 miņu daudz zināja», vai cita kada vecāka sieva. Pat brālis, -! kas, kā t. dziesma teic, talak staigajis, vairak dzirdējis un piedzīvojis, svešās zemēs jaunas dziesmas sakrājis, palīdzēja māsām bagātu dziesmu pūru piekrāt.

Vientulības brīžos, sevišķi ganos, katra dziedātājā mēdza savas tā iemantotās dziesmas vel sevišķi pēc pašas patikšanas . sakārtot, «tina dziesmas kamoli» jeb «lika vācelē», lai va- | jadzības laika, tautās, kazās, etc. tās viegli atcerētos un no kamola šķetinātu. Dziesmu vāceles, ka redzams, pēc dziesmu rakstura, dažādi apzīmētas: vienas glabajas skaistajā ābeļu, otras suro, reibinošo apiņu dārzā, citas zaļajā lazdu, citas atkal dzeļošu nātru krūmā, vēl citas grutaja maltuve, ja, dažas pat neīrā mēslienā un 1.1.

Vientulība dažs sacereja ari dažu jaunu dziesmiņu, kas ar laiku palika par tautas dziesmu; vismaz sērdienite mums > apliecina, ka pate Māra viņas košu dziesmu teicējiņa, tātad viņas dziesmas ne no citiem pieņemtas, bet 110 dzejas gara viņai iedotas. Cita dziedātājā atkal lūdz «Meža māti», lai tā rnācitu viņai dziesmas, jo Meža mātei teicot dziesmas dziedā-tājā lakstīgala.

Kā augšā redzējām, ari brālis, t. i., vīrieši vispār, senāk kopa dziesmas un dziedāšanu un, tālāk staigādami, pat palīdzēja dziesmas izplatīt pa visu latviešu zemi. Un patiesi, jauni zēni netik lūkojas vien, meitām dziedot, bet ari paši dažkārt ņēma dalību pie dziedāšanas, kamēr izdziedaja sev līgaviņu, ka dziesma teic. Ari savrup tiem dziedāšana nebij sveša, ka, p. p., pieguļā un citur. Un savu kumeliņu puisis katrā izdevīga brīdī ne mazak 1111 tikpat dzejiski daudzinaja ka meita savu vaiņadziņu. Vispār, no dziesmām spriežot, kas, mazakais, liktas puīšu mutē, mes atrodam tanīs allaž daiļu,

krietnu, dzejisku saturu. Taču puisi ir notāj nevarēja un negribeja pastāvīgā dziedāšana ar meitām mēroties.

Turpretī otra skaņu māksla, instrumentāla muzika, bija vienīgi vīriešu piederums. Jau mazu ganu zēnu mīļākais laika kavēklis bija taisīt stabulītes un tašu taures, uz kurām tad, kā nu mācēja, stabulēja un taurēja. Bet ta bija vāja māksla, īstenais, slavenais, seno latvju stīgu instruments bija kokles, kuru skaņas tautas dziesma labprāt daudzina. Esot bijis arī ieradums, ka puisiem, kas rudeni domājuši preceties, pavasara un vasaras vakaros jāpūš aža rags vai taure, taisīta no berza tases jeb alkšņa mizas. Citos gadījumos t. dziesmas piemin vara tauri.

Dziedāšana godos un dzīrās. Vecos laikos godos un citas lielākās sapulcēs dziedāja ne tik vien sievas un meitas, bet arī viri un puisi. Dziedāja gan visi kopa, gan atkal, un jo mīļāk, pulks pret pulku, it ka dziesmu karu vezdami. Pēdēja ziņā sievas un meitas allaž izdalījās divos pulkos, divas pretinieku pusēs. Tadas pretinieku puses bija jo īsta vieta, kad pie sapulces, pie kopdarbiem, pie godiem, īpaši kazas, ka jau allaž piedalījās ļaudis jeb viesi no dažādiem ciemiem, dažādiem pagastiem vai pat no citas guberņas. Arī starp pašu ciema ļaudīm netrūka pretinieku, sacīnītājos. Abi pulki nostājās viens pret otru un iesaka apdziedāties. Dziedāja stingri pēc kartas: kad viena puse beidza savu dziesmu, tad tik dziedāja otra puse, atbildēdama tai pretī savu, un ta abas puses allaž mainījās. Derīgu dziesmu nebij trūkums, vajadzēja tikai prast viņas pareizi izlietāt. Un galvenās dziedātājās katrā pulka, «sācējas», šinī ziņā bija allaž pilnīgas pratējas: dziesma pret dziesmu dereja, it ka īpaši priekš tam sadzejota. Kurā pusē taču gadījās labākas sācējas, tā puse dabūja virsroku, palika uzvārētājā. Bet allaž abām pusēm bij savas krietnas sacejas, un tad tik prieka dēļ izspēkojās, kamēr bij jāmet miers. Diviem dziedātāju pulkiem sacīnoties, gan labprāt viens otru aizkar, apdzied, sevišķi uzbruk teicējām; bet apdziedāšana vien šis cīņiņš nepastāvēja. No svāra bija īpaši katra pulka dziesmu bagātība, dziesmu daļums, skaņas, jaukas balsis un pareiza, skaista dziedāšana.

Vieglāki nacas dziedātājām kopā apdziedat viesus katru sevišķi, lai gan dažreiz arī no pēdējiem dabūja suru atbildes dziesmu pretī. Meitas savai apdziedāšanai it īpaši izraudzījās puisi, kuriem sīvi jo sīvi uzbruka, vai nu tie sodu pelnījuši, jeb ne; varbūt arī tādēļ: kas mīļās, kaitinās.

Vīru galda dziesmas. Pēc Blauberģa, Sērpilī vīriem bija dzīrās šāds ieradums. Izlasījās 12 slavenāko vīru un

nosēdās ap ozola goda galdu. Namatēvs uzlika uz galda alu spanni, ko sauca par zarakannu, tāpēc ka tai vienos sānos bij zars ar caurumu, pa kuru varēja alu ieliet mazaka, dzerama trauciņa. Šis dzeramais trauciņš, kannā, bija arī no ozol koka. Katrs no šiem 12 vīriem pie goda galda uzsāka pēc kārtas divpadsmit dziesmas, visas no ozoliem. Citi dziedāja, katru reizi līdz. Savas 12 dziesmas beidzis, tas tukšoja alus kannu un laida to tālāk, un visi citi dzēra pa rindai pakal uz sākēja veselību. Pēc tam uzsāka savas 12 dziesmas otrais, tad trešais un tā tālāk, un katram, savas 12 dziesmas beigušam, uzdzēra veselības. Dziedāšana un dzeršana gaja apkārt pa saulei līdz beidzamam divpadsmitajam vīram, kamēr visas 12 reiz 12 dziesmas no ozoliem vien bija izdziedātas. Dziesmu, ko viens jau dziedājis, nedrīkstēja vairs otrs uzsākt. Ja nu kāds neattapa savas 12 dziesmas no ozoliem vien uzsākt vai iesāka dziesmu, kas jau dziedāta no otra, tad tādām bij jāatstāj goda galds un viņa vietā ieņēma goda vīru pulkā citu kādu, kas ar savām jaunajām 12 ozolu dziesmām apliecināja, ka viņš tādā goda cienīgs.

Bezkaunīgās jeb «negoda» dziesmas tikai kazās, retāki Jāņos, tika ciestas. Tam bija sava vecu veca ceremoniālā nozīme, tādej tās tiklības jūtas mazak aizķēra. Vienas no tām piedereja pie guldīšanas, otras bija, ta sakot, kara laikā valība viņos meitu zagšanas laikos un tika dziedātas patiesiem pretiniekiem, panāksniekiem un vedējiem. Šādas dziesmas dziedāja vīri un sievas, ne jaunas meitas. Citas tagad priekš mums rupjas vai piedauzīgas dziesmas, no kurām meitas dziedot labprāt atturas, senos, dabiski prastos laikos tādas nemaz nebija. Dažas no šīm dziesmām pat dzejiski jaukas un, pavirši uzskatot, rāda mums it godīgu, nevainīgu vaigu.

Vai senāk bija īpaši apkārtstaiguļi dziesminieki, kas tagad tikpat grūti apliecināms, kā noliedzams. Vismaz mūsu senie nabagi mums tādus atradina. Tie staigāja pa māju mājām apkārt un apstaigāja ne savu pagastu vien, bet tālu jo tālu arī svešus pagastus. Jā, pat leišu nabagi veselā barā kopa niūs dažkārt apciemoja paša Kurzemes vidū. Prasti lūgties nabags maizes nelūdās, bet, istabā ienācis, saka dziedat, zināms, «Dieva» dziesmu. Tam arī drīzāk nekā nedeļa, kamēr tas vienu vai vairāk dziesmu nenodziedāja. Ļautīgi labprāt noklausījās nabaga dziesmās, sevišķi ja tas bija mazāk pazīstamas, kā, p. p., ta sauktā Mozus dziesma: Mozus, tas Dieva vīrs, ir piecos rakstos līcis etc., un nabagam tad bija labs mielasts. Jo laba mielošanās nabagiem bija dažados godos,

Tpaši kazās, kur viņu nekad netrūka. Še tie arī vairs nedziedāja «Dieva» dziesmas, bet gan dažu jautru, pārgalvīgu kazu dziesmu. Varbūt, ka vēl senāk atpakaļ «nabagiem» piekrita jo svarīga loma pie tautas dziesmu izplatīšanas, pat pie dzejošanas, kad kristīgas dziesmas maz vai arī nemaz nebija pazīstamas; vismaz kāda t. dziesma skan tā:

Man bij daudz skaistu dziesmu,  
Tās apēdu pavasar:

Šim dziesmiņa, tam dziesmiņa  
Par maizītes gabaliņu.

*Māris Jansons*

## TAUTAS MŪZIKAS INSTRUMENTI UN TO PAGATAVOŠANA

Mēdz teikt, ka latvieši izsenis bijuši lieli dziedātāji, par to musu vēsture ir daudz liecību. Tapat arī dažādu mūzikas instrumentu spēlēšana ir bijusi tautā plaši izplatīta. Kā dziedāšana un muzicēšana, tā arī tautas mūzikas instrumentu izgatavošana ir pa spēkam katram. Nepieciešams tikai nedaudz uzņēmības un veiksmes. Kāpēc arī mums nepamēģināt? Šajā nodaļā aplūkosim dažu mūzikas instrumentu izgatavošanas iespējas.

### Kokles

Kokles gatavotas no liepas, priedes, berza, ozola, egles, taču izmantoti arī citi koki. Kokles pagatavošana ir samērā vienkārša lieta, bet ar piebildi — ja darīta ar rūpību un mīlestību. Sagatavei jābūt bez plaisam un zariem. Vienīgi izgrebjamā daļa netraucētu, ja būtu gadījies kāds zars. Uz sagataves uzzīmē kokles kontūras. Tad izdara pirmo rupjo apstrādi. Sagatavi noēvelē un aizzīme no jauna, bet jau precīzāk. Tad izdobj, apstrādā stīgu turētāju, pēc tam spārna apakšējo daļu. Piegriež dēkas vietu. Izgatavo virsdēli un piestrādā pēc vajadzīgās konfigurācijās. Ja paredzēts cauri

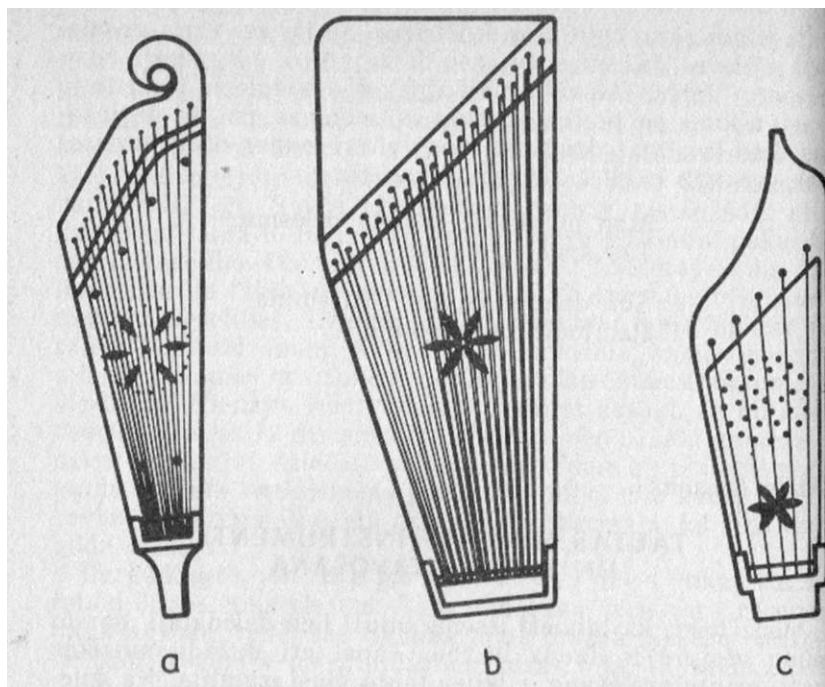

**Kokļu tipi:**  
 a) Kurzemes; b) Latgales; c) Vidzemes.

griezts ornaments, to iegriež deka. Pielime virsdeli, izrotā kokli ar zīmējumu (ja nav cauri griezta ornamenta) ar karstu dzelzs stieni.

Izdedzina caurumus. Izurbj tapu un stīgu turētājā caurumus. Kokli nobeicē melnu vai arī apstrādā ar pernicu un laku. Izgatavo tapas un dzelzs stīgu turētāja stienīti. Beigās kokli uzstīgo un noskaņo. Atkarība no izvēlēta kokles vai stīgu turētāja tipa dažas operācijās var mainīties, taču pamatsecība paliek. Zīmējumos uzrādītie izmēri ir pieredzes ceļa atrasti, un tie sakrīt ar statistiski visizplatītākajiem kokļu lielumiem. Stīgām par izejmateriālu var izmantot ģitārās stīgas, tas attīrot no vara aptinuma. Ieteicams izgatavot 9 stīgu kokli, jo tai ir gan statistiski visizplatītākais stīgu skaits etnogrāfiskajos materiālos, gan praktiski visoptimālākais stīgu skaits spēlēšanai.

Līmē ar epoksīda vai skabeņskābes līmi.-Iespilē kokli starp diviem dēļiem. Vajadzības gadījumā ar koka ķīļiņiem piespiež

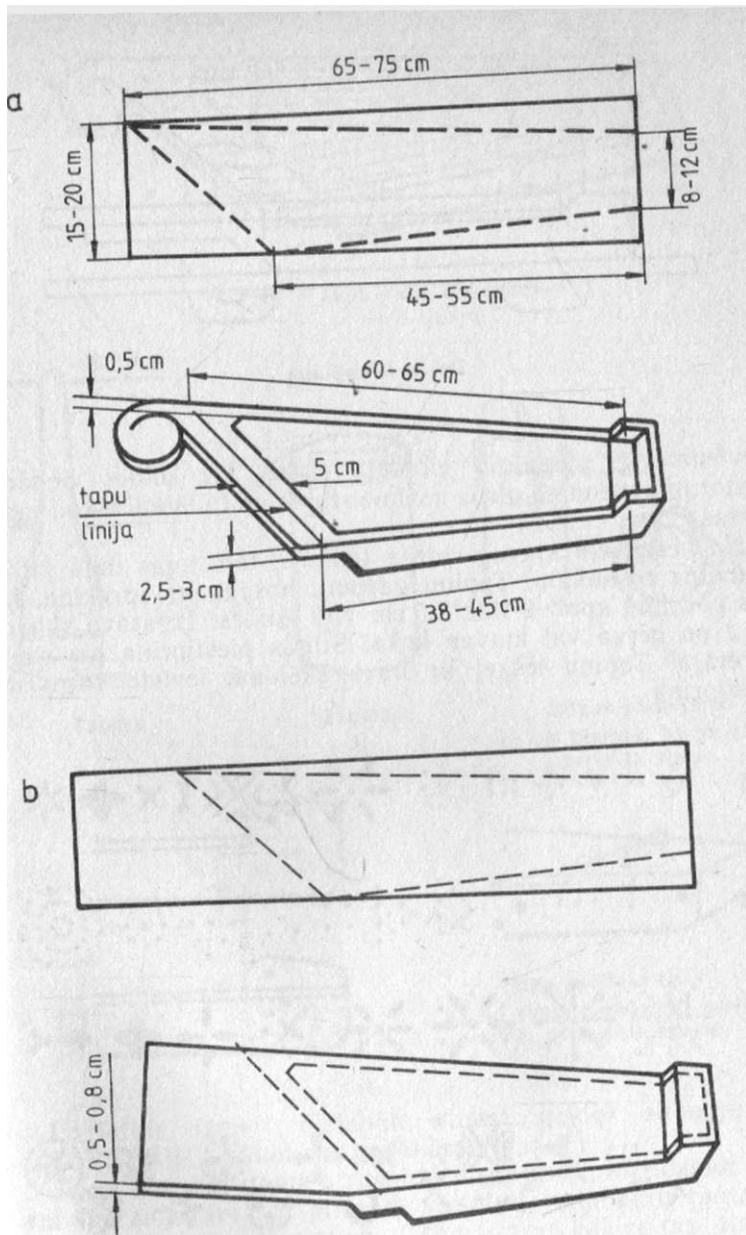

Sagataves pirmā aizzīmēšana:  
 a) Kurzemes koklei; b) Latgales kokle.



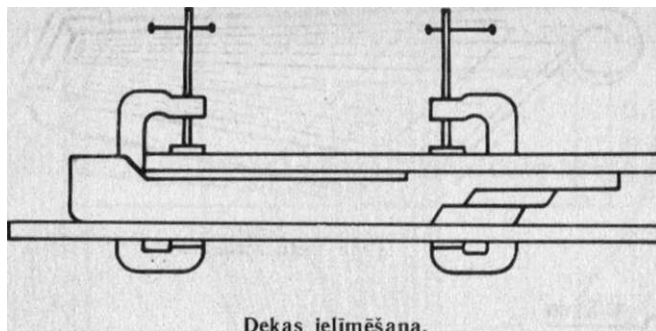

nevienmērīgi pieguļošā virsdēļa vietas. Uz kokles vienādā atstatumā vienu no otras uzzīmē stīgas un tādējādi atrod tapu vietas.

No berza vai kļavas izdrāž tapiņas, tam lejas daļā jābūt nedaudz resnākam. Tapiņu garumu nosaka ar aprēķinu, lai tās paceltos apm. 2 līdz 2,5 cm virs kokles. Izgatavo skaņotāju no berza vai kļavas koka. Stīgas piestiprina pie stīgu turētāja. Tapiņu iešķel ar nazi, šķēlumā ievieto stīgu un nostiprina.

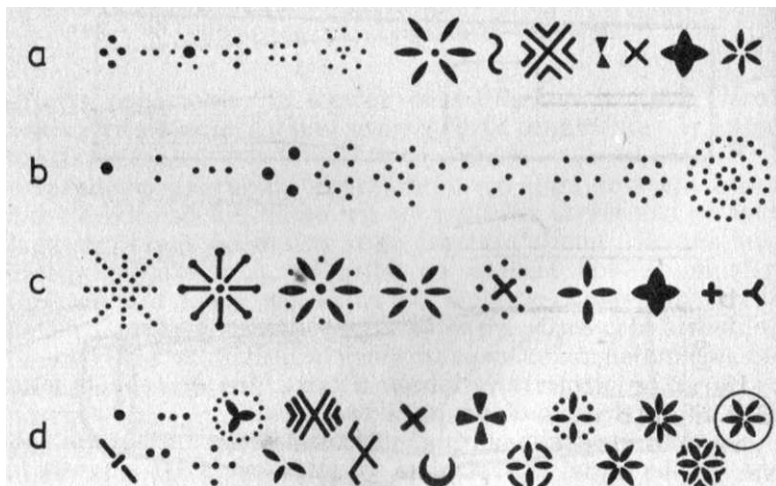

Kokļu ornamentu veidi:

- a) Vidzemes; b) Latgales; c) Latgales; d) Kurzemes.

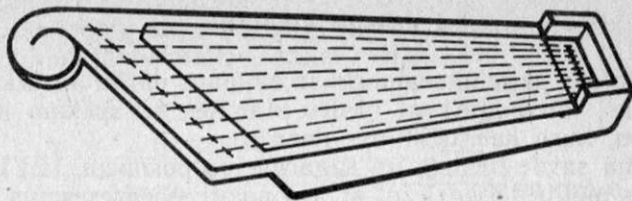

Tapu vietu atrašana.

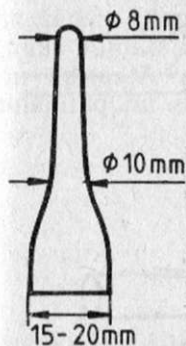

Tapiņa.

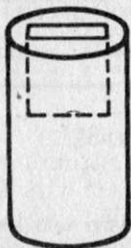

Skaņotājs.

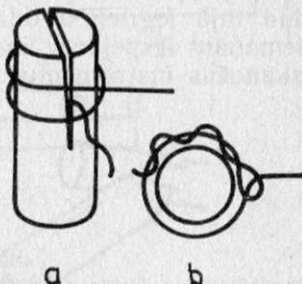

Stīgas piesiešana:

a) pie tapiņas; b) pie stīgu turētāja stieņa.

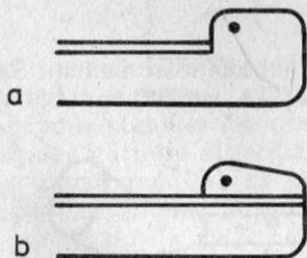

Stīgu turētāja tipi:

a) no viena gabala; b) pielīmēts; c) metāla skava.

Uzradītie izmēri vislabāk atbilst kokles skaņojumam GCDEFGABC, sākot no garākas stīgas.

Stīgu turētāja stieņa atrašanās vietu atrod, klausīnnot kokli vai tās sagatavi, un pirmajā virsotņu vietā būtu jāatrodas stīgu turētājam, piemēram, 92cm garai koklei tas atrodas 12,5 cm no tievā gala. Taču izgatavošanas tradīcijas un konstruktīvās īpatnības jauj to pēc vajadzības tuvināt tievgalim.

## Niedru stabules

Ja kokles pagatavošana prasa zināmus darba apstākļus 1111 iemaņas, tad pagatavot niedru stabules pa spēkam katram puikam, kura kabata ir ass nazītis.

Ziemā savāc niedres un sagarina pa posmiem, tad izveido skaņas mēlīti, to iegriežot ar asu nazīti. Niedres vidus rūpīgi jāiztīra, lāpāt arī iegrieztās mēlītes caurums. Mēlīte atkarība no platuma var būt 1 līdz 3 cm gara jo platāka, jo garaka. Ja niedre bieza un mēlīte plata, tad to ar nazīti nokasa plānāku, kamēr sak skanēt,— vajējo niedres galu aizbaž ar koka puļķīti vai spēlējot aizspiež ar mēli. Kad stabule skan, tad tajā iegriež 3 līdz 6 skaņu caurumiņus. Atkarībā no iemaņām iespējams izgatavot precīzi skaņotus un patīkami skanošus instrumentus.

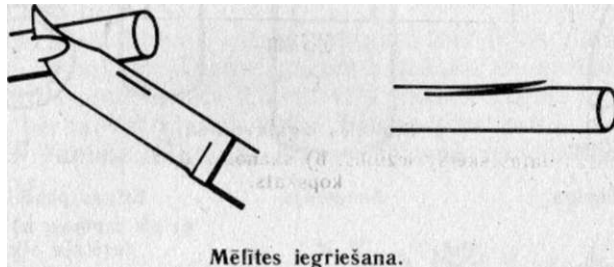

Koka stabulei iespējams pievienot labi skanošu niedrīti. Šādu instrumentu sauc par ganu ragu. Tā izmēri var būt ļoti dažādi.

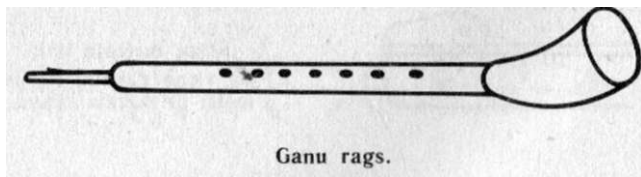

## Stabules

Stabuļu gatavošanai ieteicams lietot sausu lapu koku. Ar urbi izurbj caurumu, vēlams 1,5 līdz 2 cm resnu un apstrada sagatavi, līdz tās sienīņu biezums ir 2 līdz 4 mm, tad griež

svilpi. Šeit dots viens no iespējamiem izmēru variantiem un atbilst stabules zemākai skaņai —«C».

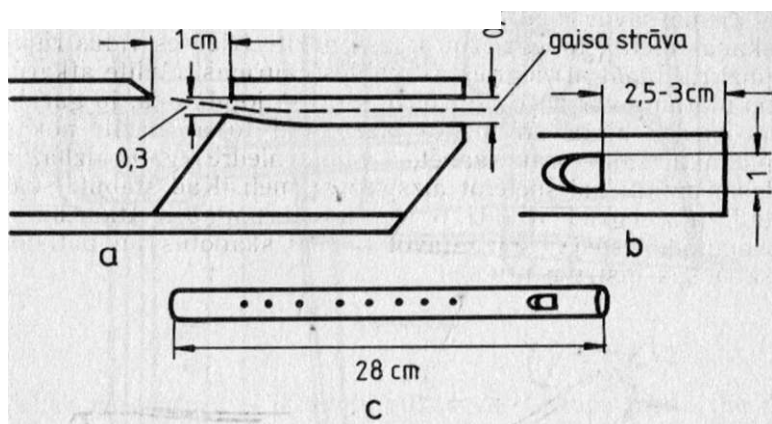

Stabules izgatavošana:

a) skanošās daļas šķērs griezumus; b) skanošās daļas virsskats; c) stabules kopskats.

Pēc tam stabulē iedezina skaņas caurumiņus. Palielinot caurumu diametru, skaņa paaugstinās un otrādi, tādejādi iespējams stabules ļoti precīzi noskaņot. Eksperimentāli atrod stabules garumu attiecībā pret diametru un veļamo skaņošanas augstumu. Urbjus pagatavo, parastajiem urbjiem galā piemetinot 20 līdz 30 cm garus metala stieņus.

## Ģīga

Ģīga ir iespējams vijoles priekštecis Latvijā. Tai ir grebts korpuss un kakliņš no viena gabala un pielīmēts 0,3 līdz 0,5 cm biezs egles virsdēlis, koka tapas, divas stīgas, skaņotās, piemēram, GD. Spēlējot velk ar lociņu vienlaicīgi pa

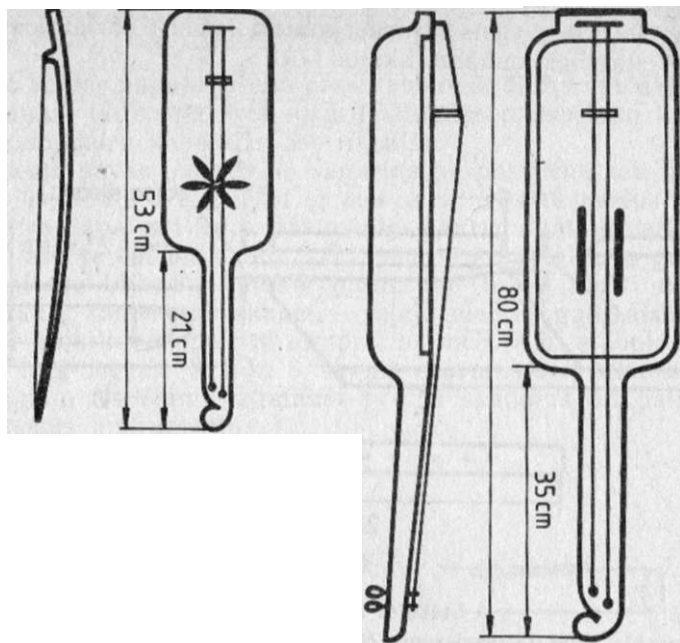

Ģīga.

abām stīgām, uz augšējās «D» spēlē melodiju. Ģīgas sieniņu no apakšas biezums ir 0,5 cm, bet platums —14 līdz 20 cm.

Tāpat par ģīgu mēdz saukt arī vienkāršākus — koka kastīti ar pielīmetu līstīti — grifu, kura var būt kapņveida iegriezumi toņkārtās iedalīšanai.

Vienstīdzi var izgatavot arī ar divām stīgām. Korpusu varētu izveidot gan no atsevišķiem dēļiņiem vai izgredt no viena gabala un deku pielīmēt, tapas izdrāž no koka. Vienstīdzim ir zarnu stīgas.

### **Pušļa vijole jeb maza basīte**

Pušļa vijole jeb maza basīte ir plaši pazīstama gan pie lietuviešiem, gan pie igauņiem. To darina šādi: pie nedaudz saliekta vai taisna apmēram 1,5 metrus gana dēļiša piestiprina vienu līdz trīs zarnu vai metāla stīgas; starp stīgām ar dēlītī

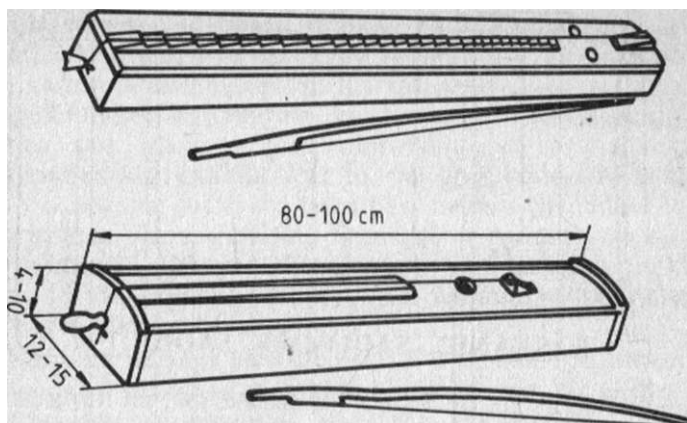

Vienstīdzi.

ieliek rezonatoru — izžāvētu cūkas vai liellopa pūsli. Pie dēlīša piestiprina grifu — «pirkstu laipu». Spēlē ar lociņu. Pušļa vijolei ir koka tapas.

Lociņu gatavo no zirga astriem. Lai tas skanētu, to ierīvē ar kolofoniju. Lociņa izgatavošana visai sarežģīta, tādēļ sākuma ieteicams izmantot veikalā nopērkamos lociņus.

Kad mūzikas instrumenti ir izgatavoti, tad paņemiet kokles, ģitāras, stabuli, bungas, somu dūkas, vargas . . . ! Sanāciet kopa un pamēģiniet tās spēlēt! Nu re, iznāk vesela muzikantu kopa, kas var spēlēt līdzīgi gan dziedāšanai, gan arī dančošanai!

Jaunāko laiku mūzika lieti iederēsies arī vijole, harmonikas, arī akordeons.

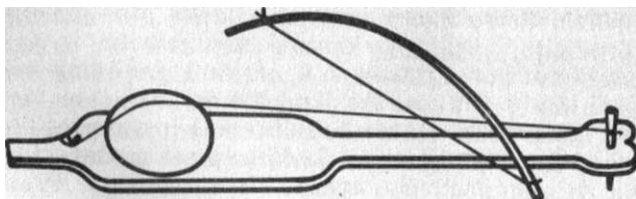

Pušļa vijole.

Ja kaut kas neizdodas — gan instrumentu gatavošanā, gan ari to spēlēšana, pēc padoma varat taujāt Friča Brīvzemnieka Latviešu folkloras biedrībā vai ari Brīvdabas muzejā.

Labu veiksmi!

*Ernests Spičs*

## **SASKANĒT, SADIMDĒT, SADĒJOT**

Daudzie dejas žanri, kas eksistē sabiedrībā, un funkcijas, ko deja pilda indivīda un sabiedrības dzīvē, liek domāt, ka ir kada neatbilstība starp minēto un niecīgo ieguldījumu katra cilvēka dejas izpratnes pamatu veidošanā. Kā pozitīvs piemērs jāmin pašreiz bērnu dārzos funkcionējošās mācību programmas, kur dejai ieradīta, ja ari nepietiekami, tad vismaz samērā daudzpusīgi sabalansēta lorna. Tomēr būtu jānoskaidro, kadas funkcijas deja pilda cilvēka un sabiedrības dzīvē un kādi tad īsti dejas žanri šobrīd sabiedrībā pastāv.

Dejas būtība nak no ritmiskas kustības, bet ritmiska kustība ir tada, kas ir ar kaut ko saskaņā (harmonijā). Dejas pamatfunkcija tatad ir saskaņas radīšana. Deja saskaņa tiek radīta gan fiziskā, gan garīgā sfērā. Runājot par dejas žanriem, redzam, ka ļoti izplatīti ir priekšnesumu horeogrāfijas žanri. Tie mūsu horeografiskaja novada ir sekojoši (izplatības kartība): 1) skatuviska pašdarbības deja, 2) sarīkojumu deja, 3) klasiskais balets, 4) estrādes un ritmiski plastiskā deja, 5) rokenrols, breiks u. c. Neanalizējot sīkāk, cik lielu garīgas un fiziskas harmonijas iepeju šīs dejas dod izpildītājiem un skatītājiem, mes zinām, ka visus iedzīvotājus šie žanri neaptver. Tieši otrādi, katra žanra deju skolotāji mekle talantīgākos izpildītājus jau skolas jaunakajas klases. Nenoliedzot katra žanra iespajas cilvēka attīstība un piekritēju erudīciju, jāsaprot, ka visi šeit minētie ir saistīti ar priekšnesumu horeogrāfiju, t. i., jebkurā gadījuma mes cilvēkus sadalam skatītājos un izpildītājos. Bez tam visi mums zināmie dejas žanri (ja neskaita breiku) ir radušies un eksistē tikai paru deju tipa ietvaros. Sada veida skaņošanās, t. i., tikai pretēja dzimuma cilvēku starpā, ir vienpusīga. Prasība pēc cilvēku citiem saskaņas līmeņiem ir tik liela, ka sadzīves horeogrāfijas jomā nepieciešami skaņošanās līmeņi un no tiem

izrietošie dejas tipi<sup>1</sup> rodas stihiski. To apliecina deju vakari, balles, diskotēkas, ģimeņu un citi sabiedriska rakstura sarīkojumi, kad dejojām ne tikai pa pāriem, bet arī pa vienam. Vēl spēcīgāks apliecinājums tam, ka cilvēks grib būt saskaņā gan ar dabu, gan kosmosu, gan sabiedrību, gan otru cilvēku, ir tautas dejas atgriešanās. Par to, vai te ir kada tīša arhaizēšana vai tieksme aiziet no īstenības, nebūtu pastrīdas. Iespējams, ka gan viens, gan otrs. Svarīgāk ir pamanīt, ka cilvēkā ieprogrammēta tieksme diet laužas uz āru, gan meklējot jaunas formas (piem., breiks), gan izmantojot vecās, gadu tūkstošiem pārbaudītas.

Cilvēkā un dzīvajā pasaulē eksistē trīs saskaņas līmeņi.

Pirmais — saskaņas meklējumi ar kosmosu. Ar vārdu kosmos es domāju pasaules augstāko sakārtotību, augstāko harmoniju. Tautas tradīcijās šī saskaņošanās ar lielajiem pasaules ritmiem notiek gadskārtu ieražu svētkos. Tad izpildītas tādas norises kā, piemēram, «Saulē un Meness». Jebkura deja aplī vai dārziņā jau ir dažāda saskaņošanās, bet pavisam ir pieci no dejas zīmējuma atkarīgi saskaņošanās veidi.

Otrs — saskaņas meklējumi ar dzīvo dabu. Tie izpaužas dzīvās dabas atdarināšanā. Tas galvenokārt notiek ziemas periodā, kad ir maskošanas laiks. Populārākās ir dzīvnieku maskas un ar tām saistītas dejas. Masku reizēs notiek arī pirmā saskaņas līmeņa norises — piemēram, maskas, kas saistītas ar veju kultu, — «sūnu vecītis», «garā sieva», «mazais vīriņš» u. c. Jāatzīmē, ka visi saskaņošanās līmeņi var eksistēt vienlaikus.

Trešais — saskaņas meklējumi ar otru cilvēku. Tam kalpo ģimenes ieražu norises, kur dominē pāru dejas, kā arī dejošana trijniekos un četriniekos. Neskatoties uz pāru deju lielo izplatību mūsdienās, gan priekšnesumu, gan sadzīves horeogrāfija, tieši cilvēka savstarpējo attiecību daudzpusība mums ir vēl neiepazīts lauks. Par to liecina lielais pāru deju daudzums. Katra para dejas kustība rada noteiktu sajūtu, kas tiek izbaudīta un, dejai atkārtoties, izspēlēta pietiekamu reizu skaitu. Vēl dīvaināka mums var šķist dejošana, piemēram, pa trīs. Trijnieku dejās, kas visas ir saistītas ar ģimeni, iespējami varianti, kad dejo trīs māšas, trīs brāļi, brālis ar jaunako un vecāko māsu, masa ar brāli un tautieti. Mate ar diviem dēliem vai delu un tēvu. Vectevs ar trijām meitām

<sup>1</sup> Par dejas tipiem un līmeņiem sīkāk skatīt Harija Sūnas pētījumus: *Sūna H.* Latviešu ieražu horeogrāfiska folklorā - R.: Zinātne.—1989.



trijniekā dejos, ja nebūs vairāk dēlu, resp., meitu, mazmeitu utt. Laikam pavisam dīvaina mums šķīstu deja, ko kāzās dejo līgava ar saviem brāļiem, skaitā parasti trīs, seši vai deviņi (raugoties no dainu viedokļa).

Interesanti, ka mūsu tautā bijusī dejas izpratne neatļāva dejojot ikdienas apgērba. Tātad deja bija svēta, izpildāmā tikai saistībā ar svētkiem (t. i., jaunākā laika — sestdienas vakaros, gatavojoties svētai dienai — svētdienai). Tādējādi deja ir kā pārejas process no darba uz svētkiem. Mums, kas gribam iemācīties kārtīgi strādāt, nepieciešams mācēt arī kārtīgi svinēt svētkus. Saka, ka bez darba nav arī svētku, bet pareiza taču ir arī otra atziņa — bez svētkiem nav darba.

Tādēļ nost ar noliedzošo attieksmi pret deju! Dejosim!

*Indra Čekstere*

## LATVIJAS NOVADI

Tapat ka citas zemes, arī mūsu mazā Latvijas zeme dalās atšķirīgos vēsturiski etnogrāfiskos apgabalos — novados, kuru pamatā ir seno cilšu apdzīvotās teritorijas. Kurzeme dzīvojuši kurši, Zemgalē — zemgaļi, Augšzemē — sēji, Vidzemē un Latgalē — latgaļi, bez tam piejūrā — gan Kurzemē, gan Vidzemē — dzīvojuši lībieši — somugru tautība. Katra novada īpatnības nosaka ne tikai šis iemesls, bet arī novada vēsture. Ilgu laiku Kurzeme un Zemgale bija apvienotas Kurzemes hercogistē, kas bija saimnieciski bagātāka un vairāk attīstīta kā citi Latvijas novadi. Tādēļ bieži tiek «aizmirsta» mūsu maizes klēts, pats Latvijas viducis — Zemgale, kura visilgāk cīnījās pret vācu iebrucējiem 13. gadsimtā! Zemgalē atradās arī viena no divām varenākajām Kurzemes hercogistes pilsētām — Jelgava. Mierīga un lēna tai garām plūst Zemgales lielāka upe — Lielupe. Līdznuma plašie lauki, ozolu un liepu audzes, lielas mājas, kas bieži segtas sarkaniem kārniņu jumtiem, plašās rinkas — riņķī grieztie laidari, bagātie augļu dārzi radījuši arī zemgaļiešu rakstura īpatnības — savrupību, lepnību, pamatīgumu. Zemgalties ir A. Brigadere un Aspazija, zemgaļieši — V. Plūdonis un E. Virza, kurš Zemgales sētai veltīja skaistako latviešu lauku dzīves tēlojumu — poēmu proza — «Straumēni». No Zemgales nāk sērās, rāmās maltuves dziesmas un dzidrās pļavu melodijas:

Dzied, māsiņa, tu pret mani,  
Es pret tevi gavilēšu,  
Es pret tevi gavilēšu  
Skaņa lauka galiņā.

Savus īpatnus vaibstus zemgaliešu sadzīvē atstājuši arī Bauskas apkartnē dzīvojošie somugri — voti, ko vietējie saukuši par krieviņiem (voti uz šejieni pārcelti piespiedu kārtā).

Juras apšalkta Kurzeme saviem ļaudīm devusi tādu pašu lepnu spītību kā zemgaliešiem, tik varbūt vairāk kvēles, drastiskuma. J. Akuraters par Kurzemi raksta:

«Un tā, kā tavos ciemos atskan līgo,  
Nav dziedāts vel nekur un mīlēts tā,  
Ar sirdi smejošo, pilnasinīgo.»

Kurzemes savdabību un krāšņumu visspilgtāk aprakstījis Jēkabs Janševskis. Viņa darbos dzirkstīt dzirkstī kurzemnieku «smejoša sirds». Kurzemnieki lepojas arī ar savu ļoniņu brīvcieņu, ko nemoctīja dzimtbūšanas jūgs. Kurzemniece, kurai biežāk kā citur Latvijā ir bruņas acis un tumši mati, dzied:

Jo es bēdu bēdājos,  
Jo nelaime priecājās;  
Labāk gāju dziedādama,  
Lai nelaime bēdājās.

Kurzemnieces slavenas ar savām asprātīgajām apdziedāšanās dziesmām, ar īpatnēju atlocīšanas manieri un garajiem saucieniem, kas labi skan pie jūras.

Cauri Kurzemes mežiem steidz Venta, sniedzot roku otrai baltu zemei — Lietuvai. Kurzemes audumos skatoties, apžilbst acis — kadi kontrasti, krāšņums! Košumā neatpaliek arī cimdi un zeķes.

Pavisam citāda sajūtama bērzu birztaļām apaugusi, kalnaina Vidzeme, kurai cauri lokās steidzīga Gauja, apmīļodama Valmieru, Cēsis, Siguldu. Vidzemes dvēseli izteikuši dzejnieki K. Skalbe un Fr. Barda, J. Poruks, rakstnieki A. Saulietis, R. un M. Kaudzītes, P. Rozītis.

Vidzemniece dzied:

Uz kalniņa stāvēdama,  
Rīta dziesmu nodziedāju;  
Noskanēt noskanēja  
Pār birzēm, klajumiem.

No Vidzemes nak gavilainas pavasara rotāšanas un ganu dziesmas, bagats ir līgo dziesmu pūrs. Kad jāņugunis iedegas

katra pakalna un vidzemnieka sētā, tad vislabāk jūtams vidzemnieku dzīvespriecīgais, gaišais raksturs.

Domājot par Latgali, ikvienam prātā nāks ezeru acis, baltie baznīcu torņi un sirsnība, viesrmlīgums, kas jūtams Latgales ciemos un sētās. Dzirkstīt dzirksti Latgales podnieku krūzes, svilpauņieki, svečturi. Tāpat dzirkstī humors talku dziesmās, krāšņajā latgaliešu daudz balsībā. Latgalieši labprāt palīdz cits citam, labprāt dzied pulka. Latgalieši izsenis slavejušies arī ar kuplu bērnu pulciņu. No Latgales nak šī dziesma:

Dābulaiņa tei pļaveņa,  
Kur ganeni naganēja;  
Sudabreiga tei moseņa,  
Kurai daudzi bolileņu.

Latgales dvēselē ieskatījies mūsu lielais dzejnieks Rainis. Latgaliete stāv baltā krekļā pie ziedošas linu druvas, viņa prot darināt audeklu gan krekliem, gan palagiem, gan priekšautiem. Skaistas viņas linu segas un baltais sievas galvasauts. Latgales dziesmās sajūtams Rāznas ezera plašums un robežupes Daugavas viņu čala. Daugava to atdala no Augšzemes, senas sēļu zemes, kuras skaistumu aprakstījis un gleznās ietvēris Jānis Jaunsudrabiņš. Bagata gan ar ezeriem un upēm, gan ar mežiem un pakalniem sena Sēlija arī ir ar savu savdabību gan ļāžu sīkstumā, darbīgumā, gan dvēselīgajā dzidrumā, kas laužas cauri ikdienības čaulai. Augšzemnieces balss tapat skan skaņi un droši — Secē, Sauka, Neretā, Ilūkstē. Augšzemnieces savus baltos krekļus un priekšautus bagātīgi rota sarkaniem rakstiem, rakstotas viņu villaines, balto zeķu un cimdu valnīši.

Arī otrai baltu tautai — lietuviešiem — ir savi, savdabīgi vēsturiski etnogrāfiskie novadi. Vistuvāk Latvijai, Lietuvas rietumdaļa no Dubisas upes līdz jūrai, atrodas Zemaitija, kuras ainavas radniecīgas Zemgalei. Jāatceras, ka uz Zemaitiju pēc Zemgales pakļaušanas 13. gadsimtā aizgāja liels skaits zemgaļu. Zemaitija sastopami arī riņķī grieztie laidari.

Lietuvas dienvidaustrumu daļa ir Dzūkija, kas varētu būt radniecīga (pēc kalnainuma un dziesmu prieka) mūsu Vidzemei.

Lepnakais Lietuvas novads ir Aukštaitija, kura ietver gan auglīgas zemes ziemeļos, gan vidienes līdzenumu, gan skaistos austrumdaļas pakalnus.

Ceturtais Lietuvas novads ir Suvalkija, kas ietver ziemeļu, rietumu un vidus daļu aiz Nemunas upes. Dažreiz izdala vēl piekto novadu — mazo Lietuvu jeb Piejūru.

# Latvijas kultūrvēsturisko apgabalu un bijušo pagastu shēma

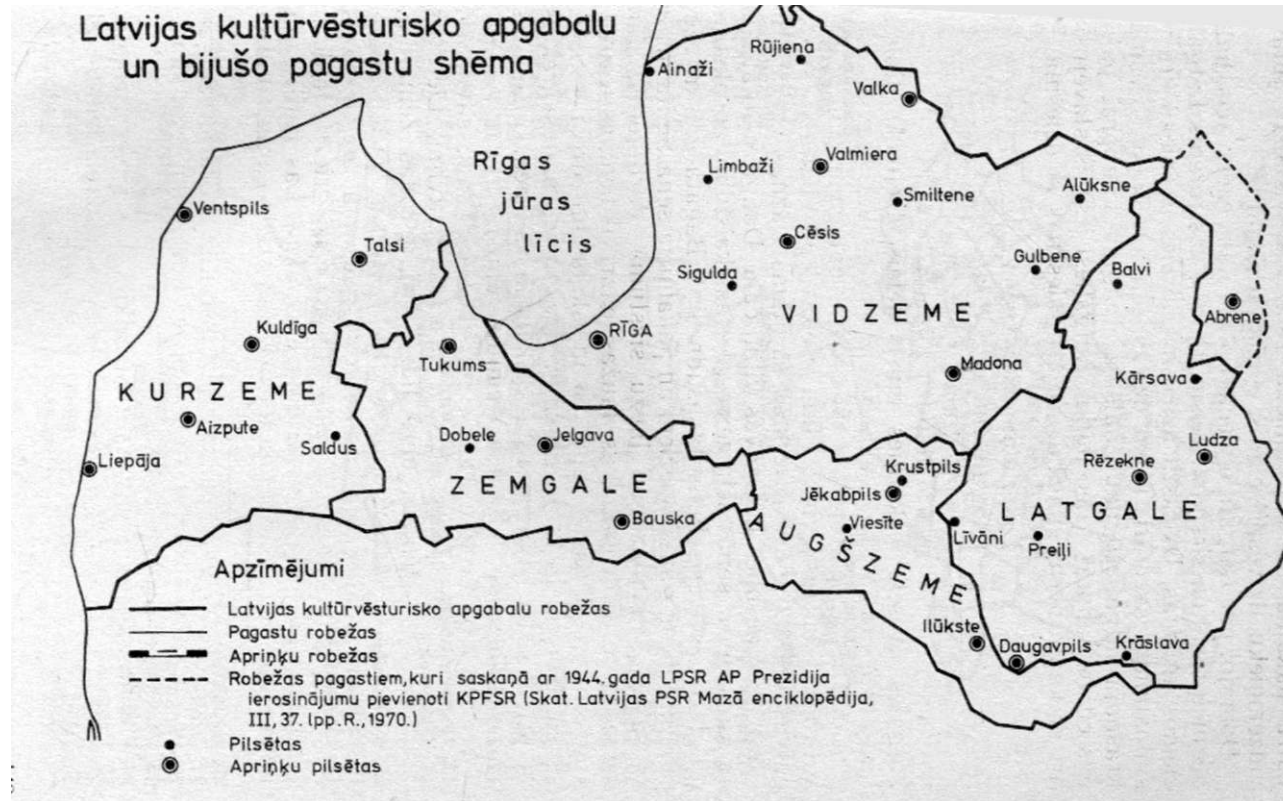

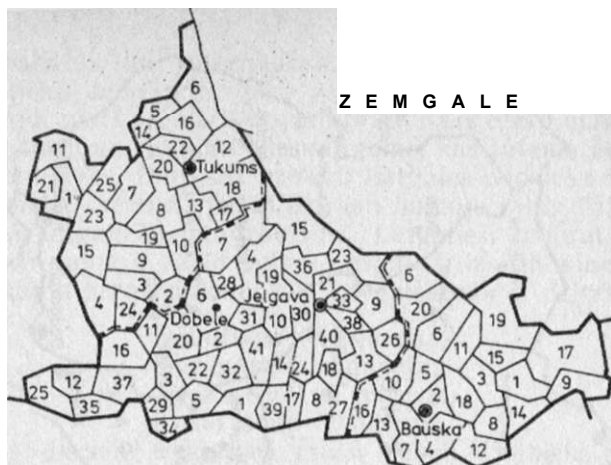

**Jelgavas apr.**  
pagasti

**Bauskas apr.**  
pagasti

1. Augstkalnes
2. Auru
3. Bānes
4. Berzes
5. Bukaišu
6. Dobeles
7. Džūkstes
8. Elejas
9. Garozes
10. Glūdas
11. Iies
12. Jaunauces
13. Jaunsvirlaukas
14. Jēkabnieku
15. Kalnciema
16. Lielauces
17. Lielplatones
18. Lielvircavas
19. Livhērzes
20. Naudītes
21. Ozolnieku
22. Penkules
23. Peternieku
24. Platones
25. Rubas
26. Saīga Ies
27. Sesavas

28. Sīpeles
29. Sņiķeres
30. Svētes
31. Šķības
32. Tērvetes
33. Teteles
34. Ukru
35. Vadakstes
36. Valgundes
37. Vecauces
38. Vecvirlaukas
39. Vilces
40. Vircavas
41. Zaļenieku

1. Bārbeles
2. Bauskas
3. Bruknas
4. Ceraukstes
5. Codes
6. Iecavas
7. Īslīces
8. Jaunsaulles
9. Kurmenes
10. Mežotnes
11. Misas
12. Paneinunes
13. Rundāles
14. Skaistkalnes
15. Stelpes
16. Svitenes
17. Taurkalnes
18. Vecsaules
19. Vecumnieku
20. Zālītes

Tukuma apr.  
pagasti

- |                |               |
|----------------|---------------|
| 1. Aizupes     | 14. Pūres     |
| 2. Annenieku   | 15. Remtes    |
| 3. Bikstu      | 16. Sēmes     |
| 4. Blīdenes    | 17. Slampes   |
| 5. Dzirciema   | 18. Smārdes   |
| 6. Engures     | 19. Struteles |
| 7. Grenču      | 20. Tumes     |
| 8. Irlavas     | 21. Vānes     |
| 9. Jaunpils    | 22. Vecmoku   |
| 10. Lestenes   | 23. Zantes    |
| 11. Matkules   | 24. Zebrenes  |
| 12. Milzkalnes | 25t Zemītes   |
| 13. Praviņu    |               |

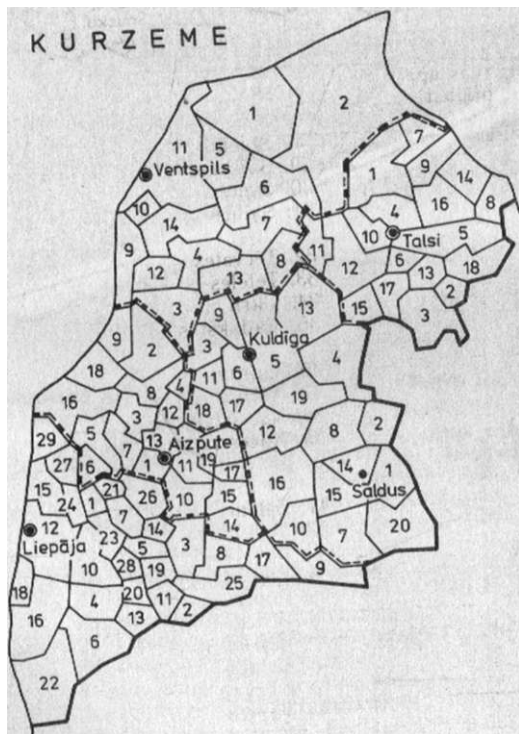

Aizputes apr.  
**pagasti**

1. Aizputes
2. Alsungas
3. Apriķu

Kuldīgas apr.  
pagasti

1. Cieceres
2. Gaiķu
3. Ivandes

Liepājas apr.  
pagasti

1. Aisteres
2. Aizviķu
3. Asītes

4. Basu
5. Cīravas
6. Dunalkas
7. Dzērves
8. Gudenieku
9. Jūrkalnes
10. Kalvenes
11. Kazdangas
12. Klosteres
13. I.ažas
14. Niekrātcs
15. Rudbāržu
16. Sakas
17. Sieksātes
18. Ulmales
19. Valtaiķu

4. Kabiles
5. Kuldīgas
6. Kurmāles
7. Kursīšu
8. Lutriņu
9. Padures
10. Pampāju
11. Planicas
12. Raņķu
13. Rendas
14. Saldus
15. Sātiņu
16. Skrundas
17. Snēpeles
18. Turlavas
19. Vārmes
20. Zvārdes

4. Bartas
5. Bunkas
6. Dunikas
7. Durbes
8. Embūtes
9. Ezeres
10. Gaviezes
11. Gramzda
12. Grobiņas
13. Kalētu
14. Kroles
15. Medzes
16. Nīcas
17. Nīgrandes
18. Pērkones
19. Priekules
20. Purmsātu
21. Rāvas
22. Rucavas
23. Tadaikū
24. Tāšu
25. Vaiņodes
26. Vecpils
27. Vergaļu
28. Virgas
29. Ziemupes

Talsu apr.  
pagasti

1. Artavas
2. Cēres
3. Kandavas
4. Laidzes
5. Laucienes
6. Lībagu
7. Lubezeres
8. Mērsraga
9. Nogales
10. Pastendes
11. Spares
12. Stendes
13. Strazdes
14. Upesgrīvas
15. Vai galēs
16. Vandzenes
17. Virbu
18. Zentenes

Ventspils apr.  
pagasti

1. Ances
2. Dundagas
3. Ēdoles
4. Piltenes
- \* 5. Popes
6. Puzes
7. Ugāles
8. Usmas
9. Užavas
10. Vārves
11. Ventas
12. Zīras
13. Zlēku
14. Zūru

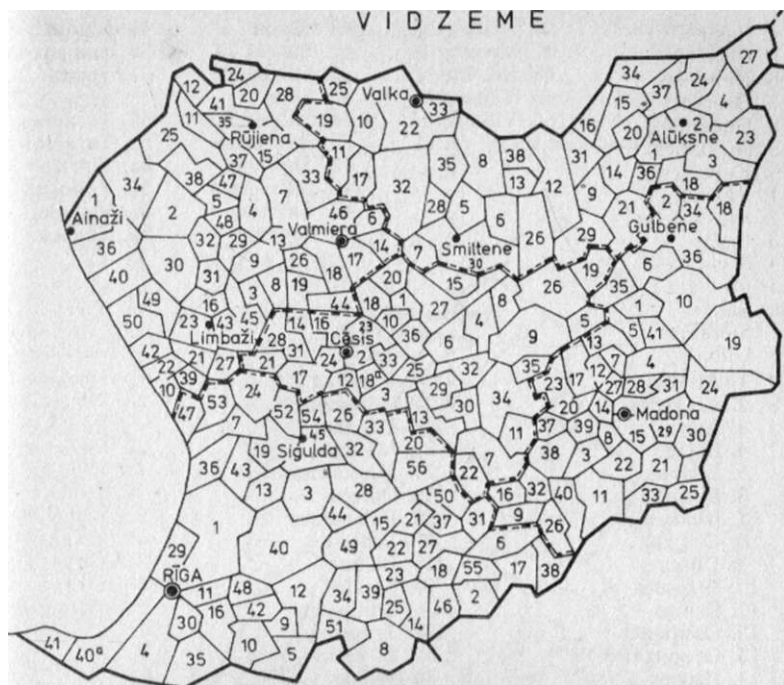

**Valmieras apr.  
pagasti**

**Rīgas apr.  
pagasti**

- |                   |                |
|-------------------|----------------|
| 1. Ainaži         | 21. Lādes      |
| 2. Alojās         | 22. Lielupes   |
| 3. Augstrozēs     | 23. Limbaži    |
| 4. Bauņi          | 24. Lodes      |
| 5. Braslavas      | 25. Mazsalacas |
| 6. Brenguļi       | 26. Mujānu     |
| 7. Burtnieku      | 27. Nabes      |
| 8. Dauguļi        | 28. Naukšēnu   |
| 9. Dikļu          | 29. Ozolu      |
| 10. Duntēs        | 30. Paies      |
| 11. Idus          | 31. Pociema    |
| 12. Ipiķi         | 32. Puikules   |
| 13. Jaunburtnieku | 33. Rencenu    |
| 14. Jaunvāles     | 34. Rozēnu     |
| 15. Jeru          | 35. Rūjienas   |
| 16. Katvaru       | 36. Salacas    |
| 17. Kauguru       | 37. Sēļu       |
| 18. Kocēnu        | 38. Skaņkalnes |
| 19. Ķieģeļu       | 39. Stienes    |
| 20. Ķoņu          | 40. Svetciema  |

- |                |                |
|----------------|----------------|
| 1. Ādažu       | 21. Ķeipenes   |
| 2. Aizkraukles | 22. Lauberes   |
| 3. Allažu      | 23. Lēdmanes   |
| 4. Babītes     | 24. Lēdurgas   |
| 5. Baldones    | 25. Lielvārdes |
| 6. Bebru       | 26. Līgatnes   |
| 7. Bīriņu      | 27. Madlienas  |
| 8. Birzgales   | 28. Mālpils    |
| 9. Daugmales   | 29. Mangaļu    |
| 0. Doles       | 30. Mārupes    |
| 1. Dreiliņu    | 31. Meņģeles   |
| 2. Ikšķiles    | 32. Mores      |
| 13. Inčukalna  | 33. Nītaures   |
| 14. Jumpravas  | 34. Ogresgala  |
| 15. Kastranes  | 35. Olaines    |
| 16. Katlakalna | 36. Pabažu     |
| 17. Kokneses   | 37. Plāteres   |
| 18. Krapes     | 38. Pļaviņu    |
| 19. Krimuldas  | 39. Rembates   |
| . Kefu         | 40. Ropažu     |



41. Ternejas	46. Valmieras	40*. Salas	49. Suntažu
42. Tūjas	47. Vecates	41. Slokas	50. Taurupes
43. Umurgas	48. Vilzēnu	42. Salaspils	51. Tomes
44. Vaidavas	49. Viļķenes	43. Sējas	
45. Vainižu	50. Vitrupes	44. Sidgundas	52. Turaidas
25. Mazsalacas		25. Lielvārdes	52. Turaidas
		45. Siguldas	53. Vidrižu
		46. Skrīveru	54. Vildogas
		47. Skultes	55. Viskaju
		48. Stopiņu	56. Zaubes

Valkas apr.  
pagasti

1. Alsviķa	20. Karavas
2. Alūksnes	21. Lejasciema
3. Annas	22. Lugažu
4. Bejas	23. Māilupes
5. Bilskas	24. Mārkalnes
6. Birzuļu	25. Omuļu
7. Blomes	26. Palsmanes
8. Cīrgaju	27. Pededzes
9. Dūres	28. Plāņu
10. Ērgemes	29. Sinoles
11. Ēveles	30. Smiltenes
12. Gaujienas	31. Trapenes
13. Grundzāles	32. Trikatas
14. Ilzenes	33. Valkas
15. Jaunlaicenes	34. Veclaicenes
16. Ja un rozēs	35. Vijciema
17. Jērcēnu	36. Zeltiņu
18. Kalncempju	37. Ziemera
19. Kārķu	38. Zvārtavas

Cesu apr.  
pagasti

1. Baižkalna	16. Lenču
2. Cēsu	17. Lielstraupes
3. Drabešu	18. Liepas
4. Drustu	18". Līvu
5. Druvienas	19. Lizumu
6. Dzērbenes	20. Mārsēnu
7. Ērgļu	21. Mazstraupes
8. Gatartas	22. Ogres
9. Jaunpiebalgas	23. Priekuļu
10. Jaunraunas	24. Raiškuma
11. Jumurdas	25. Rāmuļu
12. Kārļu	26. Rankas
13. Kosas	27. Raunas
14. Kūduma	28. Rozulas
15. Launkalnes	29. Sērmūkšu

Madonas apr.  
pagasti

1. Adulienes	16. Liepkalnes
2. Beļavas	17. Liezeres
3. Berzaunes	18. Litenes
4. Cesvaines	19. Lubānas
5. Dzelzavas	20. Lubejas
6. Galgauskas	21. Ļaudonas
7. Grašu	22. Mārcienas
8. Grostonas	23. Mēdzūlas
9. Iršu	24. Meirānu
10. Jaungulbenes	25. Metrienas
11. Kalsnavas	26. Odzianas
12. Karzdabas	27. Oļu
13. Kraukļu	28. Patkules
14. Kusas	29. Praulienas
15. Lazdonas	30. Saikavas

- |              |                  |                 |               |
|--------------|------------------|-----------------|---------------|
| 30. Skujenes | 34. Vecpiebalgas | 31. Sarkanu     | 37. Vējavas   |
| 31. Stalbes  | 35. Veļķu        | 32. Sausnējas   | 38. Vestienas |
| 32. Taurenes | 36. Veselavas    | 33. Sāvienas    | 39. Viesienas |
| 33. Vaives   |                  | 34. Stāmerienes | 40. Vietalvas |
|              |                  | 35. Tirzas      | 41. Virānes   |
|              |                  | 36. Vecgulbenes |               |

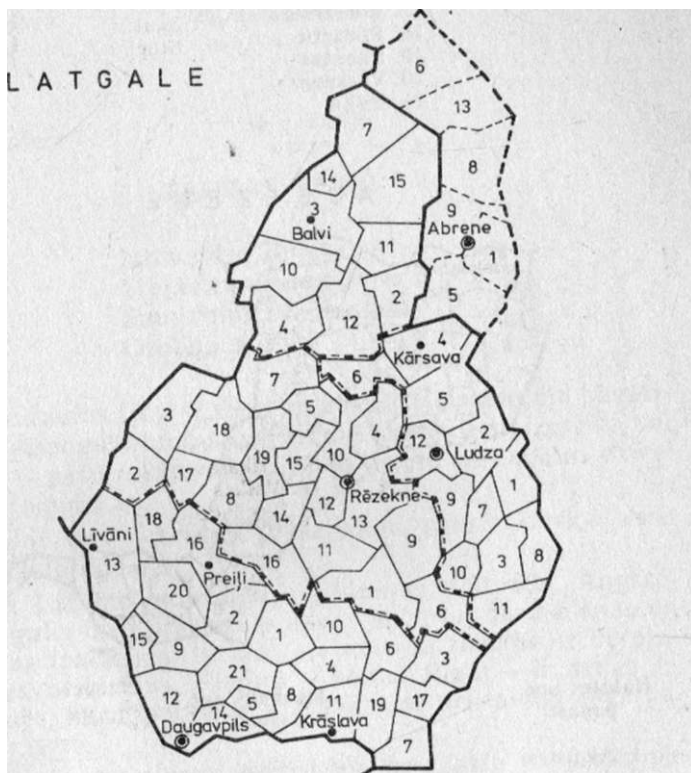

Abretieš apr.  
pagasti

1. Augšpils
2. Baltinavas
3. Balvu
4. Bērzpils
5. Gauru
6. Kacēnu
7. Liepnas
8. Linavas

Daugavpils apr.  
pagasti

1. Aglonas
2. Aizkalnes
3. Asūnes
4. Aulejas
5. Biķernieku
6. Dagdas
7. Indras
8. Izvaltas

Ludzas apr.  
pagasti

1. Briģu
2. Ciblas
3. Istras
4. Karsavas
5. **Mērdzenes**
6. Nautrēnu
7. Nirzas
8. Pasienes

Rēzeknes apr.  
pagasti

1. Andrupenes
2. Atašienu
3. Barkavas
4. Bērzgales
5. Dricēnu
6. Ezernieku
7. Gaigalavas
8. Galēnu

9. Purvmaies
10. Rugāju
11. Šķilbēnu
12. Tilzas
13. Upina Ies
14. Vīksnas
15. Viļakas

9. Kalupes
10. Kapiņu
11. Kraslavas
12. Līksnas
13. Līvānu
14. Naujienes
15. Nicgales
16. Preiļu
17. Robežnieku
18. Rudzētu
19. Skaistas
20. Varkavas
21. Višķu

9. Pildas
10. Rundēnu
11. Šķaunes
12. Zvirgzdenes

9. Kaunatas
10. Makašenu
11. Maltas
12. Ozolaines
13. Rēznas
14. Ružinas i
15. Sakstagala
16. Silajāņu
17. Stirnienas
18. Varakļānu
19. Viļānu

## A U G Š Z E M E

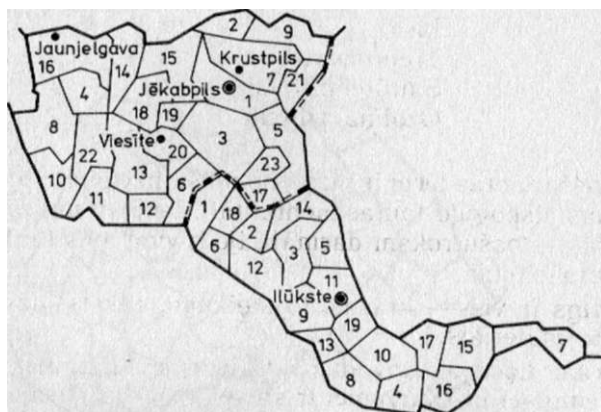

### Ilūkstes apr. pagasti

1. Aknistes
2. Asares
3. Bebreņes
4. Demenes
5. Dvietes
6. Gārsenes
7. Kaplavas
8. Kurcuma
9. Lašu
10. Laucesas
11. Pilskalnes
12. Prodes
13. Raudas
14. Rubenes

### Jēkabpils apr. pagasti<sup>1</sup>

1. Ābeļu
2. Aiviekstes\*
3. Biržu
4. Daudzeses
5. Dignajas
6. Elkšņu
7. Krustpils\*
8. Mazzalves
9. Medņu\*
10. Memeles
11. Neretas
12. Rītes
13. Saukas
14. Seces

- |                  |               |
|------------------|---------------|
| 15. Salienu      | 15. Sēpils    |
| 16. Silenu       | 16. Sērenes   |
| 17. Skrudalienas | 17. Slatu     |
| 18. Susejas      | 18. Sunākstes |
| 19. Svēntes      | 19. Vārnavas  |
|                  | 20. Viesītes  |
|                  | 21. Vīpes*    |
|                  | 22. Zalves    |
|                  | 23. Zāsu      |

*Indra Čekstere*

*i*

## TAUTAS TĒRPI

Izrakstīju ;-oda kreklu  
Tiejādtcni rakstiņiem;  
Saulitēmi, zvaigznītēm.  
Ozoliņa zīlītēm.

Latviešu tautas torpi ir viena nomusu nacionālajām bagātībām, kas atspoguļo tautas mentalitāti. Iepazīti un izprasti, vel jo vairak — pašu rokam darināti, tie tuvina mūs tautas dzīvei gadsimtu rituma.

Svarīgs ir viss — krāsas, to salikumi, raksts, darināšanas tehnika, materials.

Katram Latvijas novadam Vidzemei, Latgalei, Augšzemei, Zemgalei un Kurzemei ir savas apģērbu darināšanas un valkāšanas tradīcijas, turklāt arī novadu robežās ir vērojamas lielas atšķirības. Piejūra — abpus Rīgai — ir senas lībiešu zemes, kuru īpatnības saglabājušas arī tautas apģērbā, īpaši Kurzeme.

Cauri gadu desmitiem un simtiem ar rakstu un krāsu piemums atnāk seno baltu cilšu — kuršu, zemgaļu, seļu, latgaļu balsis un dzīvesziņa. Mūsu pienākums ir to sadzirdēt un saglabāt, uzņemt šodienas dzīves lokā.

<sup>1</sup> Ar zvaigznīti apzīmētie pagasti Augšzemei pieskaitāmi tikai valodas ziņa (sēliskais dialekts). Etnogrāfiski šie pagasti pieder Vidzemei, administratīvi — Latgalei.

Vairākums jaunako laiku petījumu Krustpils novadu liek atzīt par tuvāku Vidzemei nekā Latgalei.

Ka to izdarīt?

Bitītei, meitiņai,  
Abām viens padomiņš:  
Bitei skriet ziediņos,  
Meitiņai darbiņos.

Darbs — vislabākais padomdevējs. Jo ātrāk sāksim, jo veiklāki būs pirksti. Lai varētu ķerties pie darināšanas, vispirms iepazīsim savas tautas tērpus, sākot ar dzimto novadu. Ja ir pietiekami daudz materiāla,— sāksim ar savas vecāsmātes pagastu, no kurienes nāk dzimtas saknes. Latviešu meitu un sievu goda apgērbs bija greznš. Brālis pamāca māsu:

Aun, masiņ, baltas kajas,  
Darin' skaistu vainadziņu;  
Tautas rauga no kajarn  
Līdz pašam vainagam.

Meitas goda apgērbs sastāvēja no tautiskā krekla, brunčiem, jakas vai ņiebura, villaines, jostas (vietām arī priekšauta), kurpēm vai pastalam, zeķēm, rotaslietām un vainaga. Vainagu kāzu dienā noņēma, uzsienot sievas galvasautu vai uzliekot sievas cepuri — aubi. Precētas sievietes nekad vairs nevalkāja jaunavu rotu — vainagu. Mūsu tautas dziesmas cildina vainagu skaistumu un rriaca to pareizi, ar godu valkāt:

Gudra tēva meita biju,  
Gudri nesu vainadziņu:  
Ne pierē (i), pakausī,  
Taisni galvas vidiņā.

Nepareizi ir vainagu uzvilkt uz pieres, tā apakšējai malai jaatrodas uz matu saknēm virs pieres. Atklātā, augsta piere liecināja par meitas prātu, un ar to latviete lepojās. Gandrīz katra' meitene pazīst grezno Nīcas vainagu vai Alsungas spangu vainagu. Latgales meitenes nēsā mīkstus, sarkana, vietām arī zila vai peleka auduma vainagus, izšūtus ar pērlītēm, tādus pašus, tikai citādiem rakstiem nēsa Vidzemes vidienē un Augšzemē. Piebalgas meitas atšķiras ar melniem vainagiem, kas rotāti ar gaišu pērlīšu josliņu. Tuvāk jūrai Vidzemē sietas matauklas — Valmierā, Umurga, Bauņos. Kurzemē ar pērlītēm izšūtie vainagi darināti, audumu nostiprinot uz cieta pamata. Zemgalē jaunavas nēsājušas vainagu vieta arī zīda lakatus atšķirīgā sējumā. Cienīsim sava novada tradīcijas un neiesim «lienet» no kaimiņiem!

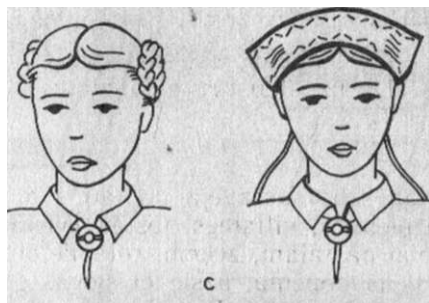
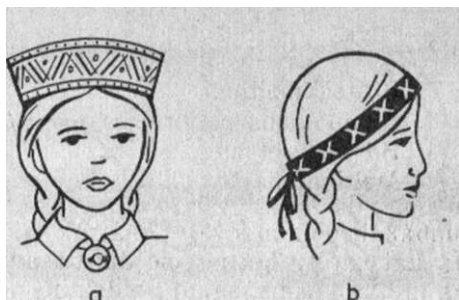

**Jaunavu galvas segas:**

a) vainags; b) sienamais vainadziņš c) kaspine.

Ja vienā novada krāšņak vizuļo vainags, otra savukārt ir grezniem un smalkiem rakstiem izšūtas villaines — ar tam var lepoties krustpilies, Vidzemes vidienes iedzīvotājas, arī latgalietes un augšzemnieces. Audumiem un izšūšanai latvieši galvenokārt izmanto vietejo materiālu — linus un vilnu. Senatnē lietotas arī dabiskās, no augiem iegūtās krāsvielas, kas dod maigakus, niansētākus toņus.

Brīnišķīgas ir tumši zilās Kuldīgas novada villaines — mēlenes ar bronzas piekariņiem un bronzas spirālīšu rakstiem. Meles — augi, no kuriem ieguva tumši zilo krāsu.

Zemgalietes savas villaines rotāja ar krāšņiem apaudiem un krāsainam bārkstīm. Villaiņu izmēri arī katram novadam ir citādi. Vasara varēja uzsegt arī linu auduma snāteni.

Rucavā toties sedza visas trīs dažādas villaines uzreiz!

Vidzemnieces tajos novados, kur nevalkāja greznās villaines, savukārt lepojās ar skaisti saliktām brunču svītrām. Ir daži paraugi, kur svītras neatkārtojas visā brunču platumā! Ir arī tādi brunči, kur krāsu josliņās prasmīgi izmantotas toņu

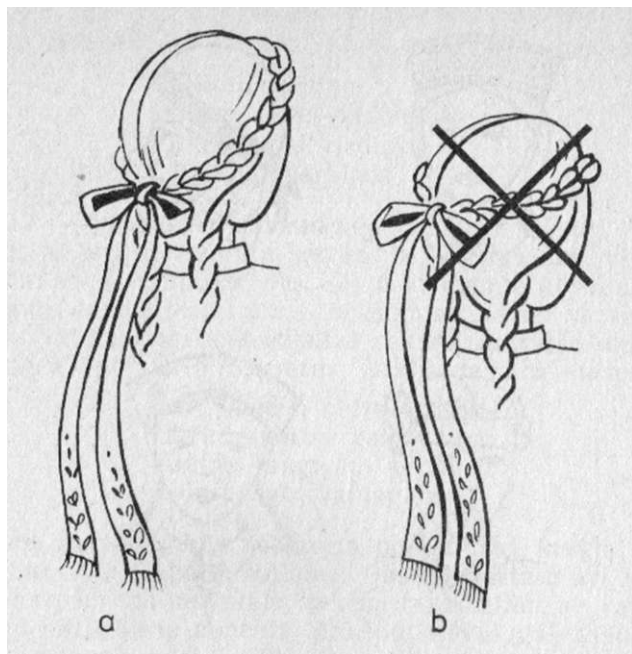

**Matauklas pareiza apsiešana:**

a) pareizi; b) nepareizi.

pārejas no gaišakas līdz tumšākai — t. s. šatieru joslas, kas tik tīkamas arī vidzemnieču svītrainajās segas.

Zemgalietes visi pazīst pēc rozīšu brunčiem, kuru dažādība ir neizsmeļama! Pat vienā pagastā bijuši 3 vai 4 dažādi varianti, kas, protams, mainījās arī gadu ritumā. Rozīšu brunčus vajadzēja prast salikt skaistas ielocēs.

Acis apžīlbt, ieraugot Nīcas ugunssarkanos vai suitu sievu violetsarkanos brunčus. Reti kurš zina, ka senāk Nīca valkāti tumši zili brunči, sarkanie parādījušies 19. gadsimta 2. pusē. Savukārt no Ziemeļlatgales varētu nākt šī dziesma:

Balta gāju druviņā,  
Balta gāju sētiņa;  
Balta gāju tautiņās,  
Balta kapu kalniņā.

Baltā — latviešu visiemīlotākā krāsa, Saules krāsa . . . Kas balts, tas ne vien tīrs un skaists, bet arī labs, iekšēji gaišs.

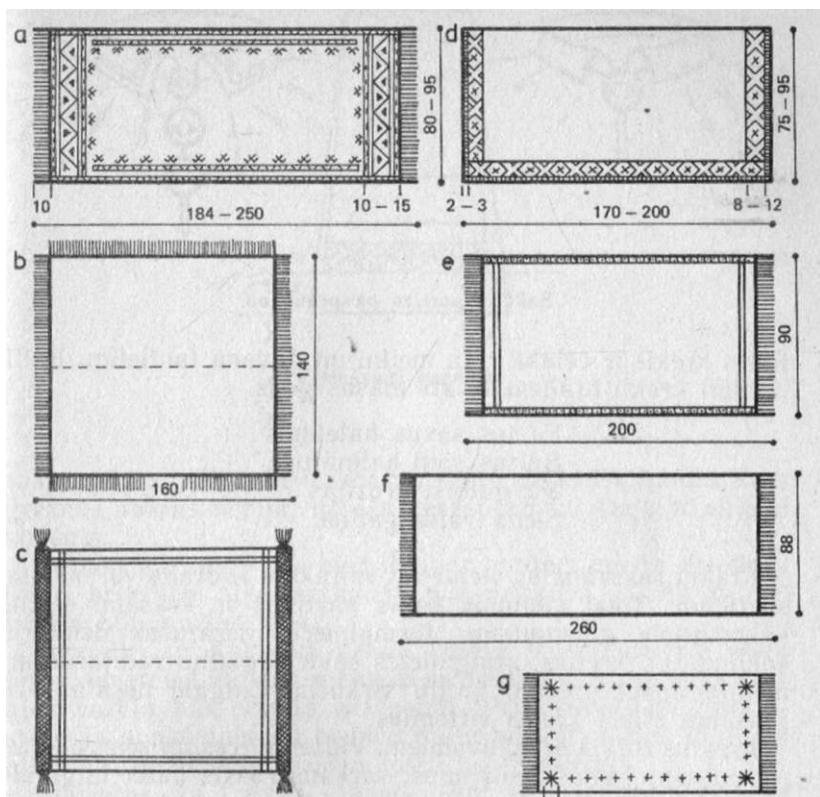

Villaiņu veidi: 5 10

- a) Krustpils; b) Vidzemes divkārtene; c) Kurzemes; d) Nīcas; e) Zemgales;  
f) Vidzemes; g) Talsu.



Villaiņu nēsāšanas veidi:

- a) Zemgalē; b) Krustpīlī; c) Nīcā; Bārtā; d) Rucavā.





#### Saktiņu pareiza piespraušana.

Balts krekls ir cēlāka rota meitai un dāvana tautietim. Balti izvelēti krekli brāļiem ir arī māsas gods.

Es tos savus bāleļiņus  
Baltus vien balināju;  
Kā gulbiši grozījās  
Siena vāles galiņa.

Kreklu sasprauž ar vienu vai vairakām sudraba vai metāla saktiņām. Tikai vietumis šajās saktiņās ir krāsaini stikla «akmentiņi» greznumam. Jūrmalnieces nēsājušas dzintara saktiņas un krelles, zemgalietes savu bagātību rādījušas ar metāla apsudrabetām krellju virknēm, Latgalē nēsātas arī krāsainu stikla krellju virtenītes.

Krekļus rotāja ar izšuvumiem. Vidzemnieces un zemgalietes iecienījušas baltos izšuvumus, sarkans raksts patīk latgaliešiem un augšzemniecēm. Sarkanā jau izsenis kalpojusi kā aizsargājošā, dzīvības krāsa. Dažviet — Krustpīlī, Kurzemē ir krāšņi izšūtas daudzkrāsainas apkaklītes. Apbrīnojami smalks, «nozvaigžņots» ir Lielvārdes līgavas krekls. Jāatceras, ka katrā novadā ir arī atšķirīgs krekļu piegriezums.

Ko vajadzētu atcerēties meitenītēm un meitām? Vainagus nenēsāja pavisam maza» meitenītes — vajadzēja sagaidīt vismaz 12 gadus, tad pienāks arī laiks uzsegt skaistās izšūtas villaines — arī tā ir jaunavu rota. Vasarā lielās meitas labprāt, taupot dārgos vainagus, greznojās ar ziedu vainagiem. Tādu var nēsāt arī mazas māsiņas. Matus pin bizēs, tajās sien sarkanās, zilās vai zaļās zīda lentes, nevis prievītes. Nekādā gadījumā prievīti nelieto vainaga vietā. Prievītes izmantoja dāvināšanai, veltīšanai godos, ar tām apsēja dažādus sainīšus, arī pusgarās zeķes, lai tās turētos uz kājas.

Tāpat arī nekad nepiesprauda villaini ar 2 saktām uz abiem pleciem! Izņemot Nīcu, Bārtu un Rucavu, citur Latvijā villaini

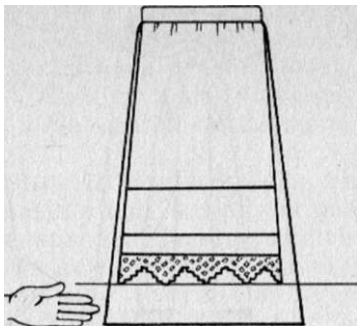

Priekšauta garums.

sasprauda ar vienu lielu, krāšņu saktu uz krūšu kaula. Kam greznās saktas nebija, nēsāja nesaspraustu. Dejojot villaini noņēma.

Brunču garums — ne augstāk par potītēm, meita ar pārāk isiem brunčiem tika uzskatīta par netikušu, darba brunči varēja būt mazliet īsāki.

Zemgalē un Kurzemē nekad nesēja priekšautu pie goda tērpa, turpretī Latgalē un Augšzemē to darīja. Vidzemē priekšauts varēja būt, varēja arī nebūt. Priekšauts bija garš — starp tā apakšmalu un brunču malu bija plaukstas platuma attālums. Vienlaicīgi nesēja jostu un priekšautu.

Jāatceras, ka Latvijā ir vietas, kur sievietes nevalkāja ne jakas, ne ģieburus pie goda tērpa. Jostas austas dažādās tehnikas, Kurzemē arī metala, bet pītas jostas nēsāja tikai vīrieši. Jostas gali nedrīkstēja sniegties pāri brunču malai! Jostu sasēja vai nu priekšā, vai vienos sānos.

Goda tērpa darīšana prasa daudz laika un pacietības, tāpēc to sāk jau pavisam mazas meitenītes. Ar ko sakt? Varbūt ar kadu dzimtās puses cimdu vai zeķu pāri, prievīti, pēc tam — jostu? Mācīsimies šūt vienkāršākos dūrienu veidus, lai varētu ķerties pie tautiska krekla izšūšanas. Grezna tamborēta mežģīne piederēsies pie balta priekšauta.

Atvērsim vecmāmiņu albumus — meitenes, skolu beidzot, tērpušās sava pagasta tautas tērpos, ziedu vainagiem galvās, jo ir vasara . . . Igaunņu meitenes jau daudzviet atjaunojušas šo jauko tradīciju.

Vai mums mazāk uzņemības un lepnuma par savu zemi un tautu?

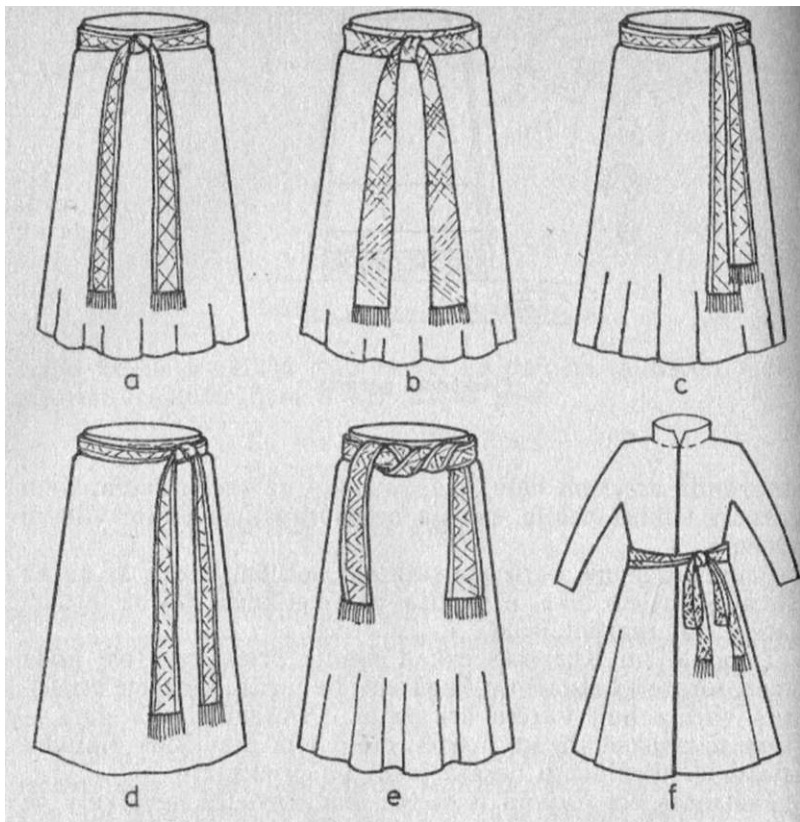

Joslu siešanas veidi:

- a) parastais mezgls priekša; b) audēju mezglā; c) pārliekot; d) parastais mezgls sānos; e) aizlokot; f) pušķīt.

>

Daiļa mana rota bija,  
 Smuidrs mans augumiņš:  
 Rotu pati darināju,  
 Laima smuidru augumiņu.

Tautas tērps jūs greznos ikvienā svinīgā brīdī — kāzas,  
 Līgo svētkos, Latvijas Republikas dibināšanas dienā.  
 Bet vai tikai sievietēm un meitām ir ar ko lepoties?

Sudrabiņa loku liecu,  
Zelta kalu kamaniņas;  
Lai tek mans kumeliņš,  
Kā saulīte mirdzēdams.

Krekļus pušiem izrakstīja māsas un matēs, toties viņi varēja vai nu paši darināt, vai pilsētā pasūtīt māsām greznās sudraba saktas, spangu vainagus, šūdināt kurpes vai darināt pastaliņas. Meita adīja greznos līgavaiņa cimdus, bet puisis gatavoja savu dāvanu — bieži vien iecerētajai tika dāvināta spreslīca.

Kā meitas, ta arī puīši lepojās ar baltajiem goda krekļiem, ko pie apkakles sasprauda ar sudraba saktiņu. Pie tautas apģērba puīši nekad nesēja ap kaklu prievītes, bet varēja gan greznoties ar krāsainu zīda lakatiņu.

Latviešu viri labprāt valkāja gaiši pelēkus, pat pavisam baltus vadmalas svārkus. Tie varēja būt īsi, pusgari un gari. Pie goda tērpa lielākoties piederējās garie un pusgarie svārki. Svārkiem izmantoja dažādus apmalojumus, vilnas aukliņu rotājumus, zem tiem bieži nēsāja arī košākās krasas vesti. Kājas vilka tādas pašas gaišas bikses, adītas zeķes un kurpes vai zābakus, retāk pastalas.

Galvā lika tūka platmali, kas arī parasti bija tumši pelēka. Virieša svārkus greznoja krāšņa pītā dzīparu josta ar mezglu vai pušķi gala. Pie goda tērpa visos novados valkāja cimdus, tie bija īpaši grezni. Karstā laika tos aizsprauda aiz jostas.

Kurzemnieki vietām labprāt nēsājuši ne tikai gaišus, bet arī tumšus svārkus un galva likuši melnas platmales, izgreznojot tās ar krāsainām zīda lentēm vai «krancēm» - pārļotām auklām ar sasietu pušķi kreisajā pusē. Tāpat viņi lepojušies ar ādas vai metāla kaltajam jostām.

Zemgale ir virieša tērpa variants ar pusgarajām biksēm, pie kurām valka pusgaras zeķes.

Latgalē virieši tāpat mīlējuši gaišus vilnas vadmalas svārkus, to apsiešanai bieži līdztekus pītajām izmantotas ceļos austās jostas. Vasara līdzi ņēmuši pirkstainus, ziema durainus cimdus. Cimdi bija velte, ko Latvijā lietoja gan ģimenes gados, gan gadskartu svētkos. Teicēji atceras, ka dažā pūrā bijuši vairāk kā simts cimdu paru. Cimdi bija vissirsnīgākā dāvana.

Arī Latgalē labprāt lietoja melnas platmales, kuru platās malas apvīlēja ar melnu samta lenti. Vasara, galvenokārt ikdienā, visā Latvijā valkāja salmu cepures. Krekļus dažreiz

sasēja ar saitiņu. Izrakstītu kreklu līgavainis uzvilka vedību dienā.

Kājās vīrieši vilka lielākoties baltas vilnas zeķes, ko atsevišķos pagastos darina ar skaistiem izrakstītiem valnīšiem, īpaši skaisti tie ir Krustpili. Ir sastopamas arī rakstainas zeķes, tomēr parastāk — vienkāršainas.

Kurzemē vairāk cienīti garie zābaki, Latgalē — puszābaki.

Atcerēsimies arī to, ka senatnē goda tērpu uzvilka tikai svinīgos gadījumos, ikdienas tērpi bija daudz vienkāršāki, praktiskāki, no mazāk vērtīga materiāla. Arī mēs ikdiena varam izmantot atsevišķas tautas tērpa detaļas — blūzes, saktiņas, brunču audumu. Prasmīgi lietotas, tas bez vārdiem liecinās, ka esam latvieši.

Svētki latviešu mājās ienāk ar tīrību, izgreznotam telpām, skaisti klātu galdu, ar dziesmu pūru. Bet tikai tad, kad arī mēs paši būsim goda tērpā, pilnībā izjutīsim to svinīgumu:

Rīta rasa pret saulīti  
Spīd kā zelta gabaliņš;  
Tā spīd mans vainadziņš  
Pret tautieša cepurīti.

*Indra Čekslere*

### **LATVIEŠU TAUTAS TICĒJUMI PAR APĢĒRBA DARINĀŠANU UN VALKĀŠANU**

Ja meitai parasti noadas paīsi cimdi vai zeķes, tad apprecēs par sevi īsāku vīru.

*A. Ratniece, Pabaži*

Adīklī nedrīkst atstāt pusē igaditu adatu, tad sāpēs vēders.

*E. Bērziņa, Mārsnēni*

Ja brunči uzlocījušies, tad laime, ja ielocījušies, tad nelaime.

*Ed. Melnbārdis, Virbi*

Pastaiņos un brunčos nedrīkst slaucīt muti, citādi mute bus plankaina ar jelēm.

*A. Armans, Ludzas Zalmuiža*

Brunčus nedrīkst atstat uz grīdas, tad puīši nemīlot.

*H. Krastiņa, Unguri*

Pērkoņa laikā sievietes nedrīkst sacelt lindrakus, jo tad velns, no zibeņa bēgdams, paslēpjas lindrakos un, velnu sperot, zibens var nospert cilvēku.

*R. Gedovskis, Bukaiši*

Cimdi un zeķes jāada vasarā, tad ir silti, mīksti un stipri.

• *A. Zvejniece, Lubāna*

Nedrīkst cimdā degunu slaucīt. Kas cimdā slauka degunu, nepaliek bagāts.

*/ . Andriņš, Taurkalne*

Sasveicinoties nedrīkst dot cimdainu roku, tad atdod laimi.

*E. Kampare, Rīga*

Kad raibus cimdus liek uz galda, tad aitām raibi jēri.

*H. Druģe, Iecava*

No baznīcas atbraucot, brūte cimdus uzmet uz zirga muguras, jostu govij ragos, lielsaites paslieksnē un uz ābelēm. Tos priekšmetus, izņemot cimdus, salasa vira māte.

*K. Jansons, Plāņi*

Kāzās panāksnieku meitām vajadzējis cimdu, ko dot pirmām dancinātājam.

*Ķ. Skujiņš, Smiltene*

Meitas nedrīkst vilkt mugurā jaunu kreklu, pirms tas netiek izmazgāts, jo tad tās tiek ņemtas ļaužu valodās.

*E. Krājete, //ģuciems*

Baltu kreklu velkot, jāmet krusts priekšā, tad visu nedēju labi iet.

*P. Lapiņš, Vecpiebalga*

Ja nopērk jaunas kurpes, tad tūlīt vajaga ievalkāt, citādi  
velns tās ievalkājos.

*K. Corbiks, Jelgava*

Kurpes vispirms jaauj kreisā kājā, tad klāsies labi.

*V. Pilipjonoks, Asūne*

Jaunas kurpes nedrīkst pirmo reizi aut kailās kājās, jo kurpes  
tad atri plīst.

*A. Dragone, Palsmane*

Jaunas pastalas pirmo reizi kājā aunot, jālec uz akmina un  
jāsaka: «Stipras kā akmins!»

*Ķ. Jansons, Plāņi*

Jaunas pastalas pirmo reizi kajā aunot, skaita šo pantīņu:

Abas labu ieraugiet,  
Abas ļaunu izbēdziet,  
Abas dubļus izminiet.  
Abas līdzī noplīstiet.

*K• Bika, Gaujiena*

Kam caura zeķe, tam maz naudas.

*K. Corbiks, Jelgava*

Ja meitai krīt zeķe nost, tad puiši izsmejot.

*K. Lielozols, Nica*

Ja zeķe apvilkusies kreisa pusē, tad sagaidāms pēriens.

*V. Vintere, Matīši*

Ja, lakatiņu sienot, maza ļipiņa uzsienas uz augšu, tad dabūs  
kaunu.

*A. Bulane, Turaida*

Ja sapnī apsien baltu lakatu, tad būs tīra dzīve.

*J. Jurjāne, Jaungulbene*

Ja priekšauts meitai atraisās pats no sevis, tad līgavainis atstās.

*V. Saulīte, Mālpils*

Priekšautā nedrīkst slaucīt rokas, tad iekļūs ļaužu valodās.

*E. Ozoliņš, Zentene*

Priekšauts jāmazgā gareniski, lai puīši virsū skatītos.  
Ja sapnī meita aizsien sev priekšautu, tad tai būs kauna klēpis (bērns).

ii

*Ķ. Jansons, Plāņi*

Ja meitai uzsienamais atraisās labajai kājai, tad puīši par viņu sliktu runā, kad kreisajai,— tad labu.

*A. Broža, Naukšēni*

Ja meita pazaudē prievīti, tad pazaudēs arī līgavaini.

*P. Ortmanis, Nogale*

Kad cepuri liek uz galda, tad bads nāk majā.

*V. Eglīte, Sēja*

Ja meita uzliek galvā puīša cepuri, tad viņa tajā puīsi iemīlas.

*H. Augstkalne, Ikšķile*

Nekulsti cepuri, tad sāpēs galva.

*A. Šmitēns, Talsi*

*Māra Kuplā*

## VISI KAKTI IZPUŠĶOTI

Latviešiem nebija daudz svētku gadskartu ritumā, bet nevieni svētki netika svinēti bez majas tīrīšanas un pušķošanas. Vienmēr tika atzīmētas un svinētas gadskārtas, ka arī trīs svarīgākas mūža dienas: dzimstamā, mirstamā un tautiņās ejamā — jo sevišķi pēdējā. Tad goda telpa bija rotata ta,



«ka griestu neredzēja» un Īpaši izcelts bija «līgavas kakts», gan sienas rotājot dvieļiem, kuri piespraudīti ar dažādiem papīra pušķu veidojumiem, gan ar visgreznāko «puzuru» vai «ķīstu» virs galda.

No istabas vien pazinu,  
Kur meitiņas izvedamas:  
Četri kakti istabā,  
Visi četri izpušķoti.

*(Tautasdziesma)*

Vārtus, nama durvis, istabu griestus apsprauda ozola vai bērza zariem. Grīdas kaisīja ar ozola, bērza vai liepu lapām. Tam noderēja arī egļu skujuas, kalmes, svaigi salmi vai tīras, baltas smiltis — katrs savā gadalaikā un reizē. Tomēr mājas lepnums, centības un izdomas pierādījums bija dažādi vērumi un brīnumainas figūras no niedrēm, rudzu vai kviešu salmiem, olu čaumalām, zosu spalvām un bezgalgarām ēvelskaidām. Lai rotājums pagatavotu, materiāli jāsaģatavo jau savlaicīgi. Tādēļ daži padomi, kā to darīt. Augus vāc to briešanas sākumā. Tad žāvējot tiem nepazūd dabiskais tonējums un spožums. Pļavu doņus vāc jūnijā, niedru galotnes, smilgas, rudzu un auzu salmus ar visām vārpām, salmu puķes —, kad tās sāk ziedēt, jo tad ziedkopas žūstot pilnībā atveras un neirst. Salmus un niedres griešanai posmos vāc, kad tie jau nogatavojušies, tad salmi un niedres ir izturīgāki. Jāvāc sausajās saulainajās rudens dienās, jo lietūs pilieni uz stiebriem veido plankumus. Visiem augiem attīra lapiņas, žāvē tāpat kā tējas, izklājot plānā kārtā ēnā un caurvējā, un izžuvušas glabā sausā telpā. Jāsavāc arī krāšņākās putnu — tītaru, zosu un pīļu spalvas — mazās dekoram, lielās — stiebriņu pagatavošanai. Tāpat nedrīkst aizmirst ozolzīļu cepurītes, kastaņus, mežrozīšu ogas, krāsainus dzīparus, papīra un auduma atgriezumus. Saģatavo arī olu čaumalas, stiprākās čaumalas olām izpūšot saturu. Ja vēlas krāsainas čaumalas, tās viegli iegūst, iemērcot karstā sīpolu mizu novārījumā vai jebkurā drēbju krāsas šķīdumā. Tāpat var nokrāsot arī spalvas.

Atbilstoši izvēlētajam rotājumam doņus, smilgu salmu un niedru stiebrus uzmanīgi ar asu nazi sagriež vajadzīgajā garumā, izgriežot mezglu vietas. Ja tie griežot tomēr sprēgā, tad pirms griešanas apmēram 20 minūtes jāpatur siltā ūdenī. Tāpat ieteicams pamērcēt arī zīļu cepurītes, lai caurdurot tās nesabruktu.

Saplacinātos salmus iegūst, tos nogludinot ar siltu gludekli (uzmanīgi, lai tie nezaudētu krāsu un neaizdegtos) vai izvelkot caur ādas cimdos apģērbtiem pirkstiem. Auduma atgriezumam sagriež pa taisno diegu 3 līdz 4 cm<sup>2</sup> gabalņos. Malās atarda apmēram 0,5 cm garuma bārkstis.

Papīra «zvaigznītes» jeb «ziediņus» sagatavo dažāda lieluma no 4,5 un 5 cm diametra papīra gabaliņiem. Papīra ripiņas saloka trīskārt pa diametru un malas izgriež 0,5 cm dziļus robiņus.

Vēl darbam nepieciešams: vilnas dzīpari, gludi savērpts līnu vai stiprs spolīšu diegs (pēdējais gan var dažreiz pārplēst salmu) un tieva lapamā adata (garo posmu vēršanai izmanto stingras drāts gabalu ar salocītu cilpu, kur iesien diegu).

Vienkārši bija tā saucamie salmu valgi, ko izgatavoja no 3 līdz 4 cm gariem salmu posmiem —«spidzeņiem» un krāsainiem papīra gabaliņiem vai lupatiņām, savorot tos pamīšus uz diega. Salmu vietā ņenia arī zosu spalvas stiebru gabaliņus. Šādus valgus meitas satina veseliem kamoliem un glabāja no svetkiem līdz svētkiem. Viegli pagatavojamas bija arī gredzenu ķedes no karstā ūdeni izmērcētiem un plakani saspiestiem salmiem. Bet kā šie valgi un salmu ķēdes pārvērtā telpu, pārvilkti no kakta uz kaktu zem griestiem vai sijām vai arī lokos gar logu un sienu augšu! Viens no senākajiem rotājumiem bija putns — laimes simbols. Putns pagatavoja gan no priēžu skaliņiem, gan mērcētiem, plakani saspiestiem salmu pinumiem un locīta papīra, par putna ķermeni ņemot olas čaumalu, bet pārējo darinot no pūkainām vistas vai zoss spalvām. Gaišie, grodi savītā diegā iekārtie putni cilvēku un sveču siltumā lēnām griezās zem tumšajiem griestiem.

*Mara Kuplā*

## PUŠĶOJUMU PAGATAVOŠANA

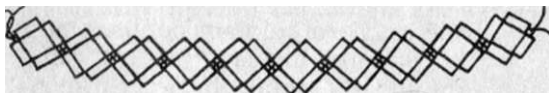

Verums — sējums. Ver vienlaicīgi uz diviem diegiem (sākuma galus sasienot pirms tam kopā) pa diviem 4 cm gariem niedru posmiem. Pēc posmu uzveršanas diegus sasien (izveidojas kvadrāts) un vēršanu turpina.

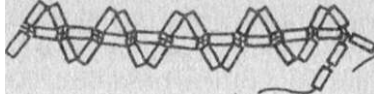

Vērums — sējums vienlaicīgi uz diviem diegiem. Uz viena diega uzvērtus divus «spīdzenus» sasien ar vienu «spīdzeni», kas ir uzvērts uz otrā diega. Veidojas trīsstūru rinda.

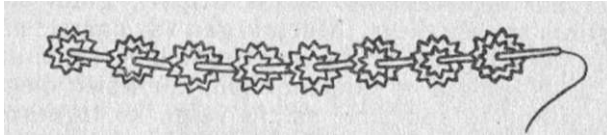

Vērutns no apmēram 7 cm gariem niedru posmiem, starp tiem ver papīra «ziediņus», tos liekot vismaz pa diviem kopā ar papīra krasaino pusi uz āru.

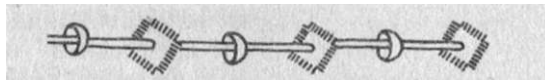

Var arī starp niedru posmiņiem likt pamišus auduma kvadrātiņus un zīļu cepurītes. Vērumam var izmantot arī 4 līdz 6cm garus zosu spalvu stiebrus, kurus ver ar jau minētajām starpforinām.

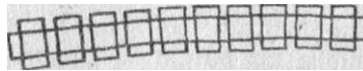
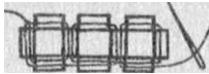

Vērums no 4 cm gariem «spīdzējiem», diegu caurverot dubulti.

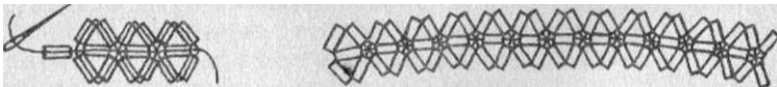

Statenisku rombu vērum — sējums. Uz diega uzver trīs 3 cm garus salmu posmus, sasien, uzver vēl divus un atkal piesien pie viena jau esošā trīsstūra stūra, tad visu atkārt, līdz sasniegts vēlamais garums.

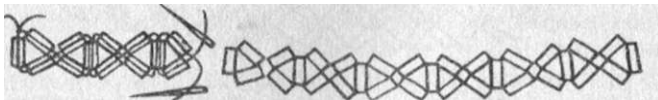

Gulenisku rombu vērum — sējums uz diviem diegiem ar abu diegu pamišus caurvēršanu vienam posmam.

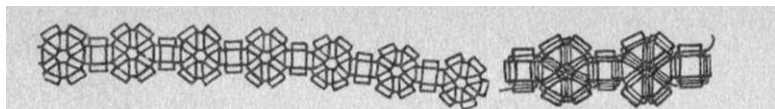

«Saulīšu» un kvadrātu pamīšus virums — sējums ar diega dubultu caur vēršānu.

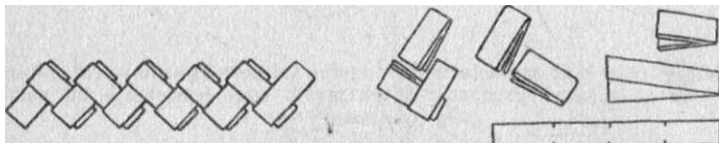

Ribiņi — locīti un vērti (no papīra, bērza tāss vai saplacinātiem rudzu salmiem). Lokāmā plakne 9 reizes garāka par platumu; saloka atsevišķas daļas, salokot materiālu uz pusēm un galus ielokot locījumā. Saver ieliekto galus caurverot. Parasti rotāja logu augšas.

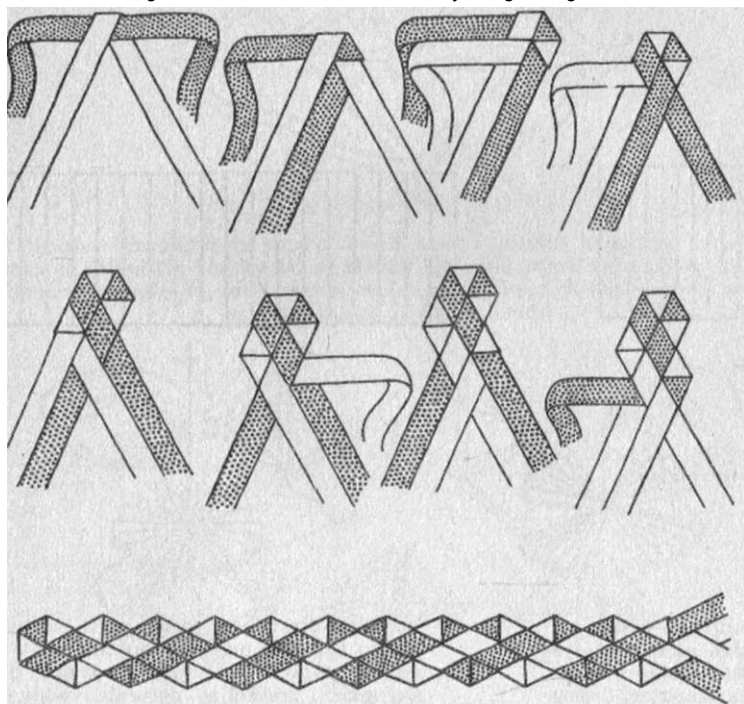

Ribiņi — locīti (no papīra, bērza tāss vai saplacinātiem rudzu salmiem). Lai locījumu pagarinātu, nākošo sloksni aizbāž aiz pinuma vai salma tievgali iebīda sapītā salma resgalī. Rotāja logu augšas. No šādiem pītiem salmu ribiņiem, ribiņu lentes sašujot, veido arī salīņu cepures.

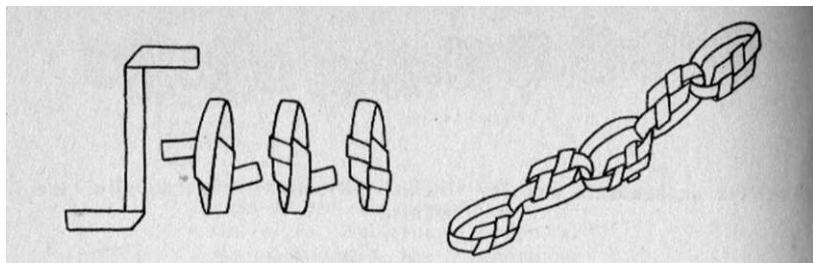

Salmu gredzenu ķēde no saplacinātiem rudzu salmiem (garums pret platumu 15:1). Katra nākamā gredzēna salmu izvelk caur iepriekšējo un saloka gredzēnu.

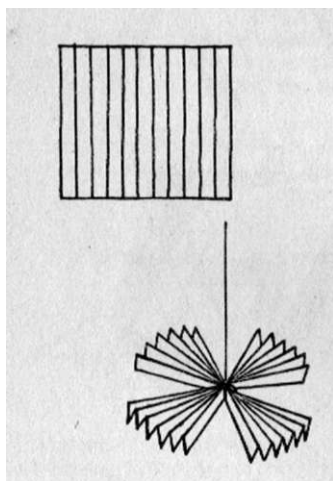

«Taureņi»— divus vienādus plēšā salocītus kvadrātveida papirus, vidū saspižot, krustēniski saliek kopā un nostiprina ar diegu, kurā arī pakarina pie griestiem.

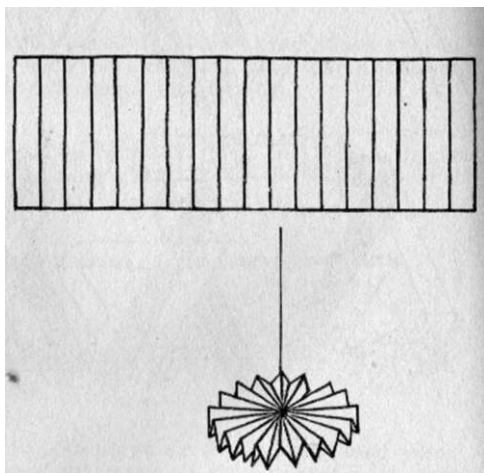

«R(u)ozītes»—no viena plēšā salocīta papīra (garums pret platumu 3:1), to vidū stingri saspižot, pārsienot un izlokot plēšas galus, izveidojas apļveida rotājums. Karina pie griestiem.

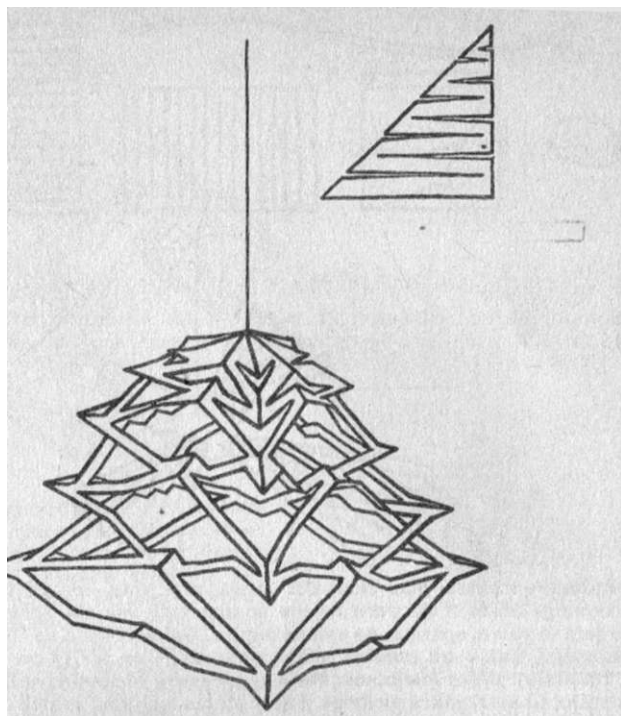

«Tikliņi»— kvadrātveida papīru divreiz saloka mazākā kvadrātā, kuru pārloka pa diagonāli. Tad iegriež ar šķērēm šķēlumus pamīšus no abām inālām. Uzmanīgi atloka un, turot centru, malas paveik lejup. Izveidojas savstarpēji saistītu papīra strēmeju konuss.

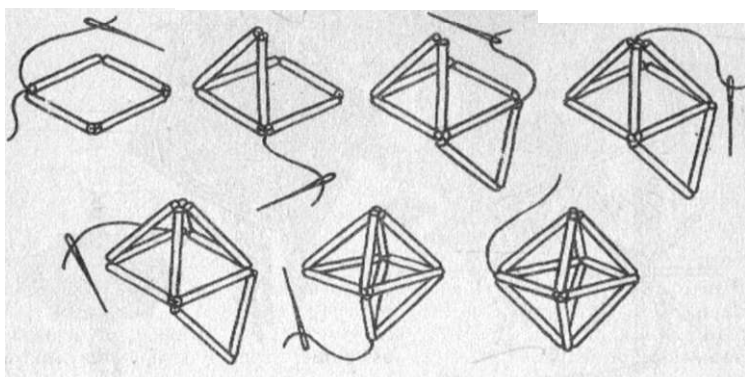

«Lukturis»— puzura daļa. 12 «spīdzeņus» sagatavo viena garuma un sver pēc parauga: četrus kopā, divus un divus piesienot četrstūra stūros un pēdējos četrus piesienot pa vienam.

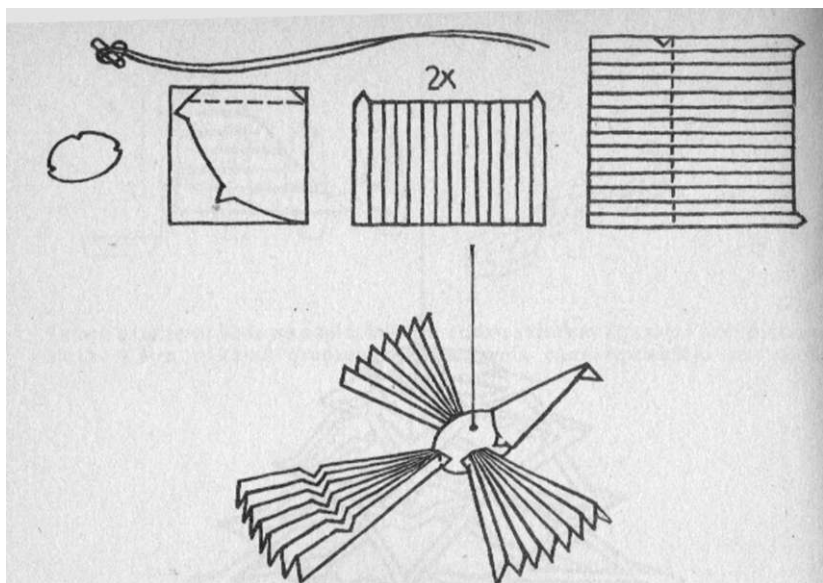

«Putns»— izpūstai olas čaumalai sānos, pret vidu, iegriež caurumiņu, kurā uzmanīgi iebīda 2 cm garu kociņu ar tam vidū iepriekš apsiētu stipru diegu. Izgatavo galvu, spārnus un asti no papīra. Galvu izveido 110 10 X 1" cm papīra, salīmējot tūtiņu un nolokot knābi, spārnus—no 9 X 14 cm papīra, salocīta 1 cm platos plēšas locījumos. Malā ar pielīmēm locījumus salīmē kopā, brīvas atstājot tikai trīsstūra pielīmes. Tāpat plēšas locījumā saloka un salīmē asti no 14 X 15 cm liela papīra, 5 cm no nesalīmētā gala, stingri saspiežot locījumu kopā, izgriež trīsstūrveida iegriezumus 0,5 cm dziļumā. Beidzot ar brīvi atstātajām pielīmēm pielīmē visas detaļas sagatavotajai čaumalai — putna ķermenim.

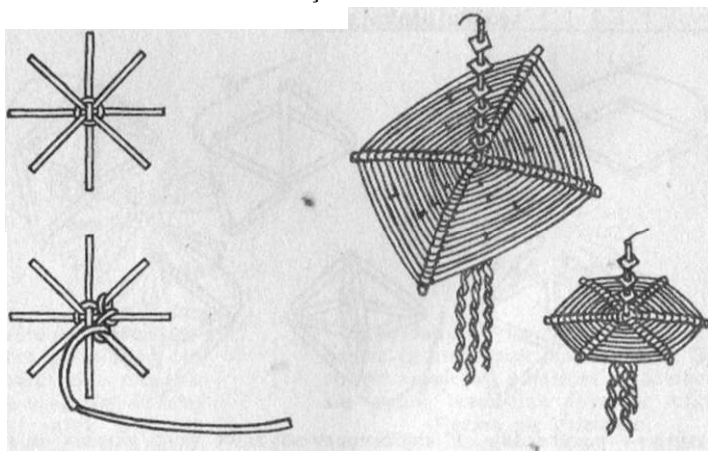

Pīta plakne — «ķista» daļa. Divus niedru posmus sasienu krusteniski. Salmus, verot vienu otrā, pin no centra uz malām. Papildina ar zoss spalvu posmu un lupatiņu vērumu vijū un krāsotām ēveļu skaidām.

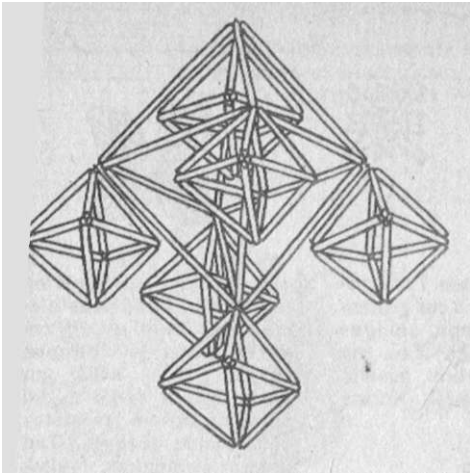

«Puzurs»— lukturus saver pēo luktura pagatavošanas parauga. Lielumu attiecības: katra lielākā luktura «spīdzeni» par 1/3 garāki. Puzuru veidojot, vispirms saver mazos lukturus, kurus iesien lielāko virsotnēs tā, lai tie varētu brīvi kustēties. Lukturu stūros var iebāzt spalvas, iesiet dzīparus vai arī izpūstas olu čaumalas ar spalvu pušķiem sānos un galos.

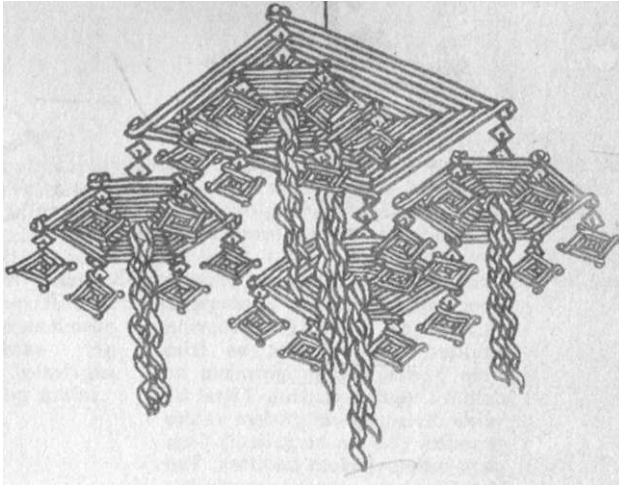
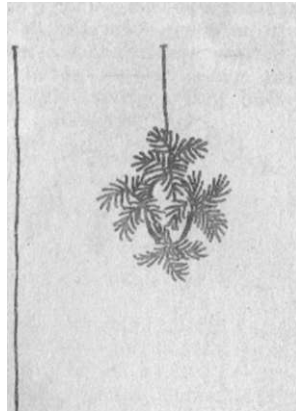

«Ķists»— no četrstūru, sešstūru un četrstūru pitā salmu plaknēm, zoss spalvu posmiem, lupatiņu vērumiem un krāsotām ēveļskaidām veidots kāzu rotājums.



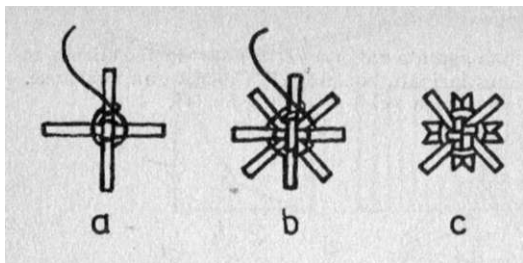

«Auseklītis»— veidojums no četriem 7 cm gariem smilgu posmiem un četriem 5 cm gariem salmu posmiem. Caurvijot ar diegu, smilgas pa pāriem sastiprina krusteniski. Tām no katras puses liek pa pārim salmu posmu. Salmiem gali apgriezti slipi pretēji. Karina vertikāli.



«Zvaigznīte» — veidojums no diviem vienādiem elementiem. Septiņus 10 cm garus pļavas doņu posmus saspiež vidū kopā un nostiprina ar diegu tā, lai uz abām pusēm izveidotos vēdekļveida plaknes. Tad abus elementus saliek krusteniski un sasien kopā. Galus apgriež trīsstūrveidā, karina diegā līmeniski.

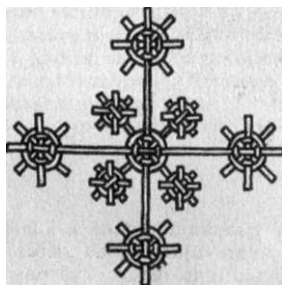

«Sniegpārsla». Diviem\*27cm gariem salmu posmiem abos galos (3,5 cm no galiem) piestiprina saulītes, kas veidotas no trim 7 cm gariem salmu posmiem ar dzīparu vijumu centros. Tāpat izveido diviem 14 cm gariem salmu posmiem (2,5 cm no galiem) 5 cm garu salmu posmu saulītes. Tad garos salmu posmus sastiprina krusteniski un tiem pretēji išākos salmu posmus. Vidū caurvij dzīpariem. Karina vertikāli.

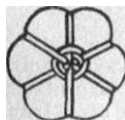

«Saulīte»— veidojums no trim 8 cm gariem salmu posmiem, to gali savienoti ar saplacinātu un sagrieztu vai saplēstu salmu pusēm lokveidā.

«Pušķi» arī «Saules». Veidojuma pamatā zaļš (nevārīts) kartupelis, kuram ar adatu cauri izvilks diegs ar nostiprinātu kociņu galā (kociņš gan ir ārpusē, bet šāds nostiprinājuma veids ir visdrošākais):

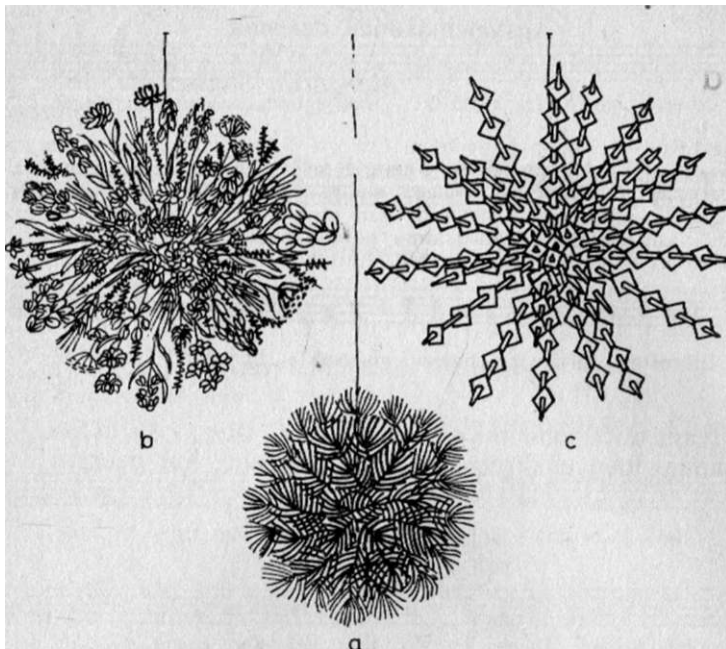

a) savaktas putnu spalvas sadur visapkārt kartupelī, kamēr to nemaz nevar redzēt. Lai atvieglotu saduršanu, var vajadzīgajās vietās ar tievu koka vai metāla irbuli iedurt caurumus; b) smilgas, niedras, vārpas, salmu puķes u. c. sausos augus atlasa saskaņīgus pēc formas un krāsas, slīpi apgriež kātiņus un tāpat kā spalvas sadur kartupelī; c) var saplēst arī skaliņus — iesmus, uz kuriem sabīda gan auduma kvadratus ar bārkstīm, gan dažādu papīra izgriezumus un tad sadur kartupelī.

## DZIESMAS DAŽĀDĀM DZĪVES NORISĒM

### Apsveicināšanās dziesma

Margarita Sakina, dz. 1926. g.  
Viļakas Medņevā

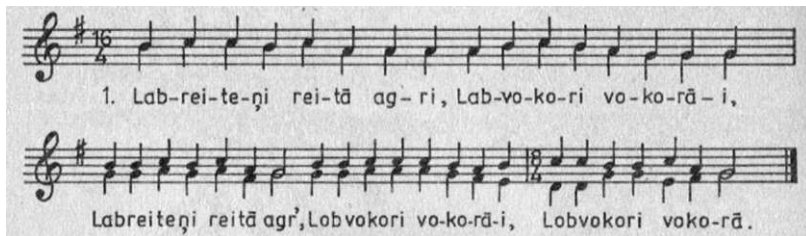

1. Lab-rei-te-ņi rei-tā ag-ri, Lab-vo-ko-ri vo-ko-rā-i,  
Labreiteņi reitā agr', Lobvokori vo-ko-rā-i, Lobvokori voko-rā.

2. Divām dure lobu reķu, Svietej, Divs, i šū ustobu,  
Laimai lobu vakareņu. Kur iedami, kur dzeram'.

### Dziesma, sežoties pie galda

Antons Skrinda Pēterpilt, dz.  
1881. g. Daugavpils Liksnā

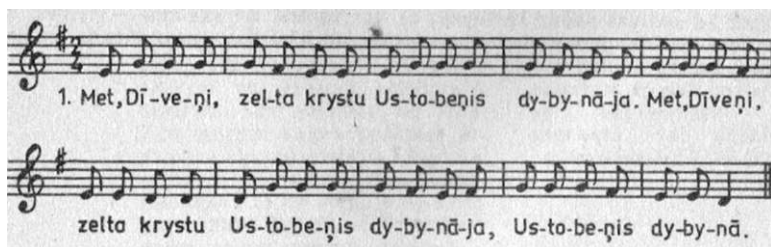

1. Met, Dī-ve-ņi, zel-ta krystu Us-to-be-ņis dy-by-nā-ja. Met, Dīveņi,  
zelta krystu Us-to-be-ņis dy-by-nā-ja, Us-to-be-ņis dy-by-nā.

2. Kurs nav ēdis, lai paede.  
Kurs nav dzēris, lai padzēre.

## Apsveikuma dziesma

*Jēkaba Graubiņa melodija un 1.  
panta vārdi'.*

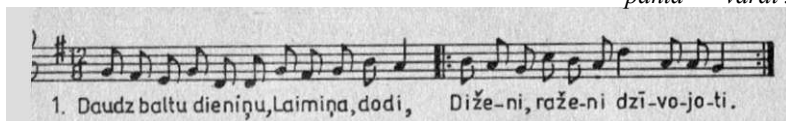

1. Daudz baltu dieniņu, Laimiņa, dodī, Diže-ni, raže-ni dzi-vo-jo-ti.

2. Daudz baltu dieniņu, Laimiņa, dodī.  
Diženi, raženi strādājoti.
3. Daudz baltu dieniņu, Laimiņa, dodī,  
Diženi, raženi mīlējoti.

## Atsveicināšanas dziesma

*Milda Šice, dz. 1913. g. Rāmavā*

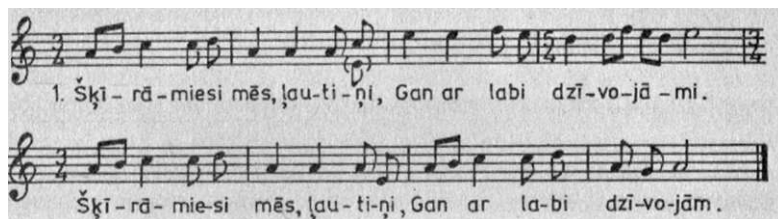

1. Šķī-rā-miesi mēs, ļau-ti-ņi, Gan ar labi dzi-vo-jā-mi.  
Šķī-rā-mie-si mēs, ļau-ti-ņi, Gan ar la-bi dzi-vo-jām.

Tu ar Dievu, es ar Dievu, Ar Dieviņu sanācāmi,  
Mes ar Dievu labi ļaudis. Ar Dieviņu šķiramies.

4. Ar Dieviņu lai palika  
Šī dziesmota istabiņa.

<sup>1</sup> 2. un 3. pantam vārdi radušies tauta.



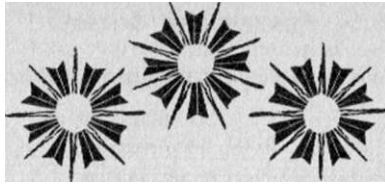

## PERSONU RĀDĪTĀJS

*Alks Oskars* (dz. 1901. g. Jaungulbene, miris 1982. g. Kīga). Neatkarības cīņu laika 1918. g. brīvprātīgi iestājies Cēsu Skolnieku rotā. Pēc studijām LU Medicīnas fakultātē strādājis par ārstu Rīga. No 1935. līdz 1940. g. bijis Tautas labklājības Veselības departamenta direktors. 1941. g. 14. jūnija izsūtīts un izsūtījuma bijis ārsts Permas apgabala un Krasnojarskas novada. Pēc 20 g. atgriezies Rīga.

*Autriņš Antons* (dz. 1884. g. Vecpiebalga, miris 1934. g., apb. Rīga). Dzejnieks un prozaikis. Piedalījies 1905. g. revolūcijā, 13. janvāra demonstrācijā Rīgā pie Dzelzs tilta ievainots. Viņa darbos jūtams dzimtā novada kolorīts. Daudz dzejoļu par senču gadskārtam un to tradīcijām.

*Auza Liliņa* (īstā vārdā Lolija Lūse) (dz. 1900. g. Adulienā, mirusi 1962. g. Rīgā). Dzejniece. Padomju varas gados publicējusies ļoti maz.

*Bērziņš Ludvigs (Ludis)* (dz. 1870. g. Džūkste, miris 1965. g. Kolorado-Springsā, ASV). Mācītājs, dzejnieks un literatūrzinātnieks, Latvijas Universitātes profesors, Rīgas Skolotāju institūta direktors, viens no pašiem izcilākajiem latviešu folkloristiem (dainu, it sevišķi to metrikas pētījumi) un literatūrvēsturnieks (pētījumi par t.s. nevācu autoriem), izcilākais autors latviešu reliģiskajā lirikā.

*Brastiņš Ernests* (dz. 1892. g. Lielstraupe, miris 1941. g. apcietinājumā). Piedalījies 1919. gada Neatkarības cīņās. Gleznotājs, mākslās vēsturnieks. Glezniecība ievadīja latviešu dievestības teļu atdzimšanu. Kara muzeja pārzinis. Uzmērījis latviešu pilskalnus. Sarakstījis Tautības mācību, pētījis vēsturi, etnogrāfiju, kultūru, sadzīvi latviskā skatījumā. Latviešu dievturu sadraudzes dibinātājs un dižvadonis.

*Bregžis Kārlis* (dz. 1885. g. Raunā, miris Rīga). Būvzinieris, pētījis latviešu senatni pēc folkloras materiāliem un baznīcu vizitāciju protokolliem, kuru izlasi arī izdevis. Pētījis latviešu dievestību.

*Breikšs Leonīds* (dz. 1908. g. Krievijā, miris 1942. g. Astrahaņas cietumā). Sacerējis patriotiskus dzejoļus («Svēts mantojums» u.c.), apceri «Mūsu ģimene», romānus, stāstus u.c. Sastādījis antoloģiju «Darba dziesmas».

*Čakste Jānis* (dz. 1859. g. Lielsesavā, miris 1927. g. Rīga). Jurists, sabiedrisks darbinieks un politiķis. I Pasaules kara laikā Begļu apgādašanas centrālkomī-

tējas priekšsēd. biedrs, vēlāk priekšsēdētājs, Latvijas Tautas Padomes un Satversmes Sapulces priekšsēdētājs, Latvijas pirmais Valsts prezidents, Latvijas Universitātes profesors starptautiskas tiesībās, Goda doktors.

*Dinsberģis Ernests* (dz. 1816. g. Dundagā, miris 1902. g. Rīga, apbed. Dundagā). Tautas atmodas darbinieks, skolotājs, rakstnieks, tulkotājs, zinātņu popularizētājs. Izglītojies pašmācības ceļā. No 1838. g. līdz 1878. g. Dundagas Kubeles skolas skolotājs. 1884. g. atstadināts no skolotāja darba un izsūtīts vispirms uz Jaunjelgavu. Sava novada atgriezies 1867. gadā.

*Dziesma Fricis (Forstmanis)* (dz. 1906. g. Rīgā). Dzejnieks ar segvārdu *Alant Vils* sacer humoristiskus dzejojumus «ventiņu mēlē». Vienkāršā, tiešā izteiksmē dzejā tverta apcere, dievestība, j dabas gleznainība. Kurzemes jūrmalnieku pasaule tēlota krājumā «Līvzeme».

*Egliitis Viktors* (dz. 1877. g. Sarkaņos, miris 1945. g. apcietinājumā). Rakstnieks, dzejnieks, kritiķis. Latviešu dekadentu idejiskais vadonis. Bijis skolotājs un Latvijas Universitātes lektors.

*Graubiņš Jēkabs* (dz. 1886. g. Preiļos, miris 1961. g. Rīgā). Skaņradis, mūzikas kritiķis un folklorists. Konservatorijas profesors. Nozīmīgas ir tautas dziesmu apdares. Sacerējis kantātes, simfoniskas svītas un tēlojumus, kora un solo dziesmas. Pēc pēdējā kara izsūtīts, atgriezies ar sadragātu veselību.

*Grīna Māra* (dz. 1927. g. Rīgā). Pašdarbības sīktēlniece. Veido akmeņu salikumus. Piedalās izstādes ASV. Folkloriste, žurnāliste. Dzīvo ASV.

*Grīns Marģers* (dz. 1928. g. Ilē). Tautsaimnieks, ķīmiķis, kultūras darbinieks. Vadījis Amerikas latviešu Kultūras biroju. Vadījis jauno mākslas un kultūras darbinieku sagatavošanu trimda. Izveidojis senmantu krātuves Bostonā, Ņujorka un Vašingtona. Iesaka organizēt Latviešu institūtu par vispasaules latviešu zinātnes un kultūras iestādi un sākumā to vadīja.

*Jansons Jānis Alberts* (dz. 1892. g. Mežotnē, miris 1971. g. Rīgā). Bijis skolotājs Limbažos un Rīgā, vēlāk filoloģijas profesors un zinātņu doktors (strādājis Universitātē un Zinātņu Akadēmijā). Visvairāk pētījis pirmās tautas atmodas laika rakstniecību. Ievērojami arī pētījumi folklorā, piemeram, par tikumiem tautas dziesmās. Ķekatu gājienos saskatījis latviešu teatra pirmsākumus.

*Jurģans Pavuls* (dz. 1866. g. Ērgļos, miris 1948. g. Rīgā). Skaņradis un diriģents. Pirmās latviešu operas dibinātājs un vadītājs, 5. latviešu dziesmu svētku virsdiriģents. Konservatorijas profesors un prorektors.

*Kalniņš Nikolajs* (dz. 1911. g. Kastrānē). Rakstnieks, skolotājs. Sarakstījis Rīgas radiofonam trīs raidāmiugu ciklus jaunatnei: «Tēva sēta», «Bērni strādā», «Pasaules priekšā». No 1944. g. dzīvo Vācijā, no 1949. g.— ASV, kur raksta stāstus, romānus, lugas, dzejoļus jaunatnei. Par trim gramatām saņēmis Kultūras fonda un Gopera fonda godalgas.

*Karnups Ādolfs* (dz. 1904. g. Rīgā, miris 1973. g. Rīgā). Arheologs un etnogrāfs. Bijis valsts vēsturiskā muzeja etnogrāfijas nodaļas vadītājs. Sastādījis «Novada tērpus», žurnāla «Sējējs» līdzredaktors, vadījis Talsu un Raunas pilskalna izrakumus. Pēc atgriešanās no notiesājuma strādāja P. Stradiņa Medicīnas vēstures muzeja.

*Klaustiņš Roberts* (dz. 1875. g. Lielezerē, miris 1962. g. Rīga). Sacerējis vēsturiskus romānus un noveles, bijis skolotājs. Rakstījis par folkloru un rakstniecības vēsturi. Sastādījis krājumu «Latvju tautas dainas» 12 sējumu. I. Ibiešu draugu biedrības priekšnieks.

*Lapiņš Jānis* (dz. 1885. g. Veselava, miris 1941. g. Rīga). Pedagoģs un publicists, ģimnāziju (pēdēja — Rīgas pils. I. ģimnāzijā) direktors, mēnešraksta «Sējējs» redaktors, vairaku publicistiska satura, kā arī skolasgramatu autors, viens no pirmajiem Latvijas neatkarības paudejiem, kritiķis un literatūras pētitājs (Ausekļa dzīve un darbi, literāri novadi u.c.).

*Medenis (arī Mednis) Jānis* (dz. 1903. g. Praulienā, miris 1961. g. Murjāņos, apbed. Rīga). Dzejnieks. Piedalījies Neatkarības cīņās. No 1923. gada līdz 1942. gadam iznākuši pieci dzejas krājumi—«Torņi pamalē», «Tecila», «Mūžīga diena», «Varenība» un «Teiksmu raksti». J. Medenis apliecinājis sevi arī kā liriski — viņa poēmas un balades par 1905. gadu un latviešu tautas brīvības cīņām, strēlniekiem pieder pie labāka šai žanra. Dzejnieks ir formas meistars, arī pats ir radījis jaunas strofas fā sauktos Medeņa metrus. Metru pamata ir tautasdziesmu daktila un trohaja dipodija - divi pēdas. Pagarinot dzejas rindu par vienu dipodiju un dažādi kombinējot tas — mainot trohaja un daktila dipodiju posmus (arī ar nepagarinātām rindām), radušies deviņi metri resp. strofas, kas ir tīri latviskas, nacionālas.

1946. gada janvārī J. Medeni apcietina kā neatkarīgas Latvijas apdziedātāju un izsūta un Noriļsku, vēlāk — uz Irkutskas apgabalu. Apcietinājumā radušies divi dzejoļu krājumi un atsevišķi tematiski vienotu dzejoļu cikli, kas vēl nav publicēti. Pēc atgriešanās 1956. g. pavasarī J. Medenis iesaistās literārajā darba: raksta poēmas par 1905. gadu, dzeju, tulko krievu klasiķus. Tiek izdota viņa dzejoļu izlase «Dienu krāšņums» un poēmu kopojums «Ugunis nakti».

*Melnalksnis Augusts* (dz. 1876. g. Mazsalacā, miris 1944. g. Rīgā). Žurnālists, rakstnieks un skolotājs. Par dalību 1905. g. brīvības cīņās 1909. g. izsūtīts uz Sibīriju. Sastādījis «Vadoni par kultūras darbinieku šūpuļa vietām», kā arī sarakstījis grāmatas par Mazsalacu, Rūjienu un Limbažiem.

*Ošs Jānis* (dz. 1890. g. Galgauskā, miris 1937. g. Rīgā), Latvijas armijas kapteinis. Vēsturisku stāstu rakstnieks, žurnālists «Latvija Krievijā» redakcijā. Kopā ar Riņķiem vāca un izdeva latviešu tautas dejas.

*Paegle Edvards* (dz. 1876. g. Rūjienu, miris 1960. g. trimdā). Etnogrāfs. Rakstījis par baltu senatni, etnogrāfiju un lietišķo jnākslu. Izdevis un rediģējis no 1923. līdz 1931. g. daiļamatniecības mēnešrakstus «Latvijas Saule» un 1931. g. «Zemkopju Saule». Vācis baltu senlietas un nodibinājis

«Latvijas Saules muzeju». Rikojis tautas mākslās izstādes. No 1934. g. Latvijas Bernu draugu biedrības priekšnieks.

*Šliņa Elza* (dz. 1895. g. Auros, mirusi 1989. g. Rīgā). Mācījusies dejas studijā. Dejas kritiķe un vēsturniece. Sarakstījusi grāmatas p̄cr latviešu tautas deju un tās vēsturi.

*Silis Jūlijs* (dz. 1891. g. Ērgemē, miris 1957. g. Rīga, apbed. Ērgemes kapos). Pedagoģs un rakstnieks. Padomju laika izpelnījies Nopelniem bagatā skolotāja nosaukumu. Rakstījis stāstus un lugas jaunatnei, dramati-zējis Jāņa Poruka un Jaņa Akuratera darbus. Neatkarīgās Latvijas gados populārās bija viņa mācību gramatas latviešu un cittautu literatūras vēsturē.

*Sproģis Jūlijs* (dz. 1887. g. Jelgavā, miris 1972. g. Rīga). Skaņradis, diriģents. Mūzikas folklorists un kritiķis, vijolnieks. Radījis galvenam kārtām instrumentālo mūziku, arī vairākas dziesmas.

*Straubergs Jānis* (dz. 1886. g. Džūkstē, miris 1952. g. Rīgā). Ievērojamā-kais Rīgas vēstures pētnieks pirms pēdējā kara. Rakstījis par audzināšanu, vēsturi, seno latviešu rakstniecību. Kopā ar brāli Kārli sarakstījis Bērmui-žas vēsturi.

*Straubergs Kārlis* (dz. 1890. g. Džūkstē, miris 1962. g. trimdā, pārapbedīts 1990. g.) Folklorists, dzejnieks, klasiskās filoloģijas profesors, doktors. 1924. g. Latvijas Izglītības ministrs. No 1937. līdz 1939. g. LU Filoloģijas fakultātes dekāns. Vēlāk LU prorektors. No 1939. gada līdz 1944. gadam Folkloras krātuves pārzinis. Kārtojās latviešu buramos vārdus un tautas paražas. Pēc II Pasaules kara dzīvojis trimdā.

*Strēlerte Veronika* (*Rudīte*) (prec. *Švābe*, vēlāk *Johansone*, dz. 1912. g. Dobeļe). Dzejniece un tulkotāja, viena no izcilākajām liriskēm latviešu literatūrā. Pēc pēdēja kara dzīvo Zviedrijā.

*Stumbris Jēkabs* (dz. 1909. g. Lietuva, miris 1943. g. Rīgā). Latviešu tautas deju vācējs un skolotājs, sekmējis tautas deju atdzimšanu un izplatīšanos, radījis jaunas latviskas dejas. No 1935. gada līdz 1942. gadam izveidojis un vadījis latviešu tautas deju kopu «Diždancis». Rīkojis uzstāšanos dažādās Latvijas vietās. Izdevis 2 tautas deju krājumus «Dejosim latviski». *Sudmalis Jānis* (dz. 1887. g. Elkuzemē, miris 1934. g. Liepājā). Daiļamat-nieks un gleznotājs. Pēc Sudmaļa meta gatavoti Latvijas armijas pirmie karavīru tērpi. No 1926. g. Liepajas Lietišķas mākslās vidusskolas skolotājs, vēlāk direktors. 1924. g. ierosināja izveidot Liepajas muzeju un bija tā direktors līdz 1958. g. Rakstījis par etnogrāfiju.

*Šmits Pēteris* (dz. 1869. g. Raunā, miris 1938. g. Rīga). Tēvzemes balvas laureāts, filologs, Latvijas Universitātes profesors. Daudzu nozīmīgu pēti-jumu un grāmatu autors orientālistikā (visvairāk ķīniešu filoloģijā), baltu valodniecība, etnogrāfijā, folkloristikā, plašāka latviešu tautas teiku un



pasaku krājuma, ka arī tautas ticējumu krājuma sakopotājs, pirmā pētījuma «Latviešu mitoloģija» autors.

*Sturma-Hauzenberga Edīte* (dz. 1901. g. Svētciemā). Valodniece. Piedalījies Mīlenbaha-Endzelīna Latviešu valodas vārdnīcas papildinājumu izdošana, izlokšņu materiālu vākšanā, sinonīmu vārdnīcas sastādīšanā. No 1941. gada līdz 1945. gadam pārzinājis latviešu valodas krātuvi. Pēc tam dzīvo Vācijā.

*Svābe Arveds* (dz. 1888. g. Lielstraupe, miris 1959. g. Stokholmā, Zviedrijā). Tiesību vēsturnieks un rakstnieks. No 1918. līdz 1919. g. latviešu Talo Austrumu nacionālās padomes sekretārs. No 1920. gada līdz 1922. gadam Latvijas Satversmes sapulces loceklis. Tiesību zinātņu doktors. LU profesors (vācu okupanti 1943. gada atlaida). No 1936. līdz 1941. g. Latvijas Vēstures katedras vadītājs. No 1939. līdz 1940. g. Latvijas Vēstures institūta direktora vietnieks. No 1941. līdz 1944. g. Vēstures krātuves direktors. No 1944. g. dzīvoja Vācijā, vēlāk Stokholmā, Zviedrijā. No 1927. g. līdz 1940. g. arī Latviešu konversācijas vārdnīcas un no 1950. līdz 1955. g. Latvju Enciklopēdijas redaktors. Pētījis latviešu agrāko un sociālo vēsturi. Izdevis arī senās Latvijas politiskas vēstures avotus. Pētījis latviešu folkloru. Sacerējis dzejoļus, stāstus, romānus, literārus apcerējumus.

*Toma Velta* (dz. 1912. g. Neretā), dzejniece. Dzīvo trimdā Kanādā. Dzimtenē viņai kā pirmajai no emigrantiem izdots dzejoļu krājums «Maize no mājām». Cēlusies no Jāņa Jaunstidraņa aprakstītajām Sausmānu mājām. Šo māju gars arī izjūtams daudzos viņas darbos.

*Urtāns Vladislavs* (dz. 1921. g. Ludzā, miris 1989. g. Rīgā). Senatnes pētnieks. 1941. g. 14. jūnijā izsūtīts. Noorganizēja 1946. g. izsūtīto bērnu atvešanu uz Dzimteni, un līdz ar to pats atbēga atpakaļ. Strādāja Madonas un Latvijas vēstures muzejos. Vadījis Daugmales, Aizkraukles, Madalānu pilskalnu, Madonas, Kalniešu II, Lejasbitēnu u.c. kaplauku izrakumus. Sevišķu vērību pievērsis vidējā dzelzs laikmeta (5.-9. gs.) izpētei. Pētījis senās metālapstrādes paņēmienus, senos mūzikas instrumentus. Pirmais pētīja depoziētus (grāmata «Latvijas depoziēti»). Ap 20. g. vadījis skolēnu arheoloģijas pulciņu. Arī mūža nogalē, strādājot Galvenajā Enciklopēdiju redakcijā, centās popularizēt senvēsturi.

*Vesetis Jānis* (dz. 1896. g. Neretā, miris 1962. g. Katamazū, ASV). Rakstnieks un literatūras kritiķis. Galvenām kārtām rakstījis romānus, nedaudz arī dzejoļus. Atklāj nacionālo raksturu un latvisko dzīves skatījumu, rādīdams latviešu pasaules izjūtas. Pēc II Pasaules kara dzīvoja ASV.

*Vika Hilda* (prec. *Eglīte*, dz. 1897. g. Rīgā, mirusi 1963. g. Rīgā). Glezno-

tāja un rakstniece (dzeja, stāsti), ļoti savdabīga māksliniece, viena no tam, kas savos darbos bieži atgriežas pie mitoloģiskas tematikas.

*Vitoliņš Jēkabs* (dz. 1898. g. Sarkanos, miris 1977. g. Rīgā). Mūzikas vēsturnieks un kritiķis. Profesors, mākslas zinātņu doktors. Pirms kara bijis «Mūzikas Apskata» redaktors, daudzu novadu dziesmu svētku virsdiriģents. Pētījis latviešu tautas melodijas, sakārtojis Latviešu tautas mūzikas materiālus 5 sējumos.

*Zariņi Rihards* (dz. 1869. g. Viļķenes «Ķieģeļos», miris 1939. g. Rīgā). I.MA Grafikas meistardarbības vadītājs, profesors. Latvijas valsts papīru spiestuves izveidotājs 1919. gadā un visu laiku tās pārvaldnieks. Radījis grafikā teiksmainus ciklus. Darbojies arī grāmatu lietīšķā grafika. Latviešu ekslibra pamatlīcējs. Apkopojis un izdevis latviešu tautas mākslas kopojumu «1 atvju raksti» trīs sējumos.



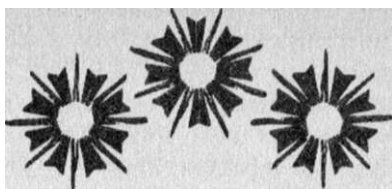

## IETEICAMIE RAKSTI

### Godi

- Austrums Ģ. Tautas senas godu un audzināšanas tradīcijas.*— R., 1939.
- Barons Kr., Visendorfs Il. Latvju dainas.*— Jelgava, Peterburga, Petrograda, 1894 1915,—I — V.
- Tautas dziesmas. Papildinājums Krišjaņa Barona Latvju dainam/ Pētera Smita red.**—R., 1936—1939,— I — IV.
- Brastiņš E. Samulsuma parspešana.*—R., 1938.
- Bregžis K. Baznīcu vizitācijas protokoli.*— R., 1931.
- Dziedot mūžu nodzīvoju. Izlase /Sast. Rita Drīzule.**— R., 1970.
- Grīns M., Grīna M. Latviešu gads, gadskarta un godi.*— Amerikas Latviešu Apvienības Latviešu instituts, 1983.
- Jansons J. A. Uz ka pamatojas mūsu traģēdijas sākumi Jāņos un Dievainēs// Filologu biedrības raksti.*—R., 1926.—VI.
- Jansons J. A. Latviešu skatlugas sākumi kazās un rotaļās //Rīgas Latviešu biedrības Zinību komisijas Rakstu krājums.* —R., 1926.— XVIII.
- Lapiņš 1. Ezeru acis.*— R., 1941.
- Latvju tautas dainas /Sak. Roberts Klaustiņš.**— R., 1928 1932. I — XII.
- Latviešu tautas dziesmas /Red. Arveds Svabe, Kārlis Straubergs, Edite Ilauzenberga-Sturma.**— Kopenhāgena. —1952—1956. I—XII. Latviešu «
- tautas dziesmas. Izlase.**—R., 1956—1957,—II III.
- Latvju tautas mūzikas materiāli /Sakārtojis un izpētījis Jurjānu Andrejs.**— R., 1894 1926,— I VI.
- Liepu laipa. Tautasdziesmu izlase /Sak. Rita Drīzule.**— R., 1989.
- Senkeviča B. Godi Vidus-Kursa.*—R., 1939.
- Sidra vītols /Sast. Jānis Alberts Jansons, Nikolajs Kalniņš.**— R., 1943.
- Straubergs K. Latviešu buramie vārdi.*— R., 1939—1941.— I — II sējums.
- Straubergs K. Latviešu tautas paražas.*— R., 1944.
- Smits P. Latviešu tautas ticējumi*— R., 1940—1941,— I —IV.

## Krustabas

Cilvēks un viņa vārds //Dabas un vēstures kalendārs 1977. gadam.— R., 1976.

Greble V. Kristību dziesmas //Latviešu tautas dziesmas.— R., 1957.— III.

Lielozols K. Kristības Nīca //Rīgas Latviešu biedrības Zinību komisijas Rakstu krājums.—R., 1919.— XIX.

Šiliņš K. Latviešu personvārdu vārdnīca. R., 1990.

Šiliņš K. iMans vārds cauri laikiem. Musu vārdi — vēsturēs lokos //Dabas un vēstures kalendārs 1986. gadam. R., 1985.

VUoliņšJ. Bernu dziesmu cikls. Beru dziesmas.— R., 1971.

## Vedības

Aizsils A. Senās kazas Daugavpils aprīņķī.—R., 1941.

Asare M. Latviešu kazu ieražas //Latviešu tautasdziesmas.— R., 1957. 111.

Barons Kr. Seno latviešu precību un kāzu paražas //Latvju dainas.— Pēterburgā, 1904,—III.

Breikšs L. Musu ģimene.— R., 1935.

Drizule R. Latviešu precību ieražas //Latviešu tautas dziesmas. R., 1957,— III.

Elksnīle E. Gredzens //Latvju tautas daiņas.— R., 1930. VI. Kazu ieražas Dundagas apgabalā dzimtslaikos /Salasījis un sakārtojais Dinsberģu Ernests sen. //Rīgas Latviešu biedrības Zinību komisijas Rakstu krājums.— Jelgavā, 1890.— VI.

Pēlersons K. Latviešu kāzas //Rīgas Latviešu biedrības Zinību komisijas Rakstu krājums.—R., 1912.—XVI.

## Bedības. Dievaines

Ancelāne A. Latviešu bērņu ieražas //Latviešu tautasdziesmas.— R., 1957,— III.

AndersoneS. Bēres veļu laikā //Smaržīgas pēdas. R., 1974.

Atvadoties. Dzejas rindas bērēm //Sast. Ziedonis Purvs.— R., 1974.

Bērziņš I. Senlatvietis dzīvtbā un nāves ēnā. R., 1938.

Lozei. Graudonis J. Apbedīšanas tradīcijas Latvija pirmatnējās kopienas laikā //Arheoloģija un etnogrāfijā. R., 1970.— VI.

Memenis A. Veļu daudzinajums //Staburags. 1989. g. okt.— nov.— dec.

Rudzītis R. Dvēsele senlatviešu pasaules uzskatā //Latviešu literatūras vēsture/ Virsred. Ludis Bērziņš.— R., 1935.— 1.

Straubergs J. Alūksnes mācītāja Dāvida Celaka ziņojums Konsistorijai par latviešu bērņu paražām 1664. g. //Senatne un māksla.— R., 1936.— II.

Straubergs K. Latviešu tautas ticējumi par mirušajiem //Grāmata.—1990.— nr. 3.

Šterns F. Dievainies. Luga.— R.

Veļu laiks jeb Dievainies //R. Miķelsons. Latvijas vēstures lasāmā grāmata.— R., 1937,— i.

Veselis 1. Veļu māte un veļu valsts. Dveseļu lasītāji //Latvju teiksmas.— R., 1942.

Vitolīņš J. Bērnu dziesmu cikls. Bēru dziesmas.— R., 1971.

## Tautas dziesmas

Bērziņa V. Tautasdziesmas gājums.— R., 1989.

Birztaļiņa /Sast. Georgs Dovgjallo.— R., 1969.

Dainu lokā /Sast. Georgs Dovgjallo.— R., 1966.

Grodī /Sakārt. Georgs Dovgjallo.— R., 1985.

Jo dziedāju, jo skanēja / Sast. Andrejs Krūmiņš (I — II), Jānis Līvmanis (I), Vilnis Salaks (II).—R., 1982.—I —II.

Skolēnu kori /Sakop. Jēkabs Graubiņš.—R., 1929.— I.

Sterns Fr. Vakarēšana Lielnorās. Latviskas sadzīves aina.— R., 1938.

Tautasdziesmu vācēlīte /Sast. Ēvalds Šiliņš.— R., 1987.

Tēvu dziesmas /Sakārt. Ludis Bērziņš, Irēna Bērziņa.— R., 1944.

Viķe-Freiberga V. Dzintara kalnā.—Montreal, 1989.

Ziedi, ziedi, rudzu, vārpa /Sast. Georgs Dovgjallo.— R., 1980.

## Tautas mūzikas instrumenti

Muklupāvels V. Tautas mūzikas instrumenti Latvijas PSR teritorijā.— R., 1987.

Muklupāvels V. Kur tava kokle? //Padoms.—R., 1988.

Mūzikas instrumenti. Republikas muzeja fondu izstādes katalogs/ Sast. Iriša Priedīte, Viktors Vanags.— R., 1986.

Priedīte. Ko spēlēja sendienās.— R., 1983.

Tautas mūzikas instrumenti /Sast. Iriša Priedīte.— R., 1988.

Уртан Владислав. Древнейшие музыкальные инструменты на территории Латвии //Studea archaeologica in Memoriam Harri Moora.— Tallinn, 1970.

## Tautas dejas

Goldins M. Latviešu tautas deju melodijas.— R., 1967.

Jurjāns I'. 25 latvju tautas rotaļas-dejas mājai un skolai.— R., 1924.

Latviešu tautas dejas /Sast. Milda Lasmane.— R., 1962.

Latvju tautas dejas /Savākuši Johanna Rinks, Jānis Ošs.— R., 1934—1936,— I — IV burtnīcas.

Latviešu valodā izdotās dejas. Bibliogrāfisks rādītājs" 1948—1986 /Sast. I. Saulīte.—R., 1986.

- Muktupavels V. Dindaru dandaru. Latviešu rotaļas un spēles.— R., 1989.*  
*Ošs J., Rinks I., Slavielis J. Rotaļnieks.— R., 1937.*  
**Rotaļas /Sakop. Augusts Melnalksnis. Muziķu pielaikojs K. Martinovskis.— R., 1931.**  
*Šiliņa E. Latviešu deļa.—R., 1939.*  
*Šiliņa E. Latviešu tautas deļas izcelsme un attīstība.— R., 1982.*  
*Slumbris J. Dejosim latviski!—R., 1938—1940. — I — 11.*  
*Sāna H. Latviešu rotaļas un rotaļdeļas.—R., 1966.*  
*Sāna H. Latviešu ieražu horeogrāfiskā folklorā.— R., 1989.*

## Tautas tēripi

- Alsupe A. Audēji Vidzemē.— R., 1982.**  
*Dzērvītis A. Sunepska N. Baltie darbi.—R., 1935.—I.*  
*Dzērvītis A., Dzērvīte A., Sunepska N. Baltie darbi.— R.,— II.*  
*Dzērvītis A., Sunepska N. Krāsainie darbi.— R.*  
*Dzērvītis A. Latviešu tauta\$ uzvalki.—R., 1931.*  
**Ievads latviešu tautas tēripu vēsturē.— R., 1936.**  
*Ivanova G., Madrel. Jostu raksti.—R., 1968.*  
*Karnups A. Talsu novada apģērbs un rotas //Talsu novads.—R., 1935.*  
**Latviešu tautas māksla. III. Apģērbs.—R., 1967.**  
**Latviešu tautas tēripi.— Latvijas PSR Vēstures muzejs, Fonda izstādes katalogs.—R., 1985.**  
**Latvijas novadi. I. Vecpiebalga, II. Smiltene.**  
**Latvijas Saule. Žurnālu izdevis Eduards Paegle.—R., 1923—1931.**  
**Latvju raksti /Sakārt. Rihards Zariņš.—R., 1924—1931; Parīzē, 1990,— I — III.**  
**Latvju raksti. Izlase.—R., 1946.—I — III.**  
*Niedre J. Krustpils apvidus jostas. Valsts Vēsturiskā muzeja krājumi.— R., 1930.— I.*  
*Niedre J. Latviešu cimdi. Valsts Vēsturiskā muzeja krājumi.— R., 1931.— III*  
**Novadu tēripi /Sakop. Ādolfs Karnups.— Jelgavā, 1939.**  
*Slava M. Latviešu tautas tēripi.— R., 1966.*  
*Slava M. Latviešu zemnieku krekļu veidi (18. gs. beigās un 19. gs. pirmajā pusē) //Arheoloģija un etnogrāfija.— R., 1961.—3. laid.*  
*Sudmalis J. Cimdu raksti.—R., 1961.*  
**Tautas tēripi //Padomju Latvijas Sieviete. 1983.— Nr. 1—12, pēdējais vāks.**  
**Zemgales kompleksa tautas tēris. Izstādes prospekts.— Jelgava, 1985.**

## Telpu rotājumi

- Kalniņa E. Pušķi un pušķojumi //Labietis.—1937,—Nr. I.*  
*Pāvuliņa Kr. Pušķi un pušķojumi tautas tradīcijās //Latvju tautas dainas.— R., 1931,—VIII.*  
*Stumbris J. Pušķojumi //Mazpulks.—1937,—Nr. I*



## SATURS

Ceļavārdi. <i>Anta Rudzīte</i> . . . . .	3	Brāļu kapos. <i>Leonīds Breikšs</i> . . . . .	124
Krustabas. <i>Marģers Grīns un Māra Grīna</i> . . . . .	5	Mūsu varoņu kapi. <i>Rainis</i> . . . . .	124
Pādes dīdīšana. <i>Ernests Spīts</i> . . . . .	34	Veļu barošana. <i>Jānis Lapiņš</i> . . . . .	125
Krustabu dziesmas. <i>Dainis Stalts</i> . . . . .	37	Veļu mielasts. <i>Veronika Strēlerte</i> . . . . .	127
Kādu vārdu dosim? <i>Valdemārs Ancītis</i> . . . . .	44	Aizsaules gaismā. <i>Antons Austrīņš</i> . . . . .	127
Kā Tevi sauc? <i>Ārijai kļāva</i> . . . . .	47	Pielikums. . . . .	128
Krustāmie vārdi. <i>Ojārs Bušs</i> . . . . .	48	Sargasim tautasdziesmas. <i>Vitauts Ļūdēns</i> . . . . .	128
Laimes pirts. <i>Ludis Bērziņš</i> . . . . .	51	Tautas dziesmu dziedāšana. <i>Krišjānis Barons</i> . . . . .	128
Jaunā māte. <i>Lilija Auza</i> . . . . .	52	Tautas mūzikas instrumenti un to pagatavošana. <i>Māris Jansons</i> . . . . .	135
Vedības. <i>Jānis Klepers</i> . . . . .	54	Saskanēt, sadimdēt, sadējot. <i>Ernests Spiis</i> . . . . .	144
Vedību vārdnīcā. <i>Marģers Grīns un Māra Grīna</i> . . . . .	53	Latvijasnovadi. <i>Indračekstere</i> . . . . .	146
Gredzens. <i>Jānis Klepers</i> . . . . .	84	Tautas tērpi. <i>Indra Čekstere</i> . . . . .	157
Tautasdziesmas . . . . .	87	Latviešu tautas ticējumi par apģērba darināšanu un valkāšanu. <i>Indra Čekstere</i> . . . . .	166
Nevēd mājā sveštautietī. <i>Viktors Eglītis</i> . . . . .	89	Visi kakti izpušķoti. <i>Māra Kuplā</i> . . . . .	169
Fragments... <i>Jānis Čakste</i> . . . . .	90	Pušķojumu pagatavošana. <i>Māra Kuplā</i> . . . . .	171
Ikviens gādāsim par savas tautas mūžību. <i>Oļģerts Auns</i> . . . . .	91	Dziesmas dažādam dzīves norisēm. <i>Andris Kāposts</i> . . . . .	180
Kāzas. <i>Ernests Birznieks-Upītis</i> . . . . .	93	Personu rādītājs. <i>Oļģerts Auns</i> . . . . .	182
Ak tu viens. <i>Māra Zālīte</i> . . . . .	94	Ieteicamie raksti. <i>Oļģerts Auns</i> . . . . .	188
Bedības. <i>Marģers Grīns un Māra Grīna</i> . . . . .	95		
Bedību dziesmas. <i>Dzidra Jansone</i> . . . . .	112		
Kapu zīmes. <i>Oļģerts Auns</i> . . . . .	122		

